

Benutzerhandbuch

Instructions · Manuel d'utilisation
Manuale di istruzioni · Manual de instrucciones
Gebruikershandboek

45 - 80 cm

**MINI
I-SIZE**

 **TAKATA**

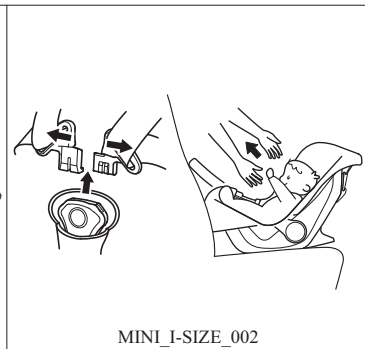
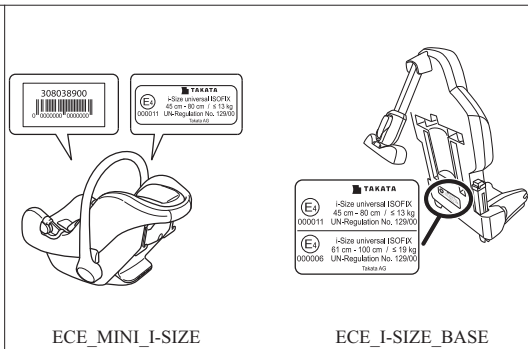
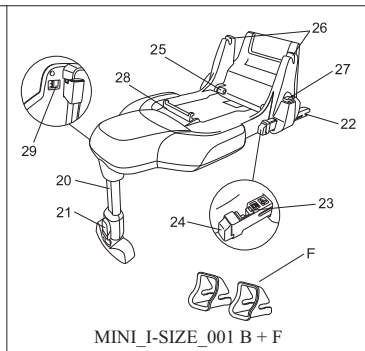
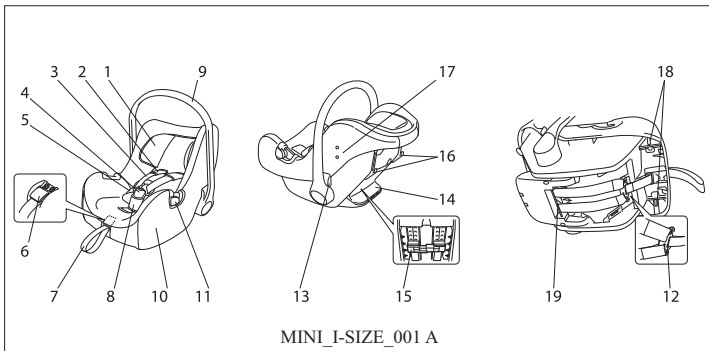

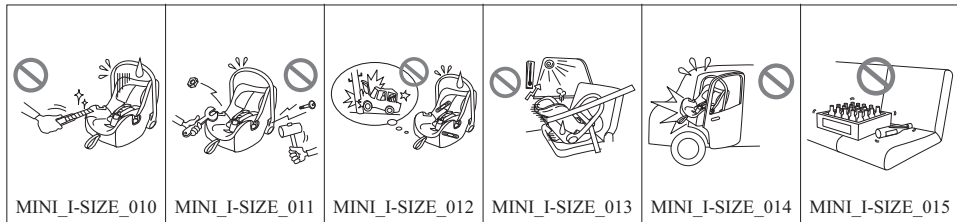
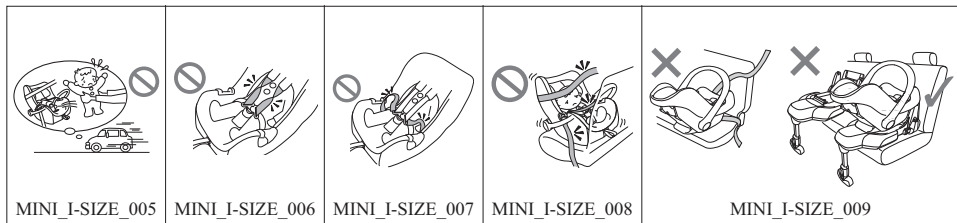
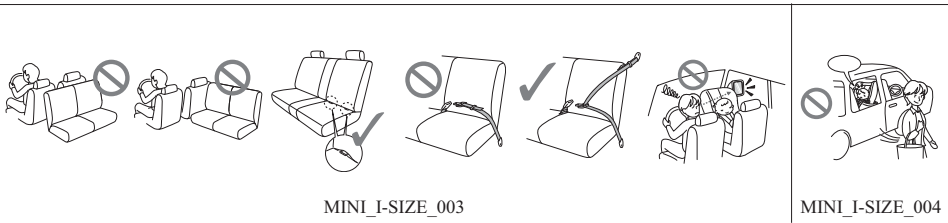



MINI_I-SIZE_016



AIRBAG WARNING

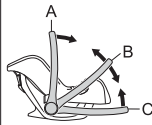

MINI_I-SIZE_017

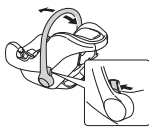

MINI_I-SIZE_018



MINI_I-SIZE_019

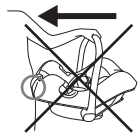

MINI_I-SIZE_020

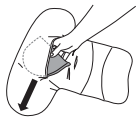

MINI_I-SIZE_021

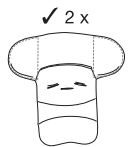

MINI_I-SIZE_022

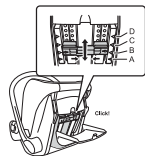

MINI_I-SIZE_023



MINI_I-SIZE_024

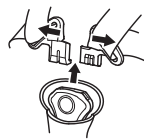

MINI_I-SIZE_025



MINI_I-SIZE_026

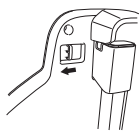

MINI_I-SIZE_027



MINI_I-SIZE_028

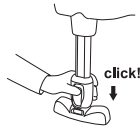

MINI_I-SIZE_029

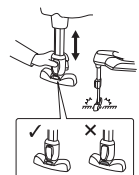

MINI_I-SIZE_030

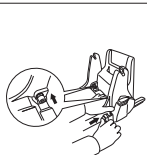

MINI_I-SIZE_031

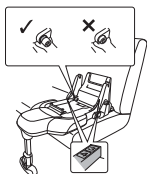

MINI_I-SIZE_032



MINI_I-SIZE_033



MINI_I-SIZE_034



MINI_I-SIZE_035

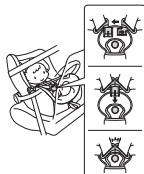

MINI_I-SIZE_036



MINI_I-SIZE_037



MINI_I-SIZE_038



MINI_I-SIZE_039

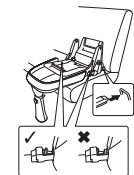

MINI_I-SIZE_040



MINI_I-SIZE_041



MINI_I-SIZE_042



MINI_I-SIZE_043

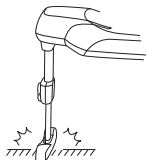

MINI_I-SIZE_044

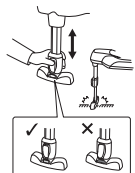

MINI_I-SIZE_045



MINI_I-SIZE_046



MINI_I-SIZE_047



MINI_I-SIZE_048

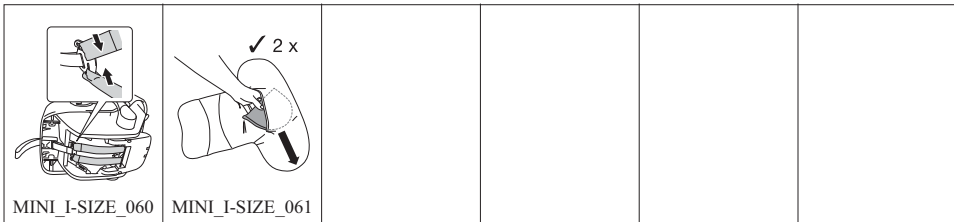
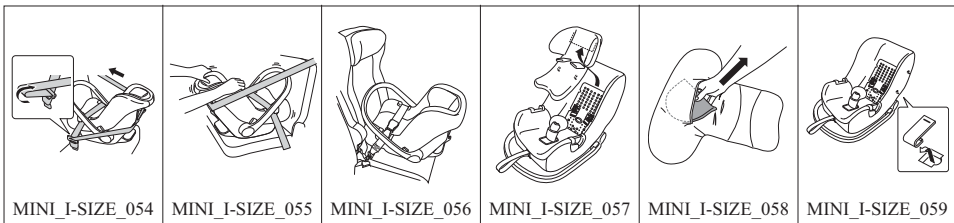
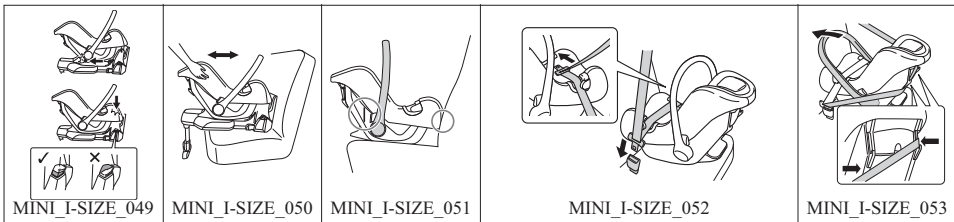

INHALT

1. GESAMTANSICHT DER EINZEL-KOMPONENTEN
2. SICHERHEITSHINWEISE VOR BENUTZUNG DES TAKATA MINI I-SIZE
3. GRUNDLEGENDE HANDHABUNG
4. SICHERN IHRES KINDES
5. BENUTZUNG IM FAHRZEUG
6. BENUTZUNG IM FLUGZEUG
7. PFLEGE UND AUFBEWAHRUNG
8. HINWEISE ZUR ENTSORGUNG
9. SERVICE

Begriffsklärung

In diesem Bedienungshandbuch sind wichtige Themen mit den folgenden Zeichen gekennzeichnet:

WARNUNG!

eine fehlerhafte Handhabung kann zu tödlichen oder zu ernsthaften Verletzungen führen

ACHTUNG!

eine fehlerhafte Handhabung kann zu Verletzungen führen

HINWEIS!

praktische Tipps zur Benutzung des TAKATA MINI I-SIZE

- ✓ erlaubte Anwendung
- ✗ Verbot

ACHTUNG!

Bitte lesen Sie dieses Bedienungshandbuch vor Benutzung des Autokindersitzes TAKATA MINI I-SIZE sorgfältig durch und folgen Sie den Anweisungen. Bewahren Sie das Bedienungshandbuch sorgfältig auf (z.B. im Fach für das Bedienungshandbuch auf der Rückseite des TAKATA MINI I-SIZE), damit Sie es immer benutzen können, wenn Sie es benötigen. Folgen Sie zusätzlich den Anweisungen des Fahrzeug-

herstellers in dessen Fahrzeug der TAKATA MINI I-SIZE eingebaut wird und fahren Sie stets umsichtig.

HINWEIS!

Wir weisen Sie darauf hin, dass der TAKATA MINI I-SIZE im Falle eines Unfalles Ihr Kind nicht immer vor Verletzungen schützen kann.

© Copyright 2015 [3100482 _ 11.15] TAKATA AG. Die hier enthaltenen Informationen unterliegen Änderungen ohne vorherige Mitteilung. Die TAKATA AG haftet nicht für technische Irrtümer oder Auslassungen in diesen Informationen. Text und Bilder sind Eigentum der TAKATA AG und dürfen ohne Zustimmung der TAKATA AG nicht kopiert oder anderweitig verwendet werden.

Das gekaufte Produkt kann u. U. von der Beschreibung in diesem Bedienungshandbuch abweichen. Das aktuellste Bedienungshandbuch können Sie von

unserem TAKATA Service (siehe Kapitel 9 – Service) oder unter www.takata-childseats.com anfordern.

1. GESAMTANSICHT DER EINZELKOMPONENTEN

[Abbildung MINI_I-SIZE_001]

A.1 TAKATA MINI I-SIZE

(Front- und Rückansicht)

- (1) verstellbares Innenkissen mit AIRPADS und Sitzverkleinerer für Neugeborene
- (2) Schulterpolster
- (3) Schultergurt
- (4) Gurtschloss
- (5) Beckengurt mit Beckenpolstern
- (6) Gurtlösehebel
- (7) zentraler Zuggurt
- (8) Schrittgurt mit Stoffpolster
- (9) Tragebügel

- (10) Bezug
- (11) Beckengurtführung
- (13) Tragebügel-Verstellhebel
- (14) Fach für das Bedienungshandbuch
- (15) Verstellungsschieber für das Innenkissen
- (16) Schultergurtführungen
- (17) Sonnendach-Druckknöpfe

A.2 TAKATA MINI I-SIZE (Ansicht von unten)

- (12) Gurtverbindungsteil
- (18) Rastbolzen im Fußbereich
- (19) Raststange im Gesäßbereich

B. TAKATA I-SIZE BASE (ISO-Ansicht)

- (20) Stützfuß
- (21) Druckknopf zur Stützfußhöhenverriegelung
- (22) ISOFIX-Konnektoren
- (23) Entriegelungsschieber des ISOFIX-Konnektors
- (24) Sicherungsknopf des Entriegelungsschiebers des ISOFIX-Konnektors

- (25) Druckknopf zur ISOFIX-Längsverstellung
- (26) hintere Rastarme mit Rasthaken
- (27) Entriegelungselement der hinteren Rasthaken
- (28) vordere Rasthaken
- (29) Entriegelungsschieber des Stützfuß-Klappmechanismus

Vor dem ersten Gebrauch

Bitte versichern Sie sich vor dem ersten Gebrauch des Autokindersitzes TAKATA MINI I-SIZE, dass die folgenden Artikel vorhanden sind.

- A. TAKATA MINI I-SIZE,
- B. TAKATA I-SIZE BASE,
- C. Bedienungshandbücher für den TAKATA MINI I-SIZE und die TAKATA I-SIZE BASE,
- D. Fahrzeugliste für die TAKATA I-SIZE BASE,
- E. Sonnendach für den TAKATA MINI I-SIZE,
- F. Einführtrichter.

Sollten Artikel fehlen oder beschädigt sein, benutzen Sie bitte den TAKATA MINI I-SIZE nicht und wenden Sie sich an Ihren Händler oder unseren TAKATA Service (siehe Kapitel 9 – Service). Um eine Antwort an Sie zu erleichtern, geben Sie bitte immer die Zulassungsnummer auf dem Zulassungs-Aufkleber (auf der Unterseite) des TAKATA MINI I-SIZE an. Ebenso finden Sie auf der Innenseite der TAKATA MINI I-SIZE Schale (im Fußbereich, unter dem Bezug) und auf der Unterseite der TAKATA I-SIZE BASE einen Datumsstempel, der ebenfalls für die Beantwortung Ihrer Fragen hilfreich sein kann.

Im Notfall

[MINI_I-SIZE_002] In Notfällen wie Unfällen etc. sollten Sie Ruhe bewahren und eine Panik vermeiden. Retten Sie Ihr Kind wie folgt:

1. Gurt durch Drücken der Verschlusstaste des Gurtschlosses öffnen und den Gurt vom Kind entfernen.

2. Nehmen Sie Ihr Kind vorsichtig aus dem TAKATA MINI I-SIZE.

HINWEIS!

Wenn der Gurt nicht durch Drücken der Verschlusstaste geöffnet werden kann, schneiden Sie die Gurtbänder durch und nehmen Sie Ihr Kind aus dem TAKATA MINI I-SIZE.

2. SICHERHEITSHINWEISE VOR BENUTZUNG DES TAKATA MINI I-SIZE

ACHTUNG!

Der TAKATA MINI I-SIZE mit der TAKATA I-SIZE BASE ist ein Kinderrückhaltesystem der Kategorie „i-Size“. Es ist nach der UN-Regelung Nr. 129 zur Verwendung auf solchen Fahrzeugsitzen genehmigt worden, die gemäß den Angaben des Fahrzeugherstellers

im Fahrzeughandbuch für i-Size-Rückhaltesysteme geeignet sind.

Im Zweifelsfall kann der Hersteller des Kinderrückhaltesystems oder der Einzelhändler befragt werden.

ACHTUNG!

Der Autokindersitz TAKATA MINI I-SIZE ist im Zusammenhang mit der TAKATA I-SIZE BASE geprüft und offiziell zugelassen gemäß dem Europäischen Standard für Kinderrückhaltesysteme UNECE-R129.

HINWEIS!

Die Befestigung des TAKATA MINI I-SIZE im Fahrzeug mit der TAKATA I-SIZE BASE zur Verbindung mit den fahrzeugseitigen ISOFIX-Verankerungen darf auch auf ISOFIX-Fahrzeugsitzen erfolgen.

Eine derartige Befestigung ist nur auf bestimmten Sitzen einzelner Fahrzeuge geeignet. Sie finden in der der TAKATA I-SIZE BASE beiliegenden Fahrzeug-

liste eine Übersicht der Fahrzeuge und Fahrzeugsitze, die zum Zeitpunkt der Produktion für diese Befestigung geeignet sind. Zusätzlich können Sie auf unserer Homepage www.takata-childseats.com die aktuellste Fahrzeugliste für den TAKATA MINI I-SIZE und die TAKATA I-SIZE BASE abrufen.

HINWEIS!

Der TAKATA MINI I-SIZE kann bei Gebrauch nach Regelung Nr. 44 (UNECE-R44) auch als eigenständiges Kinderrückhaltesystem mit dem 3-Punkt-Gurt des Fahrzeuges auf dem Fahrzeugsitz befestigt werden.

ACHTUNG!

Bitte beachten Sie, dass die Zulassung nach UNECE-R129 erlischt, wenn Sie nicht von der TAKATA AG genehmigte Änderungen am TAKATA MINI I-SIZE oder der TAKATA I-SIZE BASE vornehmen.

de

en

fr

it

es

nl

Der Zulassungs-Aufkleber mit dem Konformitätszeichen (Buchstabe E in einem Kreis) und der Zulassungsnummer befindet sich auf der Unterseite des TAKATA MINI I-SIZE und auf der Rückseite der TAKATA I-SIZE BASE [ECE].

Der TAKATA MINI I-SIZE erfüllt die folgenden Gewichts- und Größenklassen:

AUSRICHTUNG	rückwärts gerichtet
GRÖSSE	45 – 80 cm
GEWICHT	max. 13 kg
ALTER	bis 15 Monate

HINWEIS!

Bitte beachten Sie immer auch die Vorgaben in Kapitel 4 – Sichern Ihres Kindes (Schritt 1 – Innenkissen und Gurte einstellen und anlegen).

HINWEIS!

Die fahrzeugseitigen ISOFIX-Verankerungen sind Metallbügel, die sich zwischen der Fahrzeugsitzfläche und der Fahrzeugsitzlehne befinden und können durch den Sitzbezug oder Kunststoffkappen abgedeckt sein. Bitte lesen Sie im Bedienungshandbuch Ihres Fahrzeuges nach, wo und wie Sie die ISOFIX-Verankerungen finden und freilegen können.

WARNUNG!

Kinder müssen im TAKATA MINI I-SIZE immer mithilfe des integrierten Gurtsystems gesichert werden.

ACHTUNG!

[Airbag Warning] Der TAKATA MINI I-SIZE darf rückwärts gerichtet nicht auf einem Beifahrersitz mit aktiviertem Beifahrer-Airbag verwendet werden. Wenn der Beifahrer-Airbag deaktiviert ist und der Fahrzeughersteller den Beifahrersitz als geeignet für die Autokindersitzklasse (i-Size bzw. ISOFIX oder

auch G0+ gemäß UNECE-R44) kennzeichnet, dann können Sie den TAKATA MINI I-SIZE auf dem Beifahrersitz verwenden. Beachten Sie bei der Verwendung des TAKATA MINI I-SIZE auf dem Beifahrersitz immer die Hinweise des Fahrzeugherstellers

- zur Deaktivierung des Beifahrer-Airbags,
- ob der Beifahrersitz als geeignet gekennzeichnet ist
- und ob dieser mit ISOFIX-Verankerungen ausgestattet ist.

Der Kindersitz TAKATA MINI I-SIZE darf in den USA, in Kanada und in Australien weder gewerbsmäßig vertrieben, noch verkauft oder benutzt werden.

ACHTUNG!

Der TAKATA MINI I-SIZE ist zugelassen als Auto-Babysitz, jedoch nicht geeignet zur Benutzung als Baby-Wippe oder Baby-Liegesitz (gemäß EN 12790).

Checkliste – Installation im Fahrzeug [MINI_I-SIZE_003]

Fahrzeugsitze

- ✓ vom Fahrzeughersteller als geeignet für die entsprechenden Autokindersitzklassen gekennzeichnet
- ✗ nicht vom Fahrzeughersteller als geeignet für die entsprechenden Autokindersitzklassen gekennzeichnet

Fahrzeugsitzrichtung

- ✓ Vorwärts
- ✗ Rückwärts
- ✗ Seitlich

Sicherheitssysteme des Fahrzeugsitzes zur Befestigung mit dem Fahrzeug-Sicherheitsgurt oder der TAKATA I-SIZE BASE

- ✓ i-Size- oder ISOFIX-System
- ✓ 3-Punkt-Sicherheitsgurt

- ✗ 2-Punkt-Sicherheitsgurt (außer bei Benutzung im Flugzeug)

Kindersitzausrichtung

- ✓ gegen die Fahrtrichtung
- ✗ in Fahrtrichtung

WARNHINWEISE:

[MINI_I-SIZE_004] Lassen Sie Ihr Kind niemals unbeaufsichtigt im Fahrzeug.

[MINI_I-SIZE_005] Setzen Sie ihr Kind immer vor Beginn und niemals während der Fahrt in den Auto-Kindersitz TAKATA MINI I-SIZE. Nehmen Sie es nicht während der Fahrt heraus.

[MINI_I-SIZE_006 + MINI_I-SIZE_007] Achten Sie darauf, dass keine Gurtbänder verdreht sind und diese fest um die Schultern sowie im Beckenbereich an-

liegen, wenn Sie Ihr Kind im TAKATA MINI I-SIZE anschnallen.

Bringen Sie die Beckengurte tief an, damit der Beckenbereich Ihres Kindes geschützt ist. Sollten die Beckengurte über den Bauch Ihres Kindes laufen, gefährden Sie bei einem Unfall die Sicherheit Ihres Kindes.

[MINI_I-SIZE_021] Achten Sie bei jedem Gebrauch darauf, dass die AIRPADS korrekt in die dafür vorgesehenen Innentaschen des verstellbaren Innenkissens eingelegt sind. Bei Missachtung dieses Warnhinweises gefährden Sie die Sicherheit Ihres Kindes bei einem Unfall.

[MINI_I-SIZE_038] Achten Sie darauf, dass der Scheitel Ihres Kindes unterhalb der Schalenoberkante des TAKATA MINI I-SIZE liegt. Übersteigt der Scheitel Ihres Kindes die Schalenoberkante, gefährden Sie die Sicherheit Ihres Kindes bei einem Unfall.

Sobald in der obersten Position des Innenkissens der Scheitel Ihres Kindes die Schalenoberkante erreicht oder übersteigt, ist es notwendig auf den Autokindersitz TAKATA MIDI I-SIZE mit der TAKATA I-SIZE BASE zu wechseln.

[MINI_I-SIZE_008] Ziehen Sie den Fahrzeug-Sicherheitsgurt straff um den TAKATA MINI I-SIZE. Wenn der Fahrzeug-Sicherheitsgurt zu locker ist, gefährden Sie bei einem Unfall die Sicherheit Ihres Kindes (gilt nur bei Befestigung mit dem 3-Punkt-Gurt des Fahrzeuges auf dem Fahrzeugsitz gemäß UNECE-R44).

[MINI_I-SIZE_009] Sichern Sie den TAKATA MINI I-SIZE bei jedem Gebrauch im Fahrzeug gegen das nach vorn Schleudern bei einer plötzlichen Bremsung, auch wenn Ihr Kind nicht im TAKATA MINI I-SIZE sitzt. So vermeiden Sie, dass der TAKATA MINI I-SIZE bei einem Unfall oder einer plötzlichen Bremsung nach vorne geschleudert wird.

[MINI_I-SIZE_010] Beschädigen Sie die Gurte nicht mit Messern oder anderen scharfen Gegenständen (weder die Fahrzeug-Sicherheitsgurte noch die Gurte des TAKATA MINI I-SIZE). Der Autokindersitz TAKATA MINI I-SIZE kann seine Funktion (z.B. Verringerung des Verletzungsrisikos) nicht vollständig erfüllen, wenn die Gurte beschädigt sind oder Schnitte aufweisen.

[MINI_I-SIZE_011] Um die Rückhaltewirkung nicht negativ zu beeinflussen, nehmen Sie den TAKATA MINI I-SIZE nicht anders auseinander als in diesem Bedienungshandbuch beschrieben. Entfernen oder ersetzen Sie bitte keine Teile durch Materialien, die nicht von der TAKATA AG freigegeben sind.

[MINI_I-SIZE_012] Ersetzen Sie nach einem Unfall den TAKATA MINI I-SIZE durch einen neuen TAKATA MINI I-SIZE, denn durch einen Unfall können am TAKATA MINI I-SIZE u. U. Schäden entstehen, die

de

en

fr

it

es

nl

nicht von außen erkennbar sind. Bei Missachtung dieses Warnhinweises gefährden Sie die Sicherheit Ihres Kindes bei einem Unfall.

[MINI_I-SIZE_013] Der TAKATA MINI I-SIZE erhitzt sich unter starker Sonneneinwirkung. Um zu vermeiden, dass sich ein Kind an aufgeheizten Teilen verbrennen kann, sollte ein Erwachsener die Kunststoff- und Metallteile des TAKATA MINI I-SIZE vor dem Gebrauch auf Hitze überprüfen.

[MINI_I-SIZE_014] Installieren Sie den Autokindersitz TAKATA MINI I-SIZE so, dass die stabilen Teile (Kunststoffteile usw.) nicht in den Fahrzeugsüren eingeklemmt werden können.

[MINI_I-SIZE_015] Lassen Sie keine scharfen, spitzen oder schweren Gegenstände im Fahrzeug liegen. Bei einem Unfall könnten diese Gegenstände herumgeschleudert werden und gefährliche Verletzungen bei

Kindern oder anderen Insassen verursachen. Auch Gepäckstücke oder andere lose Gegenstände, die im Fall einer Kollision herumgeschleudert werden, können Verletzungen bei Kindern oder anderen Insassen verursachen und müssen demzufolge gut gesichert sein.

Sichern Sie Ihr Kind immer mit den Gurten des TAKATA MINI I-SIZE, auch wenn Sie den TAKATA MINI I-SIZE nicht im Auto verwenden. Zum Beispiel während Sie den TAKATA MINI I-SIZE mit Ihrem Kind herumtragen oder abstellen.

Stellen Sie den TAKATA MINI I-SIZE mit Ihrem Kind auf keinen Fall (be- oder unbeaufsichtigt) auf erhöhte, schräge oder unebene Flächen (z. B. auf einen Tisch, eine Wickelkommode, eine Treppe, eine Rampe usw.).

[MINI_I-SIZE_016] Benutzen Sie den TAKATA MINI I-SIZE mit den Originalbezügen, den originalen AIRPADS und seitlichen Crash-Polstern. Diese Struk-

turen sowie die Bezüge sind wesentlicher Bestandteil der schützenden Ausstattung und speziell für die Anwendung im TAKATA MINI I-SIZE entwickelt.

HINWEIS!

Lassen Sie Ihr Kind nicht zu lange im TAKATA MINI I-SIZE sitzen. Wir empfehlen einen Zeitraum von jeweils maximal 1 bis 2 Stunden. Es ist für die Muskelentwicklung Ihres Kindes sehr wichtig, seine Position regelmäßig zu verändern und es z.B. bei Pausen aus dem TAKATA MINI I-SIZE zu nehmen.

HINWEIS!

Der TAKATA MINI I-SIZE ist für eine maximale Nutzungsdauer von ca. 3 Jahren nach dem Kauf ausgelegt. Kunststoffe unterliegen einem generellen Alterungsprozess, besonders unter direkter Sonneneinstrahlung. Durch diesen Alterungsprozess können negative Eigenschaftsänderungen am TAKATA MINI I-SIZE entstehen, die nicht mit den Augen wahrnehmbar sind.

Bei weiteren Fragen zu diesen Anleitungen wenden Sie sich bitte an den TAKATA Service (siehe Kapitel 9 – Service).

3. GRUNDLEGENDE HANDHABUNG

ACHTUNG!

Achten Sie immer auf eine stabile Unterlage bei der Benutzung des Autokindersitzes TAKATA MINI I-SIZE und der TAKATA I-SIZE BASE.

ACHTUNG!

Klemmen Sie Ihre Finger und andere Körperteile nicht im Dreh- und Ausziehbereich beweglicher Teile des Kindersitzes ein.

de

en

fr

it

es

nl

TAKATA MINI I-SIZE

Einstellen der Tragebügelpositionen

[MINI_I-SIZE_017] Der Tragebügel des Autokindersitzes TAKATA MINI I-SIZE kann in drei verschiedene Positionen eingestellt werden:

- A. Trageposition
- B. Autoposition
- C. Position zum Hineinlegen und Herausnehmen Ihres Kindes

Schritt 1 – Entriegeln des Tragebügels

[MINI_I-SIZE_018] Zum Ändern der Tragebügel-Position am Autokindersitz TAKATA MINI I-SIZE drücken Sie gleichzeitig die beiden seitlich am Tragebügel befindlichen grauen Verstellhebel bis zum Anschlag, damit der Tragebügel vollständig entriegelt ist.

Schritt 2 – Verstellen und Verrasten des Tragebügels

Halten Sie die Verstellhebel des Tragebügels gedrückt und bewegen Sie gleichzeitig den Tragebügel in die gewünschte Richtung bzw. Position. Lassen Sie die Verstellhebel des Tragebügels in der von Ihnen gewünschten Position wieder los. Der Tragebügel ist in seiner Position arretiert, wenn Sie an beiden Verstellhebeln Klick-Geräusche hören (nur in der Autoposition und in der Trageposition) und beide Verstellhebel wieder in Ihrer Ausgangsposition stehen.

ACHTUNG!

Bitte kontrollieren und vergewissern Sie sich bei jedem Verstellvorgang, dass die Tragebügelposition ordnungsgemäß arretiert ist. Bewegen Sie dazu den Tragebügel leicht (mit geringem Handkraftaufwand) nach vorn und hinten, ohne gleichzeitig die Verstellhebel zu drücken.

Tragen des TAKATA MINI I-SIZE

Für den Transport des Autokindersitzes TAKATA MINI I-SIZE außerhalb des Fahrzeuges empfehlen wir Ihnen zwei Tragepositionen.

[MINI_I-SIZE_019_a] Sie können den TAKATA MINI I-SIZE tragen, indem Sie den Tragebügel von oben mit einer Hand zentral greifen und mit leicht gebeugtem Arm seitlich am Körper halten.

[MINI_I-SIZE_019_b] Alternativ können Sie den TAKATA MINI I-SIZE auch in der Armbeuge tragen. Winkeln Sie dazu Ihren Arm so weit an, dass Sie den Tragebügel in die Armbeuge des angewinkelten Armes einhängen können.

ACHTUNG!

[MINI_I-SIZE_020] Wenn Sie den TAKATA MINI I-SIZE tragen, stützen Sie den TAKATA MINI I-SIZE

keinesfalls auf Ihrer Hüfte ab während Sie den Tragebügel festhalten. Dies kann unter Umständen zu einer Überlastung des Verriegelungs-Mechanismus im Tragebügel führen. Der TAKATA MINI I-SIZE würde beschädigt und im schlimmsten Fall könnte Ihr Kind verletzt werden.

Innenkissen- und Schultergurtpositionen verstellen

Je nach Größe Ihres Kindes muss das Innenkissen und die Schultergurtposition des Autokindersitzes TAKATA MINI I-SIZE angepasst werden, um Ihrem Kind optimalen Komfort im Gebrauch und maximalen Schutz bei einem Unfall zu gewährleisten.

Das Innenkissen und die Schultergurte des TAKATA MINI I-SIZE lassen sich in den 4 Positionen verrasten.

HINWEIS!

Wenn Sie die Innenkissen- bzw. Schultergurtposition

de

en

fr

it

es

nl

verstellen müssen, dann achten Sie darauf, dass die Position des TAKATA MINI I-SIZE der Einbaulage im Fahrzeug entspricht.

WARNUNG!

[MINI_I-SIZE_021] Achten Sie bei jedem Gebrauch darauf, dass die AIRPADS korrekt in die dafür vorgesehenen Innentaschen des verstellbaren Innenkissens eingelegt sind. Bei Missachtung dieses Warnhinweises gefährden Sie die Sicherheit Ihres Kindes bei einem Unfall.

Schritt 1 – Entriegeln des verstellbaren Innenkissens

[MINI_I-SIZE_022] Öffnen Sie das Fach für das Bedienungshandbuch auf der Rückseite des Autokindersitzes TAKATA MINI I-SIZE.

[MINI_I-SIZE_023] Drücken Sie den Verstellchieber für das Innenkissen bis zum Anschlag zusammen.

Schritt 2 – Verstellen und Verriegeln des Innenkissens

Halten Sie den Verstellchieber gedrückt und schieben Sie gleichzeitig das Innenkissen nach oben oder unten, um die Position des Innenkissens und der Schultergurte auf die Größe Ihres Kindes anzupassen. Lassen Sie den Verstellchieber für das Innenkissen wieder los. Der Verstellchieber ist in seiner Position arretiert, wenn der Gleitmechanismus in die Rastleisten einklickt.

ACHTUNG!

Bitte kontrollieren und vergewissern Sie sich bei jedem Verstellvorgang, ob der Verstellchieber wie beschrieben verrastet ist. Dazu können Sie den Verstellchieber leicht (mit geringer Handkraft) nach oben und unten bewegen ohne diesen zusammenzudrücken.

Möglicherweise muss das Innenkissen noch weiter an die Größe Ihres Kindes angepasst werden. Hinweise zum Einstellen der richtigen Position entnehmen Sie bitte dem Kapitel 4 – Sichern Ihres Kindes.

Zusätzlich ist der TAKATA MINI I-SIZE mit einem

Sitzverkleinerer-Kissen für Neugeborene ausgestattet. Dieses Kissen können Sie in den ersten Wochen verwenden, solange Ihr Baby noch sehr klein ist, um die seitliche Abstützung insbesondere am Kopf zu gewährleisten. Ob und wie lange Sie diesen Sitzverkleinerer verwenden können hängt einzig von der Statur Ihres Kindes ab.

Gurte lösen und Gurtschloss öffnen

Bevor Sie Ihr Kind in den Autokindersitz TAKATA MINI I-SIZE legen oder herausheben, müssen das Gurtschloss geöffnet und die Gurte gelockert werden. Der TAKATA MINI I-SIZE ist mit einem zentralen Gurtlösehebel ausgestattet, der zum Lösen der Gurte verwendet wird.

Schritt 1 – Lösen der Gurt-Klemmung

[MINI_I-SIZE_024] Um die Gurte zu lösen, ziehen Sie den Gurtlösehebel nach oben und halten Sie diesen

in Position.

Schritt 2 – Lockern der Gurte

Ziehen Sie gleichzeitig die Schultergurte bis zum Anschlag sanft nach vorne.

Schritt 3 – Öffnen des Gurtschlusses

[MINI_I-SIZE_025] Zum Öffnen des Gurtschlusses den roten Feststellknopf am Gurtschloss drücken und die Gurtschlosslaschen herausziehen.

Die beiden Gurtschlosslaschen können einfach auseinander gezogen und seitlich abgelegt werden.

Sonnendach befestigen

Im Lieferumfang enthalten ist ein Sonnendach, das Sie am Autokindersitz TAKATA MINI I-SIZE befestigen und je nach Bedarf zusammenschieben oder ausziehen können.

Schritt 1 – Befestigen des Sonnendaches

[MINI_I-SIZE_026] Befestigen Sie die vier seitlichen Druckknöpfe des Sonnendachs an den sechs seitlichen Druckknöpfen am Bezug des TAKATA MINI I-SIZE (je 3 pro Seite, davon ist einer der Drehpunkt und die zwei weiteren Druckknöpfe sind die Fixier-Punkte). Ziehen Sie das hintere Ende des Sonnendachs über das obere Ende des TAKATA MINI I-SIZE und befestigen Sie das Sonnendach mit dem Gummiband hinter dem oberen Schalenrand. Das Sonnendach ist somit in der ausgezogen Position befestigt.

Schritt 2 – Verstellen des Sonnendaches

Um das Sonnendach zusammenschieben oder ausziehen zu können, müssen Sie die beiden kleineren seitlichen Druckknöpfe (dienen der Fixierung in der ausgezogenen Position) öffnen. Anschließend können Sie das vordere Ende des Sonnendaches nach hinten schieben oder aus der hinteren Position nach vorne ausziehen. Dabei dienen die beiden größeren seitlichen Druck-

knöpfe als Drehpunkte des Sonnendaches.

Sonnendach abnehmen

Das Sonnendach ist mit Druckknöpfen am Bezug des Autokindersitzes TAKATA MINI I-SIZE befestigt. Zum Abnehmen müssen Sie alle Druckknopfverbindungen zwischen Sonnendach und Bezug lösen. Anschließend können Sie das Sonnendach abheben.

TAKATA I-SIZE BASE

Einstellen des Stützfußes

Schritt 1 – Ausklappen des Stützfußes

[MINI_I-SIZE_027 + MINI_I-SIZE_028] Greifen Sie den Stützfuß auf der Unterseite der TAKATA I-SIZE BASE, entriegeln Sie den Klappmechanismus des Stützfußes, indem Sie den Verriegelungsschieber zur Seite schieben, und schwenken Sie den Stützfuß bis

zum Anschlag auf. Sobald Sie den Anschlag erreicht haben, wird der Stützfuß am Ende des Schwenkbereiches durch eine Federvorspannung im Verriegelungsschieber verrastet.

Schritt 2 – Entriegeln und Verstellen des Stützfußes

[MINI_I-SIZE_029] Halten Sie den Druckknopf der Stützfußhöhenverriegelung bis zum Anschlag gedrückt und schieben Sie den Stützfuß nach oben oder unten. Sobald Sie die gewünschte Stützfußposition erreicht haben, lassen Sie den Druckknopf los und vergewissern Sie sich, dass der Stützfuß korrekt in der Höhe verrastet ist. Dies ist der Fall, wenn Sie ein Klick-Geräusch hören und auf der Oberseite des Druckknopfes eine grüne Markierung sehen.

WARNUNG!

Wenn der Stützfuß nicht korrekt in der Höhe verrastet ist, dann kann es im Falle eines Unfalles zu schweren Verletzungen des Kindes oder anderer Fahrzeuginsassen kommen.

[MINI_I-SIZE_030] Die korrekte Länge des Stützfußes ist erreicht, wenn die Unterseite des Stützfußes der TAKATA I-SIZE BASE auf dem Fahrzeugboden vollständig und fest aufliegt und der Indikator am unteren Ende des Stützfußes komplett grün ist.

Schritt 3 – Stützfuß einklappen und fixieren

[MINI_I-SIZE_027 + MINI_I-SIZE_028] Zum Einklappen des Stützfußes bringen Sie den Stützfuß in die kürzeste Höhenposition. Anschließend entriegeln Sie den Klappmechanismus des Stützfußes, indem Sie den Verriegelungsschieber zur Seite schieben, und schwenken gleichzeitig den Stützfuß in Richtung der Basis-Unterseite. Sobald Sie die Unterseite der TAKATA I-SIZE BASE erreicht haben, wird der Stützfuß in der Transportposition durch eine Federvorspannung im Verriegelungsschieber verrastet.

Einstellen der ISOFIX-Konnektoren

Entsprechend der Lage der ISOFIX-Verankerungen im Fahrzeugsitz müssen die beiden ISOFIX-Konnektoren der TAKATA I-SIZE BASE eingestellt werden. Um dies zu gewährleisten, können die beiden ISOFIX-Konnektoren unabhängig voneinander in 6 Positionen verrastet werden. Die Rastpositionen sind durch die Ziffern 1 bis 5 auf den beiden Oberseiten der beiden ISOFIX-Konnektoren gekennzeichnet. Position 6 entspricht dem vollen Auszug der ISOFIX-Konnektoren. Sie erkennen den vollen Auszug eines ISOFIX-Konnektors, wenn auf der Oberseite des ISOFIX-Konnektors keine Ziffer zu sehen ist.

Schritt 1 – Entriegeln der ISOFIX-Längsverstellung
[MINI_I-SIZE_031] Drücken Sie den linken Druckknopf zur ISOFIX-Längsverstellung auf der Innenseite der TAKATA I-SIZE BASE bis zum Anschlag und halten Sie diesen in Position.

Schritt 2 – Verstellen der ISOFIX-Konnektoren

Ziehen Sie gleichzeitig den linken ISOFIX-Konnektor auf der linken Außenseite der TAKATA I-SIZE BASE in die gewünschte Position.

Schritt 3 – Verriegeln der ISOFIX-Längsverstellung

Anschließend lassen Sie den Druckknopf und den ISOFIX-Konnektor los und überprüfen Sie, ob der ISOFIX-Konnektor in seiner Position verrastet ist. Dies ist der Fall, wenn Sie am Druckknopf eine grüne Markierung sehen und ein Klick-Geräusch hören.

HINWEIS!

Die beiden ISOFIX-Konnektoren müssen getrennt voneinander eingestellt werden. Wiederholen Sie daher die Schritte 1 bis 3 für den rechten ISOFIX-Konnektor.

WARNUNG!

[MINI_I-SIZE_032] Vergewissern Sie sich, dass beim Befestigen der TAKATA I-SIZE BASE im Fahrzeug

beide ISOFIX-Konnektoren in der gleichen Rastposition stehen. Kontrollieren Sie dies über die Ziffern 1 bis 5 auf den beiden Oberseiten der ISOFIX-Konnektoren bzw. den vollen Auszug der ISOFIX-Konnektoren. Bei Missachtung dieses Warnhinweises gefährden Sie die Sicherheit Ihres Kindes oder anderer Fahrzeuginsassen bei einem Unfall.

Schritt 4 – Entriegeln der ISOFIX-Konnektoren

[MINI_I-SIZE_033] Entriegeln Sie den linken und rechten ISOFIX-Konnektor, indem Sie die Sicherungsknöpfe der ISOFIX-Konnektoren nach unten schieben und gleichzeitig von oben in die jeweiligen Entriegelungsschieber der ISOFIX-Konnektoren eingreifen und die Schieber in Richtung des Stützfußes ziehen. Sie erkennen die entriegelten Zustände der ISOFIX-Konnektoren, wenn Sie auf den Oberseiten der Entriegelungsschieber 2 rote Markierungen (1 rote Markierung pro Seite) sehen. Sollten grüne Markierungen zu sehen sein, sind die ISOFIX-Konnektoren

verriegelt.

Entriegeln der hinteren Rasthaken

[MINI_I-SIZE_034] Der Autokindersitz TAKATA MINI I-SIZE wird auf der TAKATA I-SIZE BASE in die vorderen und die hinteren Rasthaken eingeklinkt. Um den TAKATA MINI I-SIZE von der TAKATA I-SIZE BASE zu lösen, müssen nur die hinteren Rasthaken entriegelt werden.

Die Entriegelung der beiden hinteren Rasthaken ist synchronisiert. Deshalb müssen Sie nur eines der beiden Entriegelungselemente an den Außenseiten der hinteren Rastarme nach unten drücken. Sie erkennen die entriegelten Zustände der beiden hinteren Rasthaken, wenn Sie oberhalb der Entriegelungselemente 2 rote Markierungen (1 rote Markierung pro Seite) sehen.

Sollten auf den Außenflächen der Entriegelungselemente grüne Markierungen zu sehen sein, sind beide oder bei nur teilweiser Sichtbarkeit der grünen Markierungen möglicherweise auch nur einer der hinteren Rasthaken verriegelt. Bitte beachten Sie dazu auch die Warnungen im Kapitel 5 – Benutzung im Fahrzeug (Befestigen des TAKATA MINI I-SIZE).

4. SICHERN IHRES KINDES

HINWEIS!

Zur Sicherheit Ihres Kindes lassen Sie Ihr Kind möglichst auf der Gehwegseite beziehungsweise am Fahrbahnrand ein- und aussteigen.

Schritt 1 – Innenkissen und Gurte einstellen und anlegen

Bevor Sie Ihr Kind in den Autokindersitz TAKATA MINI I-SIZE legen, öffnen und lösen Sie bitte die

Gurte, wie in Kapitel 3 – Grundlegende Handhabung (Gurte lösen und Gurtschloss öffnen) beschrieben und legen Sie die Gurtbänder seitlich ab.

Wenn Sie Ihr Kind in den TAKATA MINI I-SIZE gelegt haben, führen Sie die Schultergurte über die Schultern und die Beckengurte über das Becken Ihres Kindes, ohne die Gurte zu verdrehen oder zu vertauschen.

ACHTUNG!

[MINI_I-SIZE_035] Überprüfen Sie, ob das Innenkissen und die Schultergurtanbindung korrekt positioniert sind. Die Flügel des Innenkissens mit den AIRPADS, die den Kopf schützen, sollen sich bei richtiger Einstellung neben dem Kopf und über den Schultern Ihres Kindes befinden. Die Schultergurtanbindungen sind richtig positioniert, wenn sich die Schultergurtanbindungen etwas unterhalb der Schultern des Säuglings befinden. Wenn dies nicht der Fall ist,

ändern Sie das verstellbare Innenkissen entsprechend nach oben oder nach unten.

Schritt 2 – Schließen des Gurtschlusses

[MINI_I-SIZE_036] Zum Schließen der Gurte am Autokindersitz TAKATA MINI I-SIZE müssen Sie die beiden Gurtschlosslaschen wieder zusammenfügen.

Drücken Sie die beiden Gurtschlosslaschen fest in das Gurtschloss, bis Sie ein Klick-Geräusch hören.

WARNUNG!

Bitte überprüfen Sie vor jedem Gebrauch, ob die Gurtlaschen und das Gurtschloss korrekt verschlossen sind. Kontrollieren Sie dies, indem Sie die Gurtlaschen nach oben ziehen, ohne den roten Feststellknopf am Gurtschloss zu drücken.

Schritt 3 – Einstellen des Beckengurtes

WARNUNG!

Bringen Sie die Beckengurte tief an, damit der Beckenbereich Ihres Kindes geschützt ist. Sollten die Beckengurte über den Bauch Ihres Kindes laufen, gefährden Sie bei einem Unfall die Sicherheit Ihres Kindes. Achten Sie bitte auch darauf, dass sich das Stoffpolster hinter dem Gurtschloss nicht verschoben hat und Ihr Kind vor den Kunststoffteilen des Gurtschlusses geschützt ist.

Schritt 4 – Spannen der Gurte

[MINI_I-SIZE_037] Zum Spannen der Gurte ziehen Sie das Ende des zentralen Zuggurtes nach vorn – nicht nach oben oder unten.

ACHTUNG!

Sie haben die korrekte Gurtspannung erreicht, wenn zwischen Ihrem Kind und dem Schultergurt des TAKATA MINI I-SIZE nur Platz für einen Finger ist.

Schritt 5 – Kontrolle der seitlichen Crash-Polster (AIRPADS)

WARNUNG!

[MINI_I-SIZE_021] Achten Sie bei jedem Gebrauch darauf, dass die AIRPADS korrekt in die dafür vorgesehenen Innentaschen des verstellbaren Innenkissens eingelegt sind. Bei Missachtung dieses Warnhinweises gefährden Sie die Sicherheit Ihres Kindes bei einem Unfall.

Schritt 6 – Kontrolle der Größe

WARNUNG!

[MINI_I-SIZE_038] Kontrollieren Sie bei jeder Benutzung, dass der Kopf Ihres Kindes von den Seitenwangen des TAKATA MINI I-SIZE vollständig nach oben hin abgedeckt ist. Ist dies nicht der Fall, dann ist die Sicherheit Ihres Kindes bei einem Unfall gefährdet. Wir empfehlen Ihnen in diesem Fall den

Wechsel vom TAKATA MINI I-SIZE auf den nächstgrößeren Autokindersitz TAKATA MIDI I-SIZE mit der TAKATA I-SIZE BASE.

Checkliste – Sicherung Ihres Kindes:

Bitte achten Sie darauf, dass...

- die Position des verstellbaren Innenkissens und die Schultergurthöhe des Autokindersitzes TAKATA MINI I-SIZE (wie in diesem Bedienungshandbuch beschrieben) eingestellt sind.
- der Beckengurt nicht über den Bauch des Kindes verläuft.
- das Gurtschloss und die Gurtschlosslaschen richtig geschlossen sind.
- die Gurte sicher um Ihr Kind gespannt und nicht verdreht sind.
- der Kopf Ihres Kindes von den Seitenwangen des TAKATA MINI I-SIZE vollständig nach oben hin abgedeckt ist (verwenden sie bei Bedarf das mit-

- gelieferte Sitzverkleinerer-Kissen für Neugeborene).
- die AIRPADS korrekt in die dafür vorgesehenen Innentaschen des verstellbaren Innenkissens eingelegt sind.

Herausnehmen Ihres Kindes

Bevor Sie Ihr Kind aus dem TAKATA MINI I-SIZE heben können, müssen Sie das Gurtschloss öffnen und die Gurte lösen. Bitte gehen Sie dazu entsprechend den Erläuterungen im Kapitel 3 – Grundlegende Handhabung (Gurte lösen und Gurtschloss öffnen) vor. Erst danach können Sie Ihr Kind aus dem TAKATA MINI I-SIZE heben.

5. BENUTZUNG IM FAHRZEUG

Befestigen des TAKATA MINI I-SIZE mit der

TAKATA I-SIZE BASE

WARNUNG!

[MINI_I-SIZE_009] Achten Sie darauf, dass Sie die TAKATA I-SIZE BASE nicht unbefestigt beziehungsweise ohne den TAKATA MINI I-SIZE verwenden. Bei Missachtung dieses Warnhinweises gefährden Sie die Sicherheit Ihres Kindes oder anderer Fahrzeuginsassen.

HINWEIS!

Durch die dauerhafte Verwendung der TAKATA I-SIZE BASE und des TAKATA MINI I-SIZE können Abnutzungsspuren auf dem Fahrzeugsitz nicht ausgeschlossen werden.

Befestigen der TAKATA I-SIZE BASE

Schritt 1 – Ausklappen des Stützfußes

Klappen Sie den Stützfuß wie in Kapitel 3 – Grund-

de

en

fr

it

es

nl

legende Handhabung (Einstellen des Stützfußes) beschrieben aus und vergewissern Sie sich, dass der Schwenkbereich des Stützfußes fest verrastet ist.

HINWEIS!

Kontrollieren Sie die feste Verrastung des Stützfußschwenkbereichs, indem Sie mit geringer Handkraft am Stützfuß rütteln.

Schritt 2 – Aufsetzen auf den Fahrzeugsitz

[MINI_I-SIZE_039] Setzen Sie anschließend die TAKATA I-SIZE BASE auf den Fahrzeugsitz. Achten Sie dabei darauf, dass

- die ISOFIX-Konnektoren zur Fahrzeughelme ausgerichtet sind
- und der ausgeklappte Stützfuß zum Fahrzeugboden zeigt.

Schritt 3 – Ausziehen der ISOFIX-Konnektoren

[MINI_I-SIZE_031] Drücken Sie die Druckknöpfe zur

ISOFIX-Längsverstellung auf der Innenseite der hinteren Rastarme bis zum Anschlag und ziehen Sie gleichzeitig die ISOFIX-Konnektoren maximal aus. Gehen Sie dabei wie in Kapitel 3 – Grundlegende Handhabung (Einstellen der ISOFIX-Konnektoren) beschrieben vor.

HINWEIS!

Sie erkennen den maximalen Auszug der ISOFIX-Konnektoren, wenn keine Ziffern auf den Oberseiten der ISOFIX-Konnektoren sichtbar sind.

Schritt 4 – Verbinden des ISOFIX-System

[MINI_I-SIZE_040] Richten Sie die geöffneten ISOFIX-Konnektoren der TAKATA I-SIZE BASE vor den beiden fahrzeugseitigen ISOFIX-Verankerungen aus. Schieben Sie die ISOFIX-Konnektoren auf die fahrzeugseitigen ISOFIX-Verankerungen bis Sie 2 Klick-Geräusche (1 Klick-Geräusch pro ISOFIX-Konnektor) hören und an beiden Entriegelungsschie-

bern die grünen Markierungen zu sehen sind.

HINWEIS!

[MINI_I-SIZE_041] Wenn die beiden fahrzeugseitigen ISOFIX-Verankerungen schwer zu erreichen sind, dann schieben Sie bitte die beiliegenden Einführtrichter über die beiden fahrzeugseitigen ISOFIX-Verankerungen. Dadurch wird das Verbinden des ISOFIX-Systems erleichtert und der Fahrzeugsitzbezug geschont.

WARNUNG!

Kontrollieren Sie, dass beide ISOFIX-Konnektoren mit den fahrzeugseitigen ISOFIX-Verankerungen fest verbunden sind. Bei Missachtung dieses Warnhinweises gefährden Sie die Sicherheit Ihres Kindes oder anderer Fahrzeuginsassen. Kontrollieren Sie den festen Verbund der ISOFIX-Konnektoren und fahrzeugseitigen ISOFIX-Verankerungen, indem Sie mit geringer Handkraft an der TAKATA I-SIZE BASE rütteln.

Schritt 5 – Anpassen an die Fahrzeuglehne

[MINI_I-SIZE_042] Drücken Sie die beiden Druckknöpfe zur ISOFIX-Längsverstellung bis zum Anschlag und schieben Sie gleichzeitig die TAKATA I-SIZE BASE bis zur Anlage an die Fahrzeuglehne.

WARNUNG!

[MINI_I-SIZE_043] Kontrollieren Sie, dass nach dem Verspannen der TAKATA I-SIZE BASE mit dem Fahrzeugsitz beide ISOFIX-Konnektoren korrekt und in den gleichen Rastpositionen verrastet sind. Rütteln Sie dazu mit geringer Handkraft an der TAKATA I-SIZE BASE und kontrollieren Sie, ob Sie auf der Oberseite der beiden ISOFIX-Konnektoren die gleichen Zahlen von 1 bis 5 oder keine Zahlen erkennen. Bei Missachtung dieses Warnhinweises gefährden Sie die Sicherheit Ihres Kindes.

Schritt 6 – Anpassen des Stützfußes

[MINI_I-SIZE_044] Stellen Sie die Stützfußhöhe, wie

in Kapitel 3 – Grundlegende Handhabung (Einstellen des Stützfußes) beschrieben, so ein, dass die Unterseite des Stützfußes auf dem Fahrzeugboden vollständig und fest aufliegt und der Indikator am unteren Ende des Stützfußes komplett grün ist.

WARNUNG!

[MINI_I-SIZE_045] Achten Sie darauf, dass die Stützfußhöhe korrekt verrastet ist und der Stützfuß vollständig und fest auf dem Fahrzeugboden steht (grüner Indikator am unteren Ende des Stützfußes). Bei Missachtung dieses Warnhinweises gefährden Sie die Sicherheit Ihres Kindes oder anderer Fahrzeuginsassen.

HINWEIS!

Kontrollieren Sie die korrekte Höhenverrastung des Stützfußes, indem Sie mit geringer Handkraft am Stützfuß drücken und ziehen.

HINWEIS!

Wenn Sie feststellen, dass sich die TAKATA I-SIZE BASE auf dem Fahrzeugsitz verschieben lässt, dann wiederholen Sie alle Schritte in diesem Kapitel 4 – Benutzung im Fahrzeug (Befestigen der TAKATA I-SIZE BASE) bis die TAKATA I-SIZE BASE fest mit dem Fahrzeugsitz verbunden ist.

Befestigen des TAKATA MINI I-SIZE auf der TAKATA I-SIZE BASE [MINI_I-SIZE_046]

Schritt 1 – Kontrolle der TAKATA I-SIZE BASE

WARNUNG!

Bei Befestigung des TAKATA MINI I-SIZE im Fahrzeug auf der TAKATA I-SIZE BASE vergewissern Sie sich bitte, dass die TAKATA I-SIZE BASE sicher auf dem Fahrzeugsitz steht und korrekt befestigt ist. Wenn Sie feststellen, dass sich die TAKATA I-SIZE BASE auf dem Fahrzeugsitz verschieben lässt, dann

wiederholen Sie alle Schritte des Kapitel 4 – Benutzung im Fahrzeug (Befestigen der TAKATA I-SIZE BASE).

WARNUNG!

[MINI_I-SIZE_047] Vor Installation des TAKATA MINI I-SIZE auf der TAKATA I-SIZE BASE vergewissern Sie sich, dass die beiden hinteren Rasthaken an der TAKATA I-SIZE BASE geöffnet sind. Sie erkennen dies, wenn auf beiden Seiten der TAKATA I-SIZE BASE an den beiden Entriegelungselementen der hinteren Rasthaken rote Markierungen zu sehen sind. Drücken Sie bei unklaren Farb- oder Lichtverhältnissen eines der beiden synchronisierten Entriegelungselemente der hinteren Rasthaken, um sicher zu stellen, dass beide hinteren Rasthaken geöffnet sind.

WARNUNG!

[Airbag Warning] AUF KEINEN FALL einen rückwärts gerichteten TAKATA MINI I-SIZE auf den Frontsitz mit aktivem Airbag anbringen. Es besteht

HOHE VERLETZUNGS- bzw. TÖDLICHE GEFAHR und ist GESETZLICH VERBOTEN!

Der Airbag kann abhängig vom Fahrzeug von Ihnen selbst oder mit Hilfe Ihres Autohändlers bzw. Ihrer Autowerkstatt deaktiviert werden.

Schritt 2 – Verrasten mit der TAKATA I-SIZE BASE

[MINI_I-SIZE_048] Richten Sie den TAKATA MINI I-SIZE entgegen der Fahrtrichtung aus und positionieren Sie den TAKATA MINI I-SIZE mittig über der TAKATA I-SIZE BASE. Dabei muss die Schalenkante am Gurtlösehebel des TAKATA MINI I-SIZE mittig zwischen den hinteren Rastarmen und der Sitzlehnen-Anschlagsfläche der TAKATA I-SIZE BASE positioniert werden. Anschließend drücken Sie die beiden Rastbolzen des TAKATA MINI I-SIZE in die beiden hinteren Rasthaken der TAKATA I-SIZE BASE. Die Verbindung zwischen Rastbolzen und den hinteren Rasthaken ist korrekt verrastet, wenn Sie an den beiden hinteren Rasthaken der TAKATA I-SIZE BASE

de

en

fr

it

es

nl

2 Klick-Geräusche (1 Klick-Geräusch pro Seite) hören und an beiden Entriegelungselementen der hinteren Rasthaken grüne Markierungen erkennbar sind.

[MINI_I-SIZE_049] Um die Raststange des TAKATA MINI I-SIZE mit den vorderen Rasthaken der TAKATA I-SIZE BASE zu verbinden, müssen Sie den Rückenlehnenbereich des TAKATA MINI I-SIZE von oben auf die TAKATA I-SIZE BASE drücken, bis Sie ein Klick-Geräusch hören.

WARNUNG!

[MINI_I-SIZE_047] Verwenden Sie den TAKATA MINI I-SIZE auf keinen Fall, wenn der TAKATA MINI I-SIZE nicht korrekt mit der TAKATA I-SIZE BASE verbunden ist. Sie erkennen die korrekte Verrastung, wenn 2 grüne Markierungen an den beiden Entriegelungselementen der hinteren Rasthaken sichtbar sind und Sie vor Installation des TAKATA MINI I-SIZE auf der TAKATA I-SIZE BASE sicher gestellt hatten, dass die beiden hinteren Rasthaken

geöffnet waren.

HINWEIS!

[MINI_I-SIZE_050] Kontrollieren Sie die korrekte Verrastung des TAKATA MINI I-SIZE mit der TAKATA I-SIZE BASE, indem Sie mit geringer Handkraft den TAKATA MINI I-SIZE in alle Richtungen rütteln. Sollte der TAKATA MINI I-SIZE nicht korrekt mit der TAKATA I-SIZE BASE verbunden sein, dann wiederholen Sie den Schritt 2 – Verrasten mit der TAKATA I-SIZE BASE bis zur korrekten Verrastung.

Demontage des TAKATA MINI I-SIZE von der TAKATA I-SIZE BASE

Schritt 1 – Entriegeln der hinteren Rasthaken

[MINI_I-SIZE_047 + MINI_I-SIZE_034] Die Entriegelung der beiden hinteren Rasthaken ist synchronisiert. Deshalb müssen Sie nur eines der beiden

Entriegelungselemente an den hinteren Rastarmen der TAKATA I-SIZE BASE bis zum Anschlag drücken. Kippen Sie gleichzeitig den TAKATA MINI I-SIZE nach vorne (in Fahrtrichtung), so dass die jeweiligen Rastbolzen aus den hinteren Rasthaken der TAKATA I-SIZE BASE geschwenkt werden.

Schritt 2 – Aushaken aus den vorderen Rasthaken und Herausnehmen

[MINI_I-SIZE_034] Haken Sie die Raststange des TAKATA MINI I-SIZE aus den vorderen Rasthaken der TAKATA I-SIZE BASE, indem Sie den TAKATA MINI I-SIZE nach hinten schieben (entgegen der Fahrtrichtung). Anschließend können Sie den TAKATA MINI I-SIZE von der TAKATA I-SIZE BASE heben und aus Ihrem Fahrzeug nehmen.

Demontage der TAKATA I-SIZE BASE

Schritt 1 – Entriegeln der ISOFIX-Konnektoren

[MINI_I-SIZE_033] Trennen Sie die Verbindungen zwischen den beiden ISOFIX-Konnektoren der TAKATA I-SIZE BASE und den fahrzeugseitigen ISOFIX-Verankerungen, indem Sie die Sicherungsknöpfe der ISOFIX-Konnektoren nach unten schieben und gleichzeitig die Entriegelungsschieber an den beiden ISOFIX-Konnektoren nach vorne ziehen (in Fahrtrichtung). Die Verbindungen sind getrennt, wenn Sie auf beiden Oberseiten der ISOFIX-Konnektoren 2 rote Markierungen (1 rote Markierung pro ISOFIX-Konnektor) sehen.

Schritt 2 – Einfahren der ISOFIX-Konnektoren

[MINI_I-SIZE_031] Drücken Sie den linken Druckknopf zur ISOFIX-Längsverstellung auf der Innenseite der TAKATA I-SIZE BASE bis zum Anschlag und schieben Sie gleichzeitig den linken ISOFIX-Konnektor vollständig in die TAKATA I-SIZE BASE.

Die beiden ISOFIX-Konnektoren müssen getrennt

voneinander eingestellt werden. Wiederholen Sie daher den Schritt 2 für den rechten ISOFIX-Konnektor.

HINWEIS!

Sie erkennen den minimalen Auszug der ISOFIX-Konnektoren, wenn alle Ziffern von 1 bis 5 auf beiden Oberseiten der ISOFIX-Konnektoren zu sehen sind.

Schritt 3 – Einklappen des Stützfußes und Herausnehmen

[MINI_I-SIZE_027 + MINI_I-SIZE_028] Klappen Sie den Stützfuß wie im Kapitel 3 – Grundlegende Handhabung (Einstellen des Stützfußes) beschrieben ein. Anschließend können Sie die TAKATA I-SIZE BASE aus Ihrem Fahrzeug nehmen.

Befestigen des TAKATA MINI I-SIZE mit dem 3-Punkt-Gurt des Fahrzeugsitzes (optional)

Schritt 1 – Vorbereitung

[MINI_I-SIZE_051] Zur Montage des Autokindersitzes TAKATA MINI I-SIZE in das Fahrzeug den Tragebügel in die aufrechte Trageposition bringen.

Schritt 2 – Einsetzen ins Fahrzeug

[MINI_I-SIZE_051] Stellen Sie den TAKATA MINI I-SIZE auf den Fahrzeugsitz.

ACHTUNG!

Der TAKATA MINI I-SIZE muss auf dem Fahrzeugsitz rückwärts gerichtet positioniert werden.

WARNUNG!

[Airbag Warning] **AUF KEINEN FALL** einen rückwärts gerichteten TAKATA MINI I-SIZE auf den Frontsitz mit aktivem Airbag anbringen. Es besteht **HOHE VERLETZUNGS- bzw. TÖDLICHE GEFAHR** und ist **GESETZLICH VERBOTEN!**

Der Airbag kann abhängig vom Fahrzeug von Ihnen selbst oder mit Hilfe Ihres Autohändlers bzw. Ihrer

Autowerkstatt deaktiviert werden.

Schritt 3 – Positionierung im Auto

[MINI_I-SIZE_052] Achten Sie darauf, dass der vordere Teil des TAKATA MINI I-SIZE die Rückenlehne des Fahrzeugsitzes berührt und dass sich der ganze TAKATA MINI I-SIZE im korrekten Winkel befindet.

Sie können die richtige Stellung auf dem an der Seite aufgeklebten Sticker überprüfen: Wenn die rote Linie gerade nach oben zeigt, ist der TAKATA MINI I-SIZE richtig positioniert.

Eventuell erscheint Ihnen eine etwas weniger aufrechte Position komfortabler; dieser 90°-Winkel hat sich jedoch als optimal bezüglich Sicherheit erwiesen. Die jeweiligen Winkel des Kindes in den unterschiedlichen Positionen des Innenkissens und die Schultergurt Höhen liegen innerhalb der so genannten Komfortzone.

Schritt 4 – Anlegen des Fahrzeug-Beckengurtes

Zur richtigen Befestigung des Autokindersitzes TAKATA MINI I-SIZE auf dem Fahrzeugsitz ist ein geeigneter 3-Punkt-Sicherheitsgurt erforderlich (zugelassen gemäß UNECE-R16 oder vergleichbare Zulassung).

[MINI_I-SIZE_052] Ziehen Sie den Fahrzeug-Beckengurt durch die blauen Beckengurtführungen an den Seiten des TAKATA MINI I-SIZE.

ACHTUNG!

[MINI_I-SIZE_052] Achten Sie bitte darauf, dass der Fahrzeug-Sicherheitsgurt richtig unter den Laschen der Beckengurtführungen hindurch läuft. Schließen Sie das fahrzeugseitige Gurtschloss durch festes Eindrücken der fahrzeugseitigen Gurtschlosslasche in das Schloss. Achten Sie darauf, dass der Fahrzeug-Sicherheitsgurt nicht verdreht ist.

de

en

fr

it

es

nl

Schritt 5 – Einstellen des Tragebügels

[MINI_I-SIZE_053] Drücken Sie die beiden grauen Verstellhebel für den Tragebügel bis zum Anschlag durch und bringen Sie den Tragebügel nach vorn in die Autoposition (mittlere Position).

ACHTUNG!

Bitte kontrollieren und vergewissern Sie sich bei jedem Verstellvorgang, dass die Tragebügelposition ordnungsgemäß arretiert ist. Bewegen Sie dazu den Tragebügel leicht (mit geringem Handkraftaufwand) nach vorn und hinten, ohne gleichzeitig die Verstellhebel zu drücken.

Schritt 6 – Anlegen des Fahrzeug-Schultergurt

[MINI_I-SIZE_053] Bringen Sie den Fahrzeug-Schultergurt zur Rückseite des Autokindersitzes TAKATA MINI I-SIZE. Legen Sie den Fahrzeug-Schultergurt wie auf dem Bild gezeigt um die Rückseite des TAKATA MINI I-SIZE.

ACHTUNG!

Auf der Seite mit dem fahrzeugseitigen Gurtschloss muss der Fahrzeug-Schultergurt unterhalb der Schultergurtführung des TAKATA MINI I-SIZE verlaufen. Auf der anderen Seite, wo der Fahrzeug-Sicherheitsgurt zum oberen Befestigungspunkt im Auto hinaufgeht, muss der Fahrzeug-Sicherheitsgurt durch die entsprechende Schultergurtführung des TAKATA MINI I-SIZE laufen.

Schritt 7 – Spannen des Fahrzeug-Beckengurtes

[MINI_I-SIZE_054] Zum Spannen des Fahrzeug-Beckengurtes den Schulterteil des Fahrzeug-Sicherheitsgurtes direkt oberhalb des fahrzeugseitigen Gurtschlusses ziehen, bis der Fahrzeug-Beckengurt fest genug ist.

Der Fahrzeug-Beckengurt darf auf keinen Fall verdreht sein.

Schritt 8 – Spannen des Fahrzeug-Schultergurtes
[MINI_I-SIZE_054] Spannen Sie den Fahrzeug-Sicherheitsgurt, indem Sie den Fahrzeug-Schultergurt zum oberen Befestigungspunkt im Auto ziehen.

Schritt 9 – Kontrolle der Positionierung
Achten Sie darauf, dass die rote Linie auf dem seitlichen Montagesticker des TAKATA MINI I-SIZE weiterhin senkrecht verläuft. Wenn dies nicht der Fall ist, korrigieren Sie bitte die Position des TAKATA MINI I-SIZE noch einmal.

WARNUNG!

Benutzen Sie keine anderen Krafteinleitungspunkte als die in diesem Bedienungshandbuch beschriebenen und auf dem Autokindersitz TAKATA MINI I-SIZE markierten (blaue Gurtführungen und Tragebügel in Autoposition).

Schritt 10 – Kontrolle der Befestigung:
[MINI_I-SIZE_055] Zur Kontrolle rütteln Sie den TAKATA MINI I-SIZE ein wenig (mit geringer Handkraft), um zu prüfen, ob der TAKATA MINI I-SIZE in seiner Position bleibt.

Checkliste – Benutzung im Fahrzeug:

Bitte achten Sie darauf, dass...

- der TAKATA MINI I-SIZE auf dem Fahrzeugsitz rückwärts gerichtet ist.
- der Airbag auf dem vorderen Beifahrersitz deaktiviert ist, wenn der TAKATA MINI I-SIZE dort angebracht werden soll.
- der TAKATA MINI I-SIZE mit einem zugelassenen 3-Punkt-Sicherheitsgurt (gemäß UNECE-R16 oder vergleichbarer Zulassung) befestigt ist.
- der Fahrzeug-Sicherheitsgurt fest geschlossen ist.
- der Fahrzeug-Sicherheitsgurt durch die blauen

Beckengurtführungen, durch eine der beiden blauen Schultergurtführungen des TAKATA MINI I-SIZE verläuft und gespannt ist.

- der Tragebügel in der Autoposition arretiert ist.

6. BENUTZUNG IM FLUGZEUG

Der TAKATA MINI I-SIZE ist auch für den Gebrauch im Flugzeug qualifiziert und erfüllt damit die Anforderungen und Bedingungen des TÜV Rheinland (siehe www.tuv.com).

HINWEIS!

Die „For use in aircraft“-Kennzeichnung befindet sich auf der Unterseite des TAKATA MINI I-SIZE neben dem Typenschild.

Genehmigt ist die Befestigung des TAKATA MINI I-SIZE im Flugzeug ausschließlich auf geeigneten vorwärts gerichteten Passagiersitzen ohne Airbag, die

von der Fluggesellschaft für den Gebrauch mit einem Autokindersitz vorgesehen und zugewiesen sind.

ACHTUNG!

Auch im Flugzeug müssen Sie darauf achten, dass der TAKATA MINI I-SIZE rückwärts zur Flugrichtung auf dem Passagiersitz positioniert und mit einem 2-Punkt-Sicherheitsgurt (wie in diesem Bedienungshandbuch beschrieben) gesichert ist. Während des gesamten Fluges (vom Schließen der Kabinentüren bis sie wieder geöffnet werden) sollten Sie darauf achten, dass der TAKATA MINI I-SIZE mit dem 2-Punkt-Sicherheitsgurt des Passagiersitzes gesichert ist, da bei Turbulenzen oder einer Notlandung andere Passagiere durch einen ungesicherten TAKATA MINI I-SIZE verletzt werden können.

WARNUNG!

Wir weisen mit Nachdruck darauf hin, dass die Befestigung des TAKATA MINI I-SIZE ausschließlich im

Flugzeug über einen 2-Punkt-Sicherheitsgurt erfolgen darf. Die Befestigung des TAKATA MINI I-SIZE im PKW hat ausnahmslos über die TAKATA I-SIZE BASE oder einen 3-Punkt-Sicherheitsgurt zu erfolgen.

Schritt 1 – Vorbereitung

[MINI_I-SIZE_051] Zur Montage des Autokindersitzes TAKATA MINI I-SIZE in einem Flugzeug den Tragebügel in die aufrechte Trageposition bringen.

Schritt 2 – Auf den Passagiersitz setzen

[MINI_I-SIZE_051] Stellen Sie den TAKATA MINI I-SIZE rückwärts gerichtet auf den Passagiersitz.

WARNUNG!

[Airbag Warning] AUF KEINEN FALL einen rückwärts gerichteten TAKATA MINI I-SIZE auf einem Passagiersitz mit (aktivem) Airbag befestigen. Es besteht HOHE VERLETZUNGS- bzw. TÖDLICHE GEFAHR!

Schritt 3 – Positionierung im Flugzeug

Achten Sie darauf, dass der vordere Teil des TAKATA MINI I-SIZE die Rückenlehne des Passagiersitzes berührt und dass sich der TAKATA MINI I-SIZE im korrekten Winkel befindet.

Sie können die richtige Stellung auf dem an der Seite aufgeklebten Sticker überprüfen: Wenn die rote Linie gerade nach oben zeigt, ist der TAKATA MINI I-SIZE richtig positioniert.

Eventuell erscheint Ihnen eine etwas weniger aufrechte Position komfortabler; dieser 90°-Winkel hat sich jedoch als optimal bezüglich Sicherheit erwiesen. Die jeweiligen Winkel des Kindes in den unterschiedlichen Positionen des Innenkissens und die Schultergurt-höhen liegen innerhalb der so genannten Komfortzone.

Schritt 4 – Anlegen und Spannen des 2-Punkt-Sicherheitsgurtes

[MINI_I-SIZE_056] Um den TAKATA MINI I-SIZE

de

en

fr

it

es

nl

ausreichend im Flugzeug zu befestigen, müssen Sie darauf achten, dass die Gurtbänder des 2-Punkt-Sicherheitsgurtes durch die beiden blauen Beckengurtführungen auf den Seitenwangen des TAKATA MINI I-SIZE verlaufen. Danach müssen Sie den 2-Punkt-Sicherheitsgurt fest verschließen und spannen, bis die Gurtbänder straff am TAKATA MINI I-SIZE anliegen.

ACHTUNG!

Befolgen Sie beim Schließen des 2-Punkt-Sicherheitsgurtes und beim Gurtspannen die jeweilige Anleitung der Fluggesellschaften.

ACHTUNG!

Vergewissern Sie sich, dass das verriegelte Gurtschloss zwischen den beiden Beckengurtführungen am TAKATA MINI I-SIZE liegt und die Gurtbänder nicht verdreht sind. Bei Fragen zum Befestigen im Flugzeug wenden Sie sich bitte an das Flugpersonal.

Schritt 5 – Einstellen des Tragebügels

Drücken Sie die beiden grauen Verstellhebel für den Tragebügel bis zum Anschlag durch und bringen Sie den Tragebügel nach vorn in die Autoposition (mittlere Position).

ACHTUNG!

Bitte kontrollieren und vergewissern Sie sich bei jedem Verstellvorgang, dass die Tragebügelposition ordnungsgemäß arretiert ist. Bewegen Sie dazu den Tragebügel leicht (mit geringem Handkraftaufwand) nach vorn und hinten, ohne gleichzeitig die Verstellhebel zu drücken.

Schritt 6 – Kontrolle der Positionierung

Achten Sie darauf, dass die rote Linie auf dem seitlichen Montagesticker des TAKATA MINI I-SIZE weiterhin senkrecht verläuft. Wenn dies nicht der Fall ist, korrigieren Sie bitte die Position des TAKATA MINI I-SIZE noch einmal.

WARNUNG!

Benutzen Sie keine anderen Krafteinleitungspunkte als die in diesem Bedienungshandbuch beschriebenen und auf dem Autokindersitz TAKATA MINI I-SIZE markierten (blaue Gurtführungen und Tragebügel in Autoposition).

Schritt 7 – Kontrolle der Befestigung:

Zur Kontrolle, ob der 2-Punkt-Sicherheitsgurt ausreichend fest ist, rütteln Sie den TAKATA MINI I-SIZE ein wenig (mit geringer Handkraft), um zu prüfen, ob der TAKATA MINI I-SIZE in seiner Position bleibt.

Checkliste – Benutzung im Flugzeug:

Bitte achten Sie darauf, dass...

- der TAKATA MINI I-SIZE entgegen der Flugrichtung befestigt ist.
- der TAKATA MINI I-SIZE auf einem nach vorn

gerichtetem Passagiersitz ohne Airbag befestigt ist.

- die Gurtbänder des 2-Punkt-Sicherheitsgurtes durch die beiden Beckengurtführungen verlaufen.
- die Gurtbänder des 2-Punkt-Sicherheitsgurtes nicht verdreht sind.
- das Gurtschloss des 2-Punkt-Sicherheitsgurtes fest verriegelt ist (entsprechend den jeweiligen Anleitungen der Fluggesellschaften).
- der verschlossene 2-Punkt-Sicherheitsgurt straff über den TAKATA MINI I-SIZE gespannt ist.
- der Tragebügel in der Autoposition (mittlere Position) arretiert ist.

7. PFLEGE UND AUFBEWAHRUNG

Abnehmen aller Bezüge

Schritt 1 – Abnehmen des Innenkissens

[MINI_I-SIZE_057] Öffnen Sie die Klettverschlüsse (oder Druckknöpfe) der Schulterpolster und des Innenkissens. Nehmen Sie die Schulterpolster von den Schultergurten. Entfernen Sie das Innenkissen von der Rückenplatte, indem Sie in der obersten Position die untere Tasche auf der Rückseite des Innenkissens nach unten von der Rückenplatte abziehen. Anschließend das Innenkissen von der Rückenplatte nach oben hin abziehen.

Schritt 2 – Entnehmen der seitlichen Crash-Polster (AIRPADS)

WARNUNG!

Die in das verstellbare Innenkissen eingelegten AIRPADS sind nicht waschbar und müssen vor dem Waschen aus dem verstellbaren Innenkissen entfernt werden.

[MINI_I-SIZE_058] Legen Sie dazu das Innenkissen mit der Vorderseite auf eine ebene Fläche. Anschließend können Sie in die Bezugsöffnung auf der Rückseite

greifen und die AIRPADS, die sich in den seitlichen Flügeln des Innenkissens befinden, wie im Bild gezeigt, auf beiden Seiten herausziehen.

Schritt 3 – Öffnen des Gurtschlusses und Abnehmen der Beckenpolster

[MINI_I-SIZE_025] Öffnen Sie das Gurtschloss und ziehen Sie die Gurtschlosslaschen auseinander. Öffnen Sie die Beckenpolster an den Klettverschlüssen (oder Druckknöpfen) und nehmen Sie die Beckenpolster von den Beckengurten.

Schritt 4 – Abnehmen des Bezuges

[MINI_I-SIZE_059] Nach dem Abnehmen des Innenkissens bringen Sie die Rückenplatte in die unterste Position. Lösen Sie den umlaufenden Gummizug sowie die Kunststoffeilelemente des Bezuges und öffnen Sie die seitlichen Klettverschlüsse (oder Druckknöpfe) innen links und rechts, um die Gurte aus dem Bezug lösen zu können. Ziehen Sie den gesamten Bezug

von der Schale nach oben ab und schieben dabei das Gurtschloss nach unten durch den Bezug heraus.

Aufziehen der Bezüge

Um alle Bezüge vollständig auf den TAKATA MINI I-SIZE aufzuziehen, folgen Sie bitte den vorangestellten Ausführungen zum Thema „Abnehmen aller Bezüge“ in umgekehrter Reihenfolge.

[MINI_I-SIZE_016] Benutzen Sie den TAKATA MINI I-SIZE mit den Originalbezügen und den originalen AIRPADS und seitlichen Crash-Polstern. Diese Strukturen sowie die Bezüge sind wesentlicher Bestandteil der schützenden Ausstattung und speziell für die Anwendung im TAKATA MINI I-SIZE entwickelt.

WARNUNG!

Zum Abnehmen des Bezuges ist es nur nötig, das Gurtschloss zu öffnen. Das Gurtsystem muss dafür

nicht auseinander genommen werden.

[MINI_I-SIZE_060] Falls Sie trotzdem irrtümlich die Gurte auseinander genommen haben, achten Sie beim wieder Zusammensetzen darauf, dass nach dem Einfädeln der beiden Schultergurte in die Rückenplatte die Gurtbänder nicht verdreht oder vertauscht in das Gurtverbindungsteil des zentralen Zuggurts auf der Unterseite des TAKATA MINI I-SIZE eingehängt sind.

WARNUNG!

[MINI_I-SIZE_061] Achten Sie bei jedem Gebrauch darauf, dass die AIRPADS korrekt in die dafür vorgesehenen Innentaschen des verstellbaren Innenkissens eingelegt sind und das Gurtsystem ordnungsgemäß befestigt und funktionsfähig ist.

WARNUNG!

Kontrollieren Sie, ob der TAKATA MINI I-SIZE unbeschädigt ist. Bitte wenden Sie sich bei Fragen

de

en

fr

it

es

nl

dazu an den TAKATA Service. Bei Missachtung dieses Warnhinweises gefährden Sie die Sicherheit Ihres Kindes bei einem Unfall.

Reinigung und Pflege

Die Bezüge des Autokindersitzes TAKATA MINI I-SIZE (das verstellbare Innenkissen, der Schalenbezug und die Gurtpolster) sind ebenso wie das Sonnendach abnehmbar und waschbar.

HINWEIS!

Beachten Sie immer die jeweiligen Pflegeanleitungen auf den Bezugsetiketten, um zu erfahren, ob diese in der Maschine gewaschen werden können oder nur für Handwäschen geeignet sind. Diese Pflegeanleitungen sind immer vorrangig zu befolgen.

WARNUNG!

Die in das verstellbare Innenkissen eingelegten

AIRPADS sind nicht waschbar und müssen vor dem Waschen aus dem verstellbaren Innenkissen entfernt werden.

WARNUNG!

[MINI_I-SIZE_061] Achten Sie nach jedem Waschen darauf, dass die AIRPADS korrekt in die dafür vorgesehenen Innentaschen des verstellbaren Innenkissens eingelegt sind. Bei Missachtung dieses Warnhinweises gefährden Sie die Sicherheit Ihres Kindes bei einem Unfall.

Die Kunststoffteile können mit klarem Wasser oder einer milden Seifenlösung gereinigt werden. Um eine Schimmelpilzbildung zu vermeiden, muss der TAKATA MINI I-SIZE an einem gut belüfteten und trockenen Ort aufbewahrt werden.

8. HINWEISE ZUR ENTSORGUNG

Für die korrekte Entsorgung der Verpackung oder des Autokindersitzes TAKATA MINI I-SIZE beachten Sie bitte die entsprechenden Vorschriften und Umweltbestimmungen ihres Landes sowie eventuelle Materialkennzeichnungen auf der Verpackung oder auf den Kindersitz-Komponenten.

9. SERVICE

Um den Autokindersitz TAKATA MINI I-SIZE stetig verbessern zu können, freuen wir uns, wenn Sie uns Ihr Feedback geben. Bitte senden Sie uns alle Ihre Anmerkungen zum Beispiel zu den Themen Design, Bedienerfreundlichkeit, Materialien, Bedienungshandbuch usw. an unseren TAKATA Service unter folgender Adresse:

service@takata-childseats.com

*Telefon: 00800 65432178
(täglich 8:00 – 18:00 Uhr)*

de

en

fr

it

es

nl

CONTENTS

1. OVERVIEW OF COMPONENTS
2. SAFETY INSTRUCTIONS BEFORE USING YOUR TAKATA MINI I-SIZE
3. BASIC INSTRUCTIONS
4. SECURING YOUR CHILD
5. USE IN THE VEHICLE
6. USE IN AN AIRCRAFT
7. CARE AND MAINTENANCE
8. INFORMATION REGARDING DISPOSAL
9. SERVICE

Definitions

Key points in these instructions are highlighted as follows:

WARNING!

Indicates when incorrect use may lead to a fatality or serious injuries.

CAUTION!

Indicates when incorrect use may lead to injuries.

NOTE!

Highlights practical tips for using the TAKATA MINI I-SIZE.

✓ Indicates permitted usage.

✗ Indicates non-permitted usage.

CAUTION!

Please read these instructions carefully before using your TAKATA MINI I-SIZE child car seat. Keep the manual in a safe place (e.g. in the special compartment at the back of the TAKATA MINI I-SIZE), so that you always have it to hand. Also follow the instructions provided by your vehicle manufacturer, and drive carefully at all times.

CAUTION!

Please remember that in the case of an accident, the TAKATA MINI I-SIZE cannot always prevent your child from injury.

© Copyright 2015 [3100482 _ 11.15] TAKATA AG.
Information subject to change without prior notice.
TAKATA AG cannot be held responsible for any technical errors or omissions. All text and images are property of TAKATA AG and cannot be copied or used in any other way without the approval of TAKATA AG.

The product purchased may differ in part from the description given in these instructions. For the latest version of the manual, contact TAKATA customer services (see Section 9 – Service) or visit our website at www.takata-childseats.com.

1. OVERVIEW OF COMPONENTS

[figure MINI_I-SIZE_001]

A.1 TAKATA MINI I-SIZE (front and rear view)

- (1) Adjustable inner padding with AIRPADS and newborn inlay
- (2) Shoulder pad
- (3) Shoulder strap
- (4) Buckle
- (5) Lap belt with lap pads
- (6) Belt loosening lever
- (7) Central pull strap
- (8) Crotch strap with cushion
- (9) Carry handle
- (10) Cover
- (11) Lap belt guide
- (13) Carry handle adjustment lever
- (14) Compartment for manual
- (15) Slider to adjust inner padding

- (16) Shoulder strap guides
- (17) Sunshade buttons

A.2 TAKATA MINI I-SIZE (view from below)

- (12) Belt connection section
- (18) Connection bolt in foot area
- (19) Connection rod in seat area

B. TAKATA I-SIZE BASE (ISO view)

- (20) Support leg
- (21) Button to adjust support leg
- (22) ISOFIX connectors
- (23) Release slider for the ISOFIX connectors
- (24) Locking slider of the release slider for the ISOFIX connectors
- (25) Button to adjust ISOFIX length
- (26) Rear connection arms with connection hooks
- (27) Release element for rear connection hooks
- (28) Front connection hooks
- (29) Release slider for support leg folding mechanism

Before using the seat for the first time

Before you first use the TAKATA MINI I-SIZE child car seat, please ensure you are in possession of each of the following items:

- A. TAKATA MINI I-SIZE,
- B. TAKATA I-SIZE BASE,
- C. Instruction manuals for the TAKATA MINI I-SIZE and the TAKATA I-SIZE BASE,
- D. Vehicle list for the TAKATA I-SIZE BASE,
- E. Sunshade for the TAKATA MINI I-SIZE,
- F. Feeder.

If any item is missing or damaged, do not use the seat. Contact your retailer or TAKATA customer services (see Section 9 – Service). To ensure a swift response, please provide the certification number shown on the certification sticker (on the bottom) of your TAKATA MINI I-SIZE. Additionally, you will find a time stamp

on the plastic surface of the TAKATA MINI I-SIZE seat (in the foot area, under the cushion) and on the underside of the TAKATA I-SIZE BASE, which also may be helpful for answering your questions.

In case of an emergency

[MINI_I-SIZE_002] In emergencies such as accidents, keep calm and try not to panic. Remove your child from the vehicle as follows:

1. Press the release button on the seatbelt buckle, and take the strap off the child.
2. Carefully remove your child from the TAKATA MINI I-SIZE.

NOTE!

If the strap is not released when the button is pressed, cut through it, before removing your child from the TAKATA MINI I-SIZE.

2. SAFETY INSTRUCTIONS BEFORE USING YOUR TAKATA MINI I-SIZE

CAUTION!

The TAKATA MINI I-SIZE seat in conjunction with the TAKATA I-SIZE BASE is an „i-Size“ Child Restraint System. It is approved to UN-Regulation No.129, for use in „i-Size compatible“ vehicle seating positions as indicated by vehicle manufacturers in the vehicle users' manual.

If in doubt, consult either the child restraint manufacturer or the retailer.

CAUTION!

The TAKATA MINI I-SIZE child car seat has been tested and approved to the UNECE-R129 European standard for child restraint systems when used in conjunction with the TAKATA I-SIZE BASE.

de

en

fr

it

es

nl

NOTE!

Securing the TAKATA MINI I-SIZE via the TAKATA I-SIZE BASE and the vehicle's ISOFIX points is also permitted on vehicle seats approved as ISOFIX positions in the vehicle.

This is only suitable for certain seats in certain vehicles. The vehicle list supplied with the TAKATA I-SIZE BASE provides an overview of all suitable vehicles and seats at the time of going to print. For an updated list of the TAKATA MINI I-SIZE seat and the TAKATA I-SIZE BASE, please see our website, www.takata-childseats.com.

NOTE!

The TAKATA MINI I-SIZE can also be secured according to Regulation No. 44 (UNECE-R44) as a stand-alone child restraint system by fixing it via the vehicle's 3-point-belt on the vehicle seat.

CAUTION!

Please note that UNECE-R129 certification ceases to apply if any changes are made to the TAKATA MINI I-SIZE or TAKATA I-SIZE BASE without approval from TAKATA AG.

The certification sticker, featuring a symbol (the letter E in a circle) and certification number, is found on the underside of the TAKATA MINI I-SIZE and on the back side of the TAKATA I-SIZE BASE [ECE].

The TAKATA MINI I-SIZE meets the following weight and size classes:

DIRECTION	Backward-facing
SIZE	45 – 80 cm
WEIGHT	max. 13 kg
AGE	up to 15 months

NOTE!

Please always also follow the instructions given in Section 4 – Securing your child (Step 1 – Adjusting and fastening the inner padding and strap).

NOTE!

The ISOFIX points installed in the vehicle are metal brackets positioned between the base and back of the seat. They may be covered by the seat cover or plastic caps. Please see your vehicle's manual for further information on where the points are found, and how they can be uncovered.

WARNING!

Children sitting in the TAKATA MINI I-SIZE must always be secured via the integrated strap system.

CAUTION!

[Airbag Warning] The TAKATA MINI I-SIZE may not be used on the front passenger seat in a backward-

facing position with the airbag activated. If the passenger airbag has been deactivated and the vehicle's manufacturer has approved the seat as suitable for use with i-Size child car seats (i-Size or ISOFIX, or also G0+ according to UNECE-R44), you may use the TAKATA MINI I-SIZE in this position. When using the TAKATA MINI I-SIZE in this way, always follow the vehicle manufacturer's instructions regarding:

- deactivating the passenger airbag,
- the suitability of the passenger seat,
- whether the seat is fitted with ISOFIX points.

The TAKATA MINI I-SIZE child seat may not be distributed or used for commercial purposes in the USA, Canada, or Australia.

CAUTION!

The TAKATA MINI I-SIZE has been approved for use as a baby car seat. It is not suitable however, for use as

de

en

fr

it

es

nl

a baby rocker or reclined cradle (according to EN 12790).

Checklist – installation in the vehicle

[MINI_I-SIZE_003]

Vehicle seat

- ✓ Labelled by the vehicle manufacturer as suitable for this class of child car seat
- ✗ Not labelled by the vehicle manufacturer as suitable for this class of child car seat

Vehicle seat direction

- ✓ Forwards
- ✗ Backwards
- ✗ Sideways

Vehicle safety system for securing the seat via the seatbelt or TAKATA I-SIZE BASE

- ✓ i-Size- or ISOFIX system
- ✓ Three-point safety belt

- ✗ Two-point safety belt (except for use in aircraft)

Child seat direction

- ✓ Against the direction of travel
- ✗ With the direction of travel

WARNING NOTES:

[MINI_I-SIZE_004] Never leave your child unattended in the vehicle.

[MINI_I-SIZE_005] Always seat your child in the TAKATA MINI I-SIZE before the start of your journey – never during travel. Never remove your child from the seat while the vehicle is in motion.

[MINI_I-SIZE_006 + MINI_I-SIZE_007] Check that the safety straps have not become twisted, and that they lie snug to the child's shoulders and lap, when fastening your child into the TAKATA MINI I-SIZE.

Pull the lap belt down as far as possible, so that the lap area of your child is protected. If the lap belt runs across your child's stomach, there is a risk of internal injuries in the event of an accident.

[MINI_I-SIZE_021] Always ensure that the AIRPADS are positioned correctly in the inner pockets of the adjustable inner padding. Failure to observe this notice may seriously risk your child's safety in the event of an accident.

[MINI_I-SIZE_038] Check that the top of your child's head is lower than the top edge of the headrest. If the headrest is too low, there is a greater risk of injury in the case of an accident.

As soon as the top of your child's head reaches or exceeds the top edge of the seat, you should switch to the TAKATA MIDI I-SIZE child car seat with the TAKATA I-SIZE BASE.

[MINI_I-SIZE_008] Pull the vehicle seatbelt tightly around the TAKATA MINI I-SIZE. If the seatbelt is too loose, your child's safety is at risk in the event of an accident (only applies if the MINI I-SIZE is secured according to Regulation UNECE-R44 via the vehicle's 3-point-belt on the vehicle seat).

[MINI_I-SIZE_009] Secure your TAKATA MINI I-SIZE in place whenever it is in the vehicle, regardless of whether a child is using it. This prevents the seat from flying forwards in the event of an accident or when braking sharply.

[MINI_I-SIZE_010] Take care not to damage the vehicle's seatbelts, or the straps of the TAKATA MINI I-SIZE, with knives or other sharp objects. The TAKATA MINI I-SIZE cannot properly protect children from injury if the straps have been cut or in some way damaged.

de

en

fr

it

es

nl

[MINI_I-SIZE_011] Using the TAKATA MINI I-SIZE in any way other than described in these instructions can cause serious injury. Do not remove any components or replace them with parts that have not been approved by TAKATA AG.

[MINI_I-SIZE_012] After an accident, replace the TAKATA MINI I-SIZE with a new seat. Accidents can cause damage to the TAKATA MINI I-SIZE that may not be visible to the naked eye. Failure to observe this notice may seriously risk your child's safety in the event of an accident.

[MINI_I-SIZE_013] The TAKATA MINI I-SIZE can heat up when placed in direct sunlight. To prevent burns, ensure that an adult checks all plastic and metal parts of the TAKATA MINI I-SIZE before use.

[MINI_I-SIZE_014] Position the TAKATA MINI I-SIZE so that static parts (plastic elements, etc.) do not get stuck in vehicle doors during normal use of the vehicle.

[MINI_I-SIZE_015] Do not leave any sharp, pointy or heavy objects around the vehicle. In the case of an accident, these objects may fly around the cabin, injuring children or other passengers. Luggage and other potentially dangerous items should also be secured in place.

Always secure your child with the TAKATA MINI I-SIZE straps, even if you are not using the seat in the car (e.g. when carrying your child around in it, or putting the seat down somewhere).

Never leave your child in the TAKATA MINI I-SIZE (whether attended or not) on a raised, slanted or

uneven surface, such as a table, a baby-changing table, steps or a ramp.

[MINI_I-SIZE_016] Only use the TAKATA MINI I-SIZE with original covers, AIRPADS and side crash pads. These are key safety components and have been developed specially for use in the TAKATA MINI I-SIZE.

NOTE!

Do not leave your child sitting in the TAKATA MINI I-SIZE for too long. We recommend a limit of one to two hours. It is very important for muscle development that children regularly change their position. As such, you should also remove your child from the TAKATA MINI I-SIZE when taking breaks.

NOTE!

The TAKATA MINI I-SIZE should not be used for any more than three years after purchase. Plastics

deteriorate generally over time, particularly when exposed to direct sunlight. This deterioration is not always visible to the naked eye, and can compromise the performance of the seat.

Should you have any other queries as to the use of this product, please contact TAKATA customer services (see Section 9 – Service).

3. BASIC INSTRUCTIONS

CAUTION!

Always place the TAKATA MINI I-SIZE child car seat and the TAKATA I-SIZE BASE on a flat, stable surface.

CAUTION!

Be careful that your fingers and other body parts do not get caught in any moving sections of the seat.

de

en

fr

it

es

nl

TAKATA MINI I-SIZE

Adjusting the carry handle position

[MINI_I-SIZE_017] The carry handle of the TAKATA MINI I-SIZE can be set in three different positions:

- A. Carry position
- B. Vehicle position
- C. Access position for putting children in and taking them out of the seat

Step 1 – Unlock the carry handle

[MINI_I-SIZE_018] To adjust the position of the TAKATA MINI I-SIZE's carry handle, simultaneously push in the grey levers on each side of the handle as far as they go. This will unlock the handle.

Step 2 – Adjust and lock the carry handle

Keep the levers depressed, and at the same time, move

the carry handle into the desired position. Release the levers when the handle is in place. The handle is securely locked in when both levers make a click (in carry position and vehicle position only) and the levers return to their starting position.

CAUTION!

Whenever you change the position of the carry handle, always check that it is locked into place. To do this, lightly push the handle back and forwards with your hand, without pressing down on the levers.

Carrying the TAKATA MINI I-SIZE

There are two options when carrying the TAKATA MINI I-SIZE outside of your vehicle.

[MINI_I-SIZE_019_a] You can hold it with your hand in the middle of the carry handle, keeping your arm slightly bent and the TAKATA MINI I-SIZE by your side.

[MINI_I-SIZE_019_b] Alternatively, you can carry it in the crook of your arm. Bend your arm sufficiently so that the carry handle rests on the inside of your elbow and stays in place.

CAUTION!

[MINI_I-SIZE_020] If you are carrying the TAKATA MINI I-SIZE, never support it with your hip while holding the handle. In certain circumstances, this can overload the locking mechanism of the carry handle, damaging the seat, and potentially harming your child.

Adjusting the position of the inner padding and shoulder strap

The inner padding and shoulder straps of the TAKATA MINI I-SIZE should be adjusted to the size of your child, so as to provide maximum comfort and maximum protection in the case of an accident.

These components can be set to four different positions, via a special adjustment mechanism.

NOTE!

If you need to adjust the inner padding and/or shoulder straps, first ensure that the TAKATA MINI I-SIZE is correctly installed in the vehicle.

WARNING!

[MINI_I-SIZE_021] Always ensure that the AIRPADS are positioned correctly in the inner pockets of the adjustable inner padding. Failure to observe this notice may seriously risk your child's safety in the event of an accident.

Step 1 – Unlock the adjustable inner padding

[MINI_I-SIZE_022] Open the compartment for the manual on the back of the TAKATA MINI I-SIZE.

[MINI_I-SIZE_023] Fully depress the slider to adjust the inner padding.

de

en

fr

it

es

nl

Step 2 – Adjust and fasten the inner padding

Keep the slider pressed down, and at the same time, slide the inner padding up or down, to adjust this and the shoulder straps to the size of your child. Then release the slider again. The slider is locked in place when it clicks into the slots on either side.

CAUTION!

Whenever you adjust the seat, check that the slider is locked into position again. To do this, gently try to move the slider up or down, without pushing it in.

It may be necessary to adjust the inner padding further, according to your child's size. For further information on this, please see Section 4 – Securing your child.

The TAKATA MINI I-SIZE is equipped with an additional newborn inlay. You can use this cushion during the first months when your baby is still small to

ensure side protection especially in the head area of your child. Whether you need this newborn inlay or not, and for how long you should use it, always depends on the stature of your child.

Loosening the straps and opening the buckle

Before placing your child in the TAKATA MINI I-SIZE or removing your child from it, loosen the straps and open the buckle. The TAKATA MINI I-SIZE features a central lever that is used to loosen the straps.

Step 1 – Unblock the straps

[MINI_I-SIZE_024] To loosen the straps, pull the lever up and hold it in this position.

Step 2 – Loosen straps

At the same time, pull the shoulder straps gently forward as far as possible.

Step 3 – Open the buckle

[MINI_I-SIZE_025] To open the buckle, press the red button on it, and remove the tongues.

The two tongues can be easily separated by pulling them apart.

Securing the sunshade

The TAKATA MINI I-SIZE is supplied with a sunshade that you can attach to the seat and extend or retract as necessary.

Step 1 – Attaching the sunshade

[MINI_I-SIZE_026] Attach the four push buttons on the side of the sunshade to the six buttons on the side of the TAKATA MINI I-SIZE cover (three on each side, of which one is the pivot point and the other two are for fixing the extended positions).

Pull the rear of the sunshade over the upper end of the TAKATA MINI I-SIZE, and affix it via elastic strap behind the upper rim of the seat shell. The sunshade is now attached in its extended position.

Step 2 – Adjusting the sun shade

To retract the sunshade, or extend it again, you have to open the two small push buttons on the side (used to secure the shade in an extended position). You can then slide the front of the sunshade in, or when in a retracted position, pull it back out again. The two larger buttons on the side act as a pivots for the shade.

Removing the sunshade

The sunshade is secured to the TAKATA MINI I-SIZE via push buttons. To remove it, you must open all of the push buttons that connect the sunshade to the cover. You can then lift off the shade.

de

en

fr

it

es

nl

TAKATA I-SIZE BASE

Adjusting the support leg

Step 1 – Fold out the support leg

[MINI_I-SIZE_027 + MINI_I-SIZE_028] Take hold of the support leg on the underside of the TAKATA I-SIZE BASE. Push the release slider of the folding mechanism to the side, pull the support leg out of the transportation position, and swing it out as far as it will go. When it reaches full extension, the support leg is locked into place by a spring in the release slider.

Step 2 – Unlock and adjust the support leg

[MINI_I-SIZE_029] Press the button on the height adjustment mechanism as far in as possible, and slide the support leg up or down. When the desired position is reached, release the button and check that the support leg is locked in place. This is indicated by a click, and a green marking on the top of the button.

WARNING!

If the support leg is not set at the correct height, there is a risk of serious injury to the child or other passengers in the case of an accident.

[MINI_I-SIZE_030] The correct position of the support leg is set when the support leg of the TAKATA I-SIZE BASE lies completely and flush against the vehicle floor, and the indicator at the lower end of the support leg is fully showing a green marking.

Step 3 – Fold in and lock the support leg

[MINI_I-SIZE_027 + MINI_I-SIZE_028] To be able to fold in the support leg, you must first position it in the smallest height setting. Push the release slider of the folding mechanism to the side, and swing the support leg towards the underside of the base. When the support leg lies snug against the underside of the TAKATA I-SIZE BASE, the support leg is locked into place by a spring in the release slider.

Adjusting the ISOFIX connectors

The two ISOFIX connectors on the TAKATA I-SIZE BASE must be adjusted, according to the position of the ISOFIX points in the vehicle. Each of the connectors can independently be set to one of six different lengths, with the various settings indicated by figures 1 to 5 on the top of them. Setting six is obtained when the connectors are at full extension, and is indicated by the absence of any figure.

Step 1 – Unlock the ISOFIX length adjuster

[MINI_I-SIZE_031] Press the left-hand button on the ISOFIX length adjuster as far in as possible and hold it in position. The adjuster is positioned on the inner side of the TAKATA I-SIZE BASE.

Step 2 – Adjust the ISOFIX connector

At the same time, pull the left-hand ISOFIX connector, positioned on the outside of the TAKATA I-SIZE BASE,

into the required position.

Step 3 – Lock the ISOFIX length adjuster

Release the button and connector, and check whether the latter is locked in place. This is indicated by a click, and a green marking on the button.

NOTE!

The two ISOFIX connectors must be adjusted independently. Repeat steps 1 to 3 for the right-hand connector.

WARNING!

[MINI_I-SIZE_032] When securing the TAKATA I-SIZE BASE in the vehicle, ensure that both ISOFIX connectors are set to the same position. To do this, check that the figures on the top of the connectors match up (or that both are blank). Failure to observe this notice may seriously risk your child's safety, and the safety of other passengers, in the event of an accident.

de

en

fr

it

es

nl

Step 4 – Unlock the ISOFIX connectors

[MINI_I-SIZE_033] Unlock the left and right-hand ISOFIX connectors, by taking hold of the release sliders on each, moving the locking sliders of the release sliders down and, at the same time, pulling the release sliders towards the support leg. The connectors have been correctly unlocked if you can see a red marking on the top of each slider. If green markings are shown, the connectors are still locked in place.

Releasing the rear connection hooks

[MINI_I-SIZE_034] The TAKATA MINI I-SIZE is attached to the TAKATA I-SIZE BASE via connection hooks at the front and rear. To free the TAKATA MINI I-SIZE from the TAKATA I-SIZE BASE, you need only to release the rear hooks.

The rear hooks unlock together, so you only need to push down one of the release elements on the exterior

of the connection arms. The connection hooks have been correctly unlocked if you can see a red marking on the top of each release element.

If green markings are shown, both, or in case of partially green markings possibly only one of the hooks are still locked in place. Please always also see the warnings in Section 5 – Use in the vehicle (Securing the TAKATA MINI I-SIZE).

4. SECURING YOUR CHILD

NOTE!

For safety reasons, children should always get in and out from the passenger side of the vehicle, or directly onto a sidewalk.

Step 1 – Adjust and fasten the inner padding and straps
Before sitting your child in the TAKATA MINI I-SIZE,

loosen and open the straps, as described in Section 3 – Basic instructions (Loosening the straps and opening the buckle), and move them out of the way.

Once your child is in the seat, place the shoulder straps over the shoulders and the lap belt over your child's lap, taking care not to twist or tangle the straps.

CAUTION!

[MINI_I-SIZE_035] Check that the inner padding and shoulder strap connection are correctly positioned. The wings of the inner padding with the AIRPADS protect the head, and should therefore be positioned beside your child's head, and above the shoulders. The shoulder strap connections are correctly positioned if they are a little below your child's shoulders. If this is not the case, move the adjustable inner padding up or down accordingly.

Step 2 – Close the belt buckle

[MINI_I-SIZE_036] To secure the straps on the TAKATA MINI I-SIZE child car seat, bring the two belt tongues together again.

Push the tongues firmly into the buckle, until you hear them click into place.

WARNING!

Before every journey, always ensure that the tongues and buckle are locked together. You can check this by pulling the tongues up, without pressing the red button on the buckle.

Step 3 – Adjust the lap belt

WARNING!

Pull the lap belt down as far as possible, so that the lap area of your child is protected. If the lap belt runs

de

en

fr

it

es

nl

across your child's stomach, there is a risk of internal injuries in the event of an accident.

Ensure that the cushion behind the buckle has not slipped out of place, so that it no longer protects your child against the buckle's plastic components.

Step 4 – Tighten the straps

[MINI_I-SIZE_037] To tighten the straps, pull the end of the central pull strap forwards (not up or down).

CAUTION!

You can ensure that the belt tension is correct if only one finger fits beneath the shoulder straps of the TAKATA MINI I-SIZE after tightening them.

Step 5 – Check the side crash pads (AIRPADS)

WARNING!

[MINI_I-SIZE_021] Always ensure that the AIRPADS

are positioned correctly in the inner pockets of the adjustable inner padding. Failure to observe this notice may seriously risk your child's safety in the event of an accident.

Step 6 – Check the size of the seat

WARNING!

[MINI_I-SIZE_038] Before every use, check that your child's head is fully covered by the side bolsters of the TAKATA MINI I-SIZE, all the way to the top. If the head is not fully protected, your child is at greater risk in an accident. Once your child becomes too tall for the TAKATA MINI I-SIZE, we recommend switching to the next seat up, the TAKATA MIDI I-SIZE with the TAKATA I-SIZE BASE.

Checklist – securing your child:

Please ensure that:

- The height of the inner padding and shoulder straps are adjusted to your child (as described in these instructions).
- The lap belt does not run over your child's stomach.
- The buckle and tongues are correctly secured.
- The straps fit snugly around your child and are not twisted.
- Your child's head is fully covered by the side bolsters of the TAKATA MINI I-SIZE, all the way to the top (if necessary use the newborn inlay).
- The AIRPADS are positioned correctly in the inner pockets of the adjustable inner padding.

Removing your child

Before you can lift your child out of the TAKATA MINI I-SIZE, you must loosen the straps and open the buckle. To do this, follow the instructions in Section 3 – Basic instructions (Loosening the straps and opening

the buckle). You can then lift your child from the TAKATA MINI I-SIZE.

5. USE IN THE VEHICLE

Securing the TAKATA MINI I-SIZE with the TAKATA I-SIZE BASE

WARNING!

[MINI_I-SIZE_009] Never use the TAKATA I-SIZE BASE on its own without the TAKATA MINI I-SIZE, or without properly securing the TAKATA MINI I-SIZE. Failure to observe this notice may seriously risk your child's safety, and the safety of other passengers.

NOTE!

Long-term use of the TAKATA I-SIZE BASE and TAKATA MINI I-SIZE may result in wear and tear of the vehicle seat.

de

en

fr

it

es

nl

Securing the TAKATA I-SIZE BASE

Step 1 – Fold out the support leg

Fold out the support leg as explained in Section 3 – Basic instructions (Adjusting the support leg), and ensure that it is properly locked in place.

NOTE!

Check the support leg is locked in place by lightly shaking it with your hand.

Step 2 – Place on the vehicle seat

[MINI_I-SIZE_039] Place the TAKATA I-SIZE BASE on the seat of the vehicle. Ensure that:

- the ISOFIX connectors are pointing to the back of the car seat.
- the support leg is pointing to the vehicle floor.

Step 3 – Pull out the ISOFIX connectors

[MINI_I-SIZE_031] Press in the button on the inner side of each rear connection arm as far as possible, and fully extend the connectors. Follow the instruction in Section 3 – Basic instructions (Adjusting the ISOFIX connectors).

NOTE!

The connectors have been fully extended when no figure is displayed on the top of the ISOFIX connectors.

Step 4 – Connect the ISOFIX system

[MINI_I-SIZE_040] Point the open ISOFIX connectors on the TAKATA I-SIZE BASE towards the ISOFIX points of the vehicle. Slide the connectors into the vehicle's ISOFIX points, until each one clicks into place, and the green markings are visible on the release sliders.

NOTE!

[MINI_I-SIZE_041] If the vehicle's ISOFIX points are difficult to reach, use the feeder supplied to guide them out. This makes connecting the system much easier, and protects the seat cover.

WARNING!

Ensure that both ISOFIX connectors are fully secured to the vehicle's ISOFIX points. Failure to observe this notice may seriously risk your child's safety, and the safety of other passengers. You can check the connectors are properly secured to the ISOFIX points, by lightly shaking the TAKATA I-SIZE BASE.

Step 5 – Fit the base against the back of the vehicle seat

[MINI_I-SIZE_042] Press the two buttons to adjust the length of the ISOFIX connectors, and push the TAKATA I-SIZE BASE until it sits flush against the seat back.

WARNING!

[MINI_I-SIZE_043] When fixing the TAKATA I-SIZE BASE to the vehicle seat, ensure that both ISOFIX connectors are set correctly and to the same position. Check this by lightly shaking the TAKATA I-SIZE BASE, and check that the figures on the top of the connectors match up (or that both are blank). Failure to observe this notice may seriously risk your child's safety.

Step 6 – Adjust the support leg

[MINI_I-SIZE_044] Set the height of the support leg, following the instructions in Section 3 – Basic instructions (Adjusting the support leg), so that its base lies completely and flush against the vehicle floor, and the indicator at the lower end of the support leg is fully showing a green marking.

WARNING!

[MINI_I-SIZE_045] Ensure that the support leg is locked into position and that it lies completely and

de

en

fr

it

es

nl

flush against the floor (green indicator at the lower end of the support leg). Failure to observe this notice may seriously risk your child's safety, and the safety of other passengers.

NOTE!

Check the support leg is locked in place by gently pushing and pulling it.

NOTE!

If you notice that the TAKATA I-SIZE BASE can still be moved around on the vehicle seat, repeat all the steps in Section 4 – Use in the vehicle (Securing the TAKATA I-SIZE BASE), until the TAKATA I-SIZE BASE is firmly secured to the vehicle seat.

Securing the TAKATA MINI I-SIZE on the TAKATA I-SIZE BASE [MINI_I-SIZE_046]

Step 1 – Check the TAKATA I-SIZE BASE

WARNING!

When securing the TAKATA MINI I-SIZE in the vehicle on the TAKATA I-SIZE BASE, please ensure that the TAKATA I-SIZE BASE is attached firmly and correctly to the vehicle seat. If you notice that the TAKATA I-SIZE BASE can still be moved around, repeat all the steps in Section 4 – Use in the vehicle (Securing the TAKATA I-SIZE BASE).

WARNING!

[MINI_I-SIZE_047] Before installing the TAKATA MINI I-SIZE on the TAKATA I-SIZE BASE, check that both rear connection hooks of the TAKATA I-SIZE BASE are open. The connection hooks have been correctly unlocked if you can see a red marking on the top of each release element.

In case of unclear colour or in difficult light conditions push down one of the release elements on the exterior of the connection arms to ensure that both connection hooks are open.

WARNING!

[Airbag Warning] NEVER fit the TAKATA MINI I-SIZE in a backward-facing position on the front seat with the airbag activated. There is a **SERIOUS RISK OF INJURY OR DEATH**, and it is therefore **FORBIDDEN BY LAW**.

Depending on the vehicle, you may be able to deactivate the airbag yourself, or may need to contact your local dealer/garage for assistance.

Step 2 – Lock the seat into the TAKATA I-SIZE BASE

[MINI_I-SIZE_048] Turn the TAKATA MINI I-SIZE against the direction of travel, and place it above the middle of the TAKATA I-SIZE BASE. The edge of the TAKATA MINI I-SIZE with the belt loosening lever must be positioned in a central position between the rear connection arms and the seat backrest contact surface of the TAKATA I-SIZE BASE. Press the two connection bolts of the TAKATA MINI I-SIZE into the rear connection hooks of the TAKATA I-SIZE

BASE. The bolts are properly locked into the rear connection hooks of the TAKATA I-SIZE BASE when each clicks into place, and you can see a green marking on the top of each hook's release element.

[MINI_I-SIZE_049] To secure the connection arms of the TAKATA MINI I-SIZE with the front connection hooks of the TAKATA I-SIZE BASE, press down from above on the back section of the TAKATA MINI I-SIZE, until you hear a click.

WARNING!

[MINI_I-SIZE_047] Do not use the TAKATA MINI I-SIZE if it is not correctly secured to the TAKATA I-SIZE BASE. It is properly locked in place when you can see a green marking on the top of each rear hook's release element and if you checked prior to installation of the TAKATA MINI I-SIZE on the TAKATA I-SIZE BASE that the rear connection hooks were open.

de

en

fr

it

es

nl

NOTE!

[MINI_I-SIZE_050] Check the TAKATA MINI I-SIZE is correctly secured to the TAKATA I-SIZE BASE, by gently shaking the seat in each direction. If the seat is not properly secured to the base, repeat Step 2 – Lock the seat into the TAKATA I-SIZE BASE until it is in the correct position.

Removing the TAKATA MINI I-SIZE from the TAKATA I-SIZE BASE*Step 1 – Release the rear connection hooks*

[MINI_I-SIZE_047 + MINI_I-SIZE_034] The rear hooks unlock together, so you only need to push down one of the release elements on the TAKATA I-SIZE BASE rear connection arms. At the same time, tilt the TAKATA MINI I-SIZE forward (in the direction of travel), so that the connection bolts of the seat come out of the rear connection hooks of the TAKATA I-SIZE BASE.

Step 2 – Free the seat from the front connection hooks and remove

[MINI_I-SIZE_034] Free the connection rod of the TAKATA MINI I-SIZE from the front hooks of the TAKATA I-SIZE BASE by sliding the TAKATA MINI I-SIZE backward, against the direction of travel. You should now be able to lift the TAKATA MINI I-SIZE from the TAKATA I-SIZE BASE, and remove it from your vehicle.

Removing the TAKATA I-SIZE BASE*Step 1 – Unlock the ISOFIX connectors*

[MINI_I-SIZE_033] Separate the connectors on the TAKATA I-SIZE BASE from the ISOFIX points in the vehicle, by moving the locking sliders of the release sliders down and, at the same time, pulling the release slider on each connector forward (in the direction of travel). The components have been separated if a red marking can be seen on the top of each ISOFIX connector.

Step 2 – Retract the ISOFIX connectors

[MINI_I-SIZE_031] Press the left-hand button on the ISOFIX length adjuster as far in as possible. The button is positioned on the inner side of the TAKATA I-SIZE BASE. At the same time, push the left-hand connector back into the TAKATA I-SIZE BASE.

The two ISOFIX connectors must be adjusted independently. Repeat Step 2 for the right-hand connector.

NOTE!

The connectors have been fully retracted when all figures from 1 to 5 are displayed on the top of the ISOFIX connectors.

Step 3 – Fold in the support leg and remove it

[MINI_I-SIZE_027 + MINI_I-SIZE_028] Fold the support leg in, as described in Section 3 – Basic instructions (Adjusting the support leg). You should

now be able to remove the TAKATA I-SIZE BASE from your vehicle.

Securing the TAKATA MINI I-SIZE via the vehicle's 3-point-belt on the vehicle seat (optional)

Step 1 – Prepare the seat

[MINI_I-SIZE_051] To install the TAKATA MINI I-SIZE in the vehicle, the carry handle must be set upright in the carry position.

Step 2 – Place it in the vehicle

[MINI_I-SIZE_051] Place the TAKATA MINI I-SIZE on the vehicle seat.

CAUTION!

The TAKATA MINI I-SIZE must be placed in a backwards-facing position.

de

en

fr

it

es

nl

WARNING!

[Airbag Warning] NEVER fit the TAKATA MINI I-SIZE in a backwards-facing position on the front seat with the airbag activated. There is a **SERIOUS RISK OF INJURY OR DEATH**, and it is therefore **FORBIDDEN BY LAW**.

Depending on the vehicle, you may be able to deactivate the airbag yourself, or may need to contact your local dealer/garage for assistance.

Step 3 – Check the seat's position in the vehicle

[MINI_I-SIZE_051] Ensure that the front section of the TAKATA MINI I-SIZE touches the backrest of the vehicle seat, and that the TAKATA MINI I-SIZE is set at the right angle. You can check this via the sticker affixed to the side: if the red line is pointing straight up, the TAKATA MINI I-SIZE is correctly positioned.

You may think that a slightly less upright position would be more comfortable; however, this 90-degree

angle has been proven to provide optimum safety. The angle of your child, whatever the position of the inner padding or shoulder straps, lies here within what is known as the comfort zone.

Step 4 – Fasten the vehicle lap belt

To correctly secure the TAKATA MINI I-SIZE on the vehicle seat, a suitable three-point seatbelt is necessary (approved to UNECE-R16 or similar standards).

[MINI_I-SIZE_052] Pull the vehicle's lap belt through the blue lap belt guides on the sides of the seat.

CAUTION!

[MINI_I-SIZE_052] Ensure that the vehicle seatbelt runs correctly beneath the loops of the lap belt guides. Secure the seatbelt, by firmly pressing the tongue into the buckle, and check that the seatbelt has not become twisted.

Step 5 – Adjust the carry handle

[MINI_I-SIZE_053] Simultaneously push in the grey levers on each side of the handle as far as they can go, and move the carry handle forward into the vehicle position (centre position).

CAUTION!

Whenever you change the position of the carry handle, always check that it is locked into place. To do this, lightly push the handle back and forwards with your hand, without pressing down on the levers.

Step 6 – Fasten the vehicle shoulder belt

[MINI_I-SIZE_053] Bring the vehicle's shoulder belt around to the back of the TAKATA MINI I-SIZE. Position it as shown in the illustration.

CAUTION!

On the side with the seatbelt buckle, the shoulder belt must run beneath the shoulder belt guide of the

TAKATA MINI I-SIZE. On the other side, where the seatbelt rises to the upper attachment point in the vehicle, the belt must run through the other shoulder belt guide.

Step 7 – Tighten the vehicle lap belt

[MINI_I-SIZE_054] To tighten the vehicle lap belt, pull the shoulder section of the seatbelt directly above the buckle, until the lap belt section is sufficiently tight.

Ensure that the lap belt is in no way twisted.

Step 8 – Tighten the vehicle shoulder belt

[MINI_I-SIZE_054] Tighten the seatbelt, by pulling the shoulder section towards the upper attachment point in the vehicle.

Step 9 – Check the positioning

Ensure that the red line on the sticker affixed to the

de

en

fr

it

es

nl

side of the TAKATA MINI I-SIZE remains in a vertical position. If this is not the case, adjust the TAKATA MINI I-SIZE again.

WARNING!

Do not use any other force transmission points than those specified in this manual and indicated on the TAKATA MINI I-SIZE (blue belt guides and carry handle in the vehicle position).

Step 10 – Check everything is secure

[MINI_I-SIZE_055] Lightly shake the TAKATA MINI I-SIZE with your hands to check that it stays in place.

Checklist – use in the vehicle:

Please ensure that:

- The TAKATA MINI I-SIZE is placed in a backwards-facing position.
- The airbag on the front passenger seat is deactivated, if the TAKATA MINI I-SIZE is to be used there.
- The TAKATA MINI I-SIZE is secured via an approved three-point seatbelt (UNECE-R16 or comparable standard).
- The vehicle seatbelt is firmly fastened.
- The vehicle seatbelt runs through the blue lap belt guides and one of the two blue shoulder belt guides, and is taut.
- The carry handle is locked in the vehicle position.

6. USE IN AN AIRCRAFT

The TAKATA MINI I-SIZE is qualified for use in aircraft, as specified by the TÜV Rheinland certification body (see www.tuv.com).

NOTE!

The “For use in aircraft” label is located on the bottom of the TAKATA MINI I-SIZE, alongside the nameplate.

The TAKATA MINI I-SIZE has been authorized solely for forwards-facing passenger seats, without airbags, that have been approved by the airline for use with a child car seat.

CAUTION!

In aircraft, the TAKATA MINI I-SIZE must be positioned on the passenger seat against the direction of travel, using a two-point safety belt (as described in these instructions). Throughout the entire flight (from the moment the cabin doors are closed until they are opened again) ensure that the TAKATA MINI I-SIZE is properly secured via the two-point belt. Otherwise, other passengers may be injured by the seat, should it come loose during turbulence or an emergency landing.

WARNING!

The TAKATA MINI I-SIZE may only be attached in an aircraft via a two-point seatbelt. Without exception, the seat must be secured via the TAKATA ISOFIX BASE or a three-point seatbelt when used in a vehicle.

Step 1 – Prepare the seat

[MINI_I-SIZE_051] To install the TAKATA MINI I-SIZE in the aircraft, the carry handle must be set upright in the carry position.

Step 2 – Place on the passenger seat

[MINI_I-SIZE_051] Place the TAKATA MINI I-SIZE in a backwards-facing position on the passenger seat.

WARNING!

[Airbag Warning] NEVER fit the TAKATA MINI I-SIZE in a backwards-facing position on a passenger seat with the airbag activated. There is a **SERIOUS RISK OF INJURY OR DEATH.**

de

en

fr

it

es

nl

Step 3 – Check the seat’s position in the aircraft

Ensure that the front section of the TAKATA MINI I-SIZE touches the backrest of the passenger seat, and that the TAKATA MINI I-SIZE is set at the right angle. You can check this via the sticker affixed to the side: if the red line is pointing straight up, the TAKATA MINI I-SIZE is correctly positioned.

You may think that a slightly less upright position would be more comfortable; however, this 90-degree angle has been proven to provide optimum safety. The angle of your child, whatever the position of the inner padding or shoulder straps, lies here within what is known as the comfort zone.

Step 4 – Fasten and tighten the two-point seatbelt

[MINI_I-SIZE_056] To properly secure the TAKATA MINI I-SIZE in the aircraft, ensure that the straps of the two-point seatbelt run through the two blue lap belt guides on the side bolsters of the TAKATA MINI

I-SIZE. Following this, fasten and tighten the belt, until the straps lie tightly against the TAKATA MINI I-SIZE.

CAUTION!

Follow the airline’s instructions when fastening and tightening the seatbelt.

CAUTION!

Ensure that the fastened buckle is positioned between the two lap belt guides of the TAKATA MINI I-SIZE, and that the straps are not twisted. If you have any questions on this, please ask the airline staff.

Step 5 – Adjust the carry handle

Simultaneously push in the grey levers on each side of the handle as far as they can go, and move the carry handle forward into the vehicle position (centre position).

CAUTION!

Whenever you change the position of the carry handle, always check that it is locked into place. To do this, lightly push the handle back and forwards with your hand, without pressing down on the levers.

Step 6 – Check the positioning

Ensure that the red line on the sticker affixed to the side of the TAKATA MINI I-SIZE remains in a vertical position. If this is not the case, adjust the TAKATA MINI I-SIZE again.

WARNING!

Do not use any other force transmission points than those specified in this manual and indicated on the TAKATA MINI I-SIZE (blue belt guides and carry handle in the vehicle position).

Step 7 – Check everything is secure

Lightly shake the TAKATA MINI I-SIZE with your

hands to check that it stays in place and the two-point seatbelt is sufficiently tight.

Checklist – use in aircraft:

Please ensure that:

- The TAKATA MINI I-SIZE is positioned against the direction of travel.
- The TAKATA MINI I-SIZE is placed on a forwards-facing passenger seat without an airbag.
- The straps of the two-point seatbelt run through the two lap belt guides.
- The seatbelt straps are not twisted.
- The buckle is firmly fastened, in line with the airline's instructions.
- The two-point seatbelt is secured tightly around the TAKATA MINI I-SIZE.
- The carry handle is locked in the vehicle position (central position).

de

en

fr

it

es

nl

7. CARE AND MAINTENANCE

Removing the covers

Step 1 – Remove the inner padding

[MINI_I-SIZE_057] Open the shoulder pads' Velcro (or push buttons) and take the shoulder pads off the shoulder belts. Remove the inner padding from the back plate, by first placing it in the highest position. Then pull the lower pouch on the rear of the padding down and away from the back plate. Following this, pull the inner padding up and away from the back plate.

Step 2 – Remove the side crash pads (AIRPADS)

WARNING!

The AIRPADS in the adjustable inner padding are not washable and must be removed from the adjustable inner padding before washing.

[MINI_I-SIZE_058] To do this, lie the inner padding down, with its front side on an even surface. You can then reach into the back through the opening of the cover. Remove the AIRPADS in the side wings of the padding, as shown in the illustration.

Step 3 – Open the belt buckle and remove the lap pads

[MINI_I-SIZE_025] Open the buckle and pull the tongues out. Open the lap pads' Velcro (or push buttons) and take the lap pads off the lap belts.

Step 4 – Remove the cover

[MINI_I-SIZE_059] After removing the inner padding, return the back plate to its lowest position. Loosen the bungees and fold out the plastic components around the edge of the cover. Open the Velcro (or push buttons) at the inner sides of the cover, so that you can take off the cover of the shell. Remove the straps from the cover and thread the buckle out of the cover.

Reattaching the covers

To fully reattach all TAKATA MINI I-SIZE covers, please follow the instructions for “Removing the covers” in reverse.

[MINI_I-SIZE_016] Only use the TAKATA MINI I-SIZE with original covers, AIRPADS and side crash pads. These are key safety components and have been developed specially for use in the TAKATA MINI I-SIZE.

WARNING!

In order to remove the cover, it is only necessary to open the buckle and to pull the tongues out. It is not required to take apart the harness system.

[MINI_I-SIZE_060] Should you have unintentionally disassembled the harness system, please ensure that, after threading the shoulder straps back into the back

plate, the straps are not twisted or tangled in the belt connection section of the central pull strap on the underside of the TAKATA MINI I-SIZE.

WARNING!

[MINI_I-SIZE_061] Always ensure that the AIRPADS are positioned correctly in the inner pockets of the adjustable inner padding and that the strap system is fully functional and properly set-up.

WARNING!

Check that the TAKATA MINI I-SIZE has not been damaged. Should you have any queries on this matter, please contact TAKATA customer services. Failure to observe this notice may seriously risk your child's safety in the event of an accident.

de

en

fr

it

es

nl

Cleaning and care

The covers of your TAKATA MINI I-SIZE (the adjustable inner padding, the seat cover, and the belt pads) are removable and washable.

NOTE!

Always check the care instructions on the cover labels, to see whether or not they are machine washable.

These instructions should take precedence over any others.

WARNING!

The AIRPADS in the adjustable inner padding are not washable and must be removed from the adjustable inner padding before washing.

WARNING!

[MINI_I-SIZE_061] After every wash, always ensure that the AIRPADS are positioned correctly in the inner

pockets of the adjustable inner padding. Failure to observe this notice may seriously risk your child's safety in the event of an accident.

Plastic components can be cleaned with water or a mild soapy solution. To avoid the build-up of mould, store the TAKATA MINI I-SIZE in a well-ventilated, dry place.

8. INFORMATION REGARDING DISPOSAL

Please follow local regulations when disposing of TAKATA MINI I-SIZE packaging and the seat itself, observing any information stated on the packaging and seat components regarding the materials.

9. SERVICE

As part of our efforts to continually improve our products, we welcome your feedback. Please send any comments on issues such as design, user-friendliness, materials and this instruction manual to TAKATA customer services at:

service@takata-childseats.com

*Telephone: 00800 65432178
(8 a.m. to 6 p.m. CET daily)*

de

en

fr

it

es

nl

TABLE DES MATIÈRES

1. APERÇU DES DIFFÉRENTS ÉLÉMENTS
2. PRÉCAUTIONS AVANT D'UTILISER LE SIÈGE AUTO TAKATA MINI I-SIZE
3. MANIPULATION DE BASE
4. SÉCURITÉ DE L'ENFANT
5. UTILISATION DANS UN VÉHICULE
6. UTILISATION DANS UN AVION
7. ENTRETIEN ET STOCKAGE
8. CONSIGNES POUR L'ÉLIMINATION
9. SERVICE CLIENTÈLE

Légende des termes utilisés

Dans ce manuel d'utilisation, les points importants sont signalés par les mentions suivantes :

DANGER!

Une manipulation incorrecte peut causer des blessures graves, voire mortelles

ATTENTION!

Une manipulation incorrecte peut provoquer des blessures

IMPORTANT!

Recommandations pratiques pour l'utilisation de TAKATA MINI I-SIZE

- ✓ Utilisation conforme
- ✗ Interdiction

ATTENTION!

Avant d'utiliser le siège TAKATA MINI I-SIZE, veuillez lire ce manuel attentivement et suivre scrupuleusement les instructions. Rangez et conservez soigneusement le manuel d'utilisation (par exemple dans le compartiment prévu à cet effet au dos du TAKATA MINI I-SIZE) pour pouvoir l'utiliser chaque fois que vous en aurez besoin. Suivez également les instructions du constructeur du véhicule dans lequel

vous installez TAKATA MINI I-SIZE et conduisez toujours avec prudence.

IMPORTANT!

Nous vous rappelons qu'en cas d'accident, le siège auto TAKATA MINI I-SIZE ne protège pas systématiquement votre enfant contre toute blessure éventuelle.

© Copyright 2015 [3100482 _ 11.15] TAKATA AG.
Les informations contenues dans ce document peuvent être soumises à des modifications sans préavis.
TAKATA AG n'est pas responsable des erreurs techniques ou omissions éventuelles dans le contenu du manuel. Les textes et les images sont la propriété de TAKATA AG et leur reproduction ou toute autre utilisation requièrent impérativement l'autorisation de TAKATA AG.

Le produit que vous avez acheté peut présenter certaines différences, le cas échéant, avec la description du manuel. Vous pouvez vous procurer le manuel le plus récent auprès de notre service clientèle TAKATA (voir chapitre 9 – Service clientèle) ou en envoyant votre demande à www.takata-childseats.com.

1. APERÇU DES DIFFÉRENTS ÉLÉMENTS

[photo MINI_I-SIZE_001]

A.1 TAKATA MINI I-SIZE (Vue frontale et vue arrière)

- (1) Coussin réducteur d'assise réglable avec AIRPADS intégrés et réducteur de siège pour les nouveau-nés
- (2) Fourreaux de protection des épaules
- (3) Bretelles
- (4) Boucle

- (5) Sangle sous-abdominale avec rembourrage au niveau du bassin
- (6) Bouton d'ouverture du harnais
- (7) Sangle de tension centrale
- (8) Sangle d'entrejambe avec coussinet de protection
- (9) Anse de transport
- (10) Housse
- (11) Guide de la sangle abdominale
- (13) Levier de positionnement de l'anse
- (14) Compartiment de rangement du manuel de l'utilisateur
- (15) Curseur de réglage du coussin réducteur d'assise
- (16) Guides de la sangle diagonale
- (17) Boutons-pression

A.2 TAKATA MINI I-SIZE (Vue du dessous)

- (12) Élément de liaison du harnais
- (18) Boulons d'encliquetage au niveau des pieds
- (19) Tige d'arrêt au niveau du postérieur

B. TAKATA I-SIZE BASE (Vue ISO)

- (20) Pied de support
- (21) Bouton-poussoir pour verrouiller la hauteur du pied de support
- (22) Raccords ISOFIX
- (23) Coulisse de déverrouillage du raccord ISOFIX
- (24) Bouton de fixation de la coulisse de déverrouillage du raccord ISOFIX
- (25) Bouton-poussoir pour le réglage de la longueur ISOFIX
- (26) Bras d'encliquetage arrière avec crochets à crans
- (27) Élément de déverrouillage des crochets à crans à l'arrière
- (28) Crochets à crans à l'avant
- (29) Coulisse de déverrouillage du mécanisme de fermeture du pied de support

Avant la première utilisation

Avant la première utilisation du siège auto TAKATA MINI I-SIZE, vérifiez que les éléments suivants sont fournis.

- A. TAKATA MINI I-SIZE,
- B. TAKATA I-SIZE BASE,
- C. Manuel de l'utilisateur pour le TAKATA MINI I-SIZE et la BASE TAKATA I-SIZE,
- D. Liste de véhicules pour la BASE TAKATA I-SIZE,
- E. Capote pare-soleil pour le TAKATA MINI I-SIZE,
- F. Plaque de protection.

Si certains éléments sont manquants ou endommagés, n'utilisez pas le siège auto TAKATA MINI I-SIZE et contactez votre revendeur ou notre service clientèle TAKATA (voir chapitre 9 – Service clientèle). Afin de

faciliter le traitement de votre demande, merci de mentionner le numéro d'homologation figurant sur l'étiquette du TAKATA MINI I-SIZE.

En cas d'urgence

[MINI_I-SIZE_002] En cas d'urgence, comme lors d'un accident par exemple, restez calme et ne cédez pas à la panique. Pour secourir votre enfant, procédez comme suit :

1. Ouvrez le harnais en appuyant sur le bouton rouge de la boucle et dégagez le harnais de l'enfant.
2. Sortez doucement votre enfant du siège TAKATA MINI I-SIZE.

IMPORTANT!

Si la boucle ne s'ouvre pas lorsque vous appuyez sur le bouton rouge, coupez les sangles et sortez votre enfant du TAKATA MINI I-SIZE.

de

en

fr

it

es

nl

2. PRÉCAUTIONS AVANT D'UTILISER LE TAKATA MINI I-SIZE

ATTENTION!

Le siège TAKATA MINI I-SIZE avec la BASE TAKATA I-SIZE est un système de retenue de sièges pour enfants de la catégorie « i-Size ». Il est conforme à la réglementation des Nations-Unies n° 129 relatives à l'utilisation de ce type de sièges de véhicules, qui sont adaptés pour les systèmes de retenue i-Size selon les indications du fabricant du véhicule spécifiées dans le manuel du véhicule.

En cas de doute, veuillez contacter le fabricant du système de retenue pour enfants ou le revendeur.

ATTENTION!

Le siège de voiture pour enfants TAKATA MINI I-SIZE a été certifié et homologué officiellement en association avec la BASE TAKATA I-SIZE conformé-

ment à la norme européenne relative aux systèmes de retenue pour enfants CEE-ONU-R129.

IMPORTANT!

L'installation du TAKATA MINI I-SIZE avec la BASE TAKATA I-SIZE fixée sur les points d'ancrage ISOFIX installés sur le véhicule doit également être effectuée sur des sièges de véhicules ISOFIX.

Ce type de fixation est uniquement adapté aux sièges de certains véhicules. Avec la BASE TAKATA I-SIZE, vous trouverez une liste des véhicules et des sièges de véhicules qui, à la date de la production, étaient adaptés à ce type de fixation. Vous pouvez également consulter la liste actuelle des véhicules compatibles pour le TAKATA MINI I-SIZE et la BASE TAKATA I-SIZE sur notre site internet www.takata-childseats.com

IMPORTANT!

Le TAKATA MINI I-SIZE peut être fixé sur le siège du véhicule avec la ceinture de sécurité à 3 points du

véhicule en cas d'utilisation selon la réglementation n° 44 (CEE-ONU-R44) comme système de retenue autonome pour enfants.

ATTENTION!

Notez bien que l'homologation en conformité avec la norme CEE-ONU-R129 n'est plus valable si vous effectuez des modifications non validées par TAKATA AG sur le TAKATA MINI I-SIZE ou la BASE TAKATA I-SIZE.

L'étiquette d'homologation portant la marque de conformité (la lettre E dans un cercle) et le numéro d'homologation est située sous le siège TAKATA MINI I-SIZE et à l'arrière de la BASE TAKATA I-SIZE [ECE].

Le TAKATA MINI I-SIZE remplit les exigences des catégories de poids et de tailles suivantes :

ORIENTATION	vers l'arrière
TAILLE	45 - 80 cm
POIDS	max. 13 kg
ÂGE	jusqu'à 15 mois environ

IMPORTANT!

Veillez à toujours respecter les consignes détaillées au chapitre 4 – Sécurité de l'enfant (Étape 1 – Réglage du coussin réducteur d'assise et du harnais).

IMPORTANT!

Les fixations ISOFIX du véhicule sont des attaches métalliques qui se trouvent entre l'assise du siège du véhicule et le dossier et qui peuvent être recouvertes par la housse du siège ou les caches en plastique. Veuillez consulter le manuel d'utilisation de votre véhicule pour savoir où se trouvent les fixations ISOFIX et comment les utiliser.

de

en

fr

it

es

nl

DANGER!

Les enfants installés dans le siège TAKATA MINI I-SIZE doivent toujours être attachés avec le système de harnais intégré.

ATTENTION!

[Airbag Warning] Le TAKATA MINI I-SIZE ne doit jamais être installé dos à la route sur le siège avant si l'airbag passager est activé. Le TAKATA MINI I-SIZE ne peut être installé sur le siège avant que si l'airbag est désactivé et si le fabricant a spécifié que le siège avant était conforme à l'utilisation d'un siège auto de cette classe d'âge (i-Size ou ISOFIX ou encore G0+ selon CEE-ONU-R44). Lors de l'utilisation du TAKATA MINI I-SIZE sur le siège avant, respectez toujours les consignes du constructeur du véhicule

- pour désactiver l'airbag ;
- pour vérifier si le siège avant est déclaré compatible;

- et pour vérifier si ce siège est équipé des points d'ancrage ISOFIX.

Le siège pour enfants TAKATA MINI I-SIZE ne peut être distribué, vendu ou utilisé aux États-Unis, au Canada ou en Australie.

ATTENTION!

Le TAKATA MINI I-SIZE est homologué comme siège auto pour bébé, mais ne doit pas être utilisé comme siège à bascule ni comme chaise inclinable (conformément à la norme NE 12790).

Liste de vérification – Installation dans le véhicule [MINI_I-SIZE_003]

Sièges du véhicule

- ✓ Certifiés compatibles par le constructeur automobile avec des sièges auto de la classe correspondante

- ✗ Non certifiés compatibles par le constructeur automobile avec des sièges auto de la classe correspondante

Orientation du siège du véhicule

- ✓ Face à la route
- ✗ Dos à la route
- ✗ Latérale

Dispositifs de sécurité dont est équipé le siège du véhicule pour retenir les passagers au moyen d'une ceinture de sécurité ou de la BASE TAKATA I-SIZE

- ✓ Système i-Size ou ISOFIX
- ✓ Ceinture de sécurité 3 points
- ✗ Ceinture de sécurité 2 points (sauf utilisation en avion)

Orientation du siège auto pour enfant

- ✓ Dos à la route
- ✗ Face à la route

MISE EN GARDE :

[MINI_I-SIZE_004] Ne laissez jamais votre enfant sans surveillance dans la voiture.

[MINI_I-SIZE_005] Installez toujours votre enfant dans le siège auto TAKATA MINI I-SIZE avant de partir et jamais pendant que vous conduisez. Ne le sortez jamais du siège auto en roulant.

[MINI_I-SIZE_006 + MINI_I-SIZE_007] Assurez-vous que les sangles ne sont pas vrillées et qu'elles sont bien ajustées sur les épaules et le bassin lorsque vous bouclez le harnais de votre enfant dans le TAKATA MINI I-SIZE.

Faites passer la sangle sous-abdominale très bas pour qu'elle protège le bassin de votre enfant. Si la sangle sous-abdominale se trouve au niveau de l'abdomen, la sécurité de votre enfant n'est pas assurée en cas d'accident.

de

en

fr

it

es

nl

[MINI_I-SIZE_021] Vérifiez à chaque utilisation que les coussinets AIRPADS sont correctement insérés dans les poches prévues à cet effet sur le coussin réducteur d'assise. Le non-respect de cette mesure met en danger la sécurité de votre enfant en cas d'accident.

[MINI_I-SIZE_038] Assurez-vous que le sommet du crâne de votre enfant arrive au-dessous du bord supérieur de la coque du TAKATA MINI I-SIZE. Si le sommet de la tête de votre enfant est plus haut que le bord supérieur de la coque, sa sécurité n'est plus assurée en cas d'accident.

Dès que la tête de votre enfant dépasse le bord supérieur de la coque alors que le coussin réducteur d'assise est dans la position la plus haute, il est nécessaire de passer au modèle supérieur TAKATA MIDI I-SIZE avec la BASE TAKATA I-SIZE.

[MINI_I-SIZE_008] Veillez à ce que la ceinture de sécurité du véhicule soit bien tendue autour du

TAKATA MINI I-SIZE. Si la ceinture du véhicule est trop lâche, la sécurité de l'enfant n'est plus assurée en cas d'accident (valable uniquement en cas de fixation avec la ceinture de sécurité à trois points du véhicule sur le siège du véhicule selon CEE-ONU-R44).

[MINI_I-SIZE_009] À chaque utilisation, fixez le siège auto TAKATA MINI I-SIZE dans le véhicule de façon à l'immobiliser en cas de freinage brusque, même si votre enfant n'est pas assis dans le siège TAKATA MINI I-SIZE. Cela permet d'éviter que le siège TAKATA MINI I-SIZE ne soit propulsé vers l'avant en cas d'accident ou de freinage brusque.

[MINI_I-SIZE_010] Veillez à ne pas endommager les sangles du harnais du TAKATA MINI I-SIZE ou de la ceinture de sécurité du véhicule avec un couteau ou tout autre outil tranchant. Si les ceintures sont endommagées ou présentent des coupures, le siège auto TAKATA MINI I-SIZE ne peut pas remplir correctement sa

fonction (notamment la réduction des risques de blessure).

[MINI_I-SIZE_011] Pour ne pas entraver l'effet de retenue, ne démontez pas le siège TAKATA MINI I-SIZE au-delà de ce qui est décrit dans ce manuel. Ne retirez ou ne remplacez aucune pièce par des matériaux qui ne sont pas agréés par TAKATA AG.

[MINI_I-SIZE_012] Après un accident, remplacez votre siège auto par un nouveau TAKATA MINI I-SIZE, car le premier risque d'avoir été endommagé lors de l'accident, même de façon non visible. Le non-respect de cette mesure met en danger la sécurité de votre enfant en cas d'accident.

[MINI_I-SIZE_013] Le siège auto TAKATA MINI I-SIZE peut chauffer en plein soleil. Pour éviter que votre enfant ne se brûle au contact des parties surchauffées, un adulte doit vérifier la température des

éléments en plastique et en métal du TAKATA MINI I-SIZE avant utilisation.

[MINI_I-SIZE_014] Installez le siège auto TAKATA MINI I-SIZE de sorte que les parties fixes (pièces en plastique, etc.) ne puissent pas se retrouver coincées par une portière lors de l'utilisation du véhicule.

[MINI_I-SIZE_015] Ne laissez jamais traîner d'objets tranchants, pointus ou lourds dans le véhicule. En cas d'accident ces objets peuvent être propulsés dans l'habitacle et blesser gravement les enfants ou les autres passagers. De même, les bagages ou autres objets non immobilisés pouvant être propulsés lors d'une collision pourraient blesser les passagers, c'est pourquoi ils doivent toujours être fixés correctement. Attachez toujours votre enfant avec le harnais de sécurité du TAKATA MINI I-SIZE, même lorsque vous n'êtes pas en voiture. Par exemple, lorsque vous portez ou posez le siège TAKATA MINI I-SIZE avec votre enfant dedans.

de

en

fr

it

es

nl

Ne posez jamais le TAKATA MINI I-SIZE avec votre enfant (qu'il soit seul ou surveillé) sur des surfaces surélevées, inclinées ou inégales (par exemple sur une table, une table à langer, un escalier, une rampe, etc.)

[MINI_I-SIZE_016] Utilisez le TAKATA MINI I-SIZE avec les housses, les AIRPADS et les coussinets de protection latérale d'origine. Ces éléments sont des composants essentiels du dispositif de protection et sont spécialement conçus pour une utilisation sur le TAKATA MINI I-SIZE.

IMPORTANT!

Ne laissez pas votre enfant dans le TAKATA MINI I-SIZE pendant trop longtemps. Il est recommandé de ne pas dépasser des périodes de 1 à 2 heures. Pour la musculature de votre enfant, il est très important qu'il puisse changer de position régulièrement. C'est pourquoi il est conseillé de le sortir du TAKATA MINI I-SIZE, pendant les pauses par exemple.

IMPORTANT!

Le siège auto TAKATA MINI I-SIZE est conçu pour une durée de vie maximale d'environ 3 ans après l'achat. Les matières plastiques sont sujettes à un processus de vieillissement général, en particulier en cas d'exposition directe au soleil. Ce processus de vieillissement peut altérer les propriétés du siège auto TAKATA MINI I-SIZE sans que cela soit perceptible à l'œil nu.

Si vous avez des questions concernant ces instructions, veuillez contacter le service clientèle de TAKATA (voir le chapitre 9 – Service clientèle).

3. MANIPULATION DE BASE

ATTENTION!

Veillez à toujours utiliser le siège auto TAKATA MINI I-SIZE et la BASE TAKATA I-SIZE sur un support stable.

ATTENTION!

Veillez à ne pas vous pincer les doigts ou toute autre partie du corps dans les parties mobiles ou pivotantes du siège auto.

TAKATA MINI I-SIZE

Réglage de l'anse

[MINI_I-SIZE_017] L'anse du siège auto TAKATA MINI I-SIZE peut se régler sur trois positions différentes:

- A. Position de transport
- B. Position auto
- C. Position d'installation ou de retrait de l'enfant

Étape 1 – Déverrouillage de l'anse

[MINI_I-SIZE_018] Pour changer la position de l'anse de TAKATA MINI I-SIZE, appuyez simultanément

à fond sur les deux leviers gris situés de chaque côté de l'anse de façon à la déverrouiller.

Étape 2 – Positionnement et verrouillage de l'anse

En maintenant le levier enfoncé, bougez l'anse jusqu'à ce qu'elle se trouve dans la bonne direction/position. Relâchez le levier de positionnement de l'anse lorsqu'elle est en bonne position. La position de l'anse est bloquée lorsque vous entendez un déclic sur chaque levier de positionnement (uniquement pour la position auto et transport) et que chaque levier revient en position initiale.

ATTENTION!

Vérifiez à chaque nouveau réglage que la position de l'anse est bien enclenchée et bloquée. Pour cela, faites bouger légèrement (sans forcer) l'anse d'avant en arrière sans appuyer sur les leviers de positionnement.

de

en

fr

it

es

nl

Transport du TAKATA MINI I-SIZE

Pour transporter le siège auto TAKATA MINI I-SIZE à l'extérieur du véhicule, nous vous recommandons deux positions.

[MINI_I-SIZE_019_a] Vous pouvez porter le TAKATA MINI I-SIZE à bout de bras en tenant l'anse au milieu et en écartant légèrement le bras du buste.

[MINI_I-SIZE_019_b] Vous pouvez également porter le TAKATA MINI I-SIZE au creux du coude. Pour cela, pliez le bras de telle sorte que l'anse vienne se loger au niveau du coude.

ATTENTION!

[MINI_I-SIZE_020] Lorsque vous portez le TAKATA MINI I-SIZE par son anse, ne le calez jamais contre la hanche. Cela risque d'entraîner une surcharge du

mécanisme de positionnement de l'anse. Cela peut endommager le siège TAKATA MINI I-SIZE et même, dans le pire des cas, blesser votre enfant.

Réglage de la position du coussin réducteur d'assise et des bretelles du harnais.

Selon la taille de l'enfant, il faut ajuster la position du coussin réducteur d'assise et la hauteur des bretelles du siège TAKATA MINI I-SIZE, pour assurer un confort optimal et une protection maximale de l'enfant.

Le coussin réducteur d'assise et les bretelles du TAKATA MINI I-SIZE peuvent se régler sur 4 positions

IMPORTANT!

Si vous devez modifier la position du coussin réducteur d'assise ou la hauteur des bretelles, veuillez à ce que le

TAKATA MINI I-SIZE soit installé correctement dans le véhicule.

DANGER!

[MINI_I-SIZE_021] Vérifiez à chaque utilisation que les coussinets AIRPADS sont correctement insérés dans les poches prévues à cet effet sur le coussin réducteur d'assise. Le non-respect de cette mesure met en danger la sécurité de votre enfant en cas d'accident.

Etape 1 – Déblocage du coussin de protection réglable

[MINI_I-SIZE_022] Ouvrez le compartiment de rangement du manuel de l'utilisateur au dos du siège TAKATA MINI I-SIZE.

[MINI_I-SIZE_023] Pressez sur le curseur de réglage du coussin réducteur d'assise en le faisant glisser jusqu'à la butée.

Etape 2 – Réglage et blocage du coussin réducteur d'assise

En maintenant le curseur de réglage enfoncé, poussez le coussin réducteur d'assise vers le haut ou vers le bas pour ajuster sa position et la hauteur des bretelles en fonction de la taille de l'enfant. Relâchez le curseur de réglage du coussin réducteur d'assise. Le curseur est correctement bloqué en position lorsque le mécanisme coulissant est bien encliqueté dans l'encoche de verrouillage.

ATTENTION!

A chaque nouveau réglage, vérifiez que le curseur est bien verrouillé en position comme indiqué. Pour cela, faites bouger légèrement (sans forcer) le curseur de haut en bas sans appuyer dessus.

Il peut être nécessaire de procéder à un ajustement supplémentaire du coussin réducteur d'assise en fonction de la taille de votre enfant. Vous trouverez des consignes détaillées pour un réglage bien ajusté au chapitre 4 – Sécurité de l'enfant.

de

en

fr

it

es

nl

En outre, le TAKATA MINI I-SIZE est équipé d'un coussin-réducteur de sièges pour les nouveau-nés. Vous pouvez utiliser ce coussin dès les premières semaines, alors que votre bébé est encore très petit, pour veiller à ce qu'il bénéficie d'un soutien latéral correct, en particulier au niveau de la tête. L'utilisation et la durée d'utilisation de ce réducteur de sièges dépendent uniquement de la stature de votre enfant.

Desserrage du harnais et ouverture de la boucle

Avant d'installer votre enfant dans le siège TAKATA MINI I-SIZE ou de le sortir du siège, il faut ouvrir la boucle et desserrer le harnais. Le siège TAKATA MINI I-SIZE est muni d'un levier de déblocage central qui sert à desserrer le harnais.

Étape 1 – Déblocage du harnais

[MINI_I-SIZE_024] Pour débloquer le harnais, tirez le levier de déblocage vers le haut et maintenez-le dans

cette position.

Étape 2 – Desserrage du harnais

Tirez en même temps doucement sur les bretelles jusqu'à la butée.

Étape 3 – Ouverture de la boucle

[MINI_I-SIZE_025] Pour ouvrir la boucle du harnais, pressez sur le bouton rouge situé sur la boucle du harnais pour dégager les languettes de la boucle.

Les deux languettes de la boucle du harnais peuvent se séparer facilement et être posées chacune de leur côté.

Fixation de la capote pare-soleil

Le siège auto TAKATA MINI I-SIZE est livré avec une capote pare-soleil qui se fixe sur le siège et peut être dépliée ou repliée en fonction des besoins.

Étape 1 – Fixation de la capote pare-soleil

[MINI_I-SIZE_026] Fixez les quatre boutons-pression latéraux de la capote sur les six boutons-pression latéraux de la housse du siège TAKATA MINI I-SIZE (3 de chaque côté, dont un correspondant au pivot et les deux autres étant les points de fixation).

Faites passer l'arrière de la capote par-dessus le bord supérieur du siège TAKATA MINI I-SIZE et fixez la capote sur la bande en caoutchouc derrière le bord supérieur de la coque. La capote pare-soleil est ainsi fixée en position dépliée.

Étape 2 – Réglage de la capote pare-soleil

Pour pouvoir déplier ou replier la capote, vous devez ouvrir les deux petits boutons-pression situés sur les côtés (ils servent à maintenir la capote en position dépliée). Ensuite, vous pouvez repousser la capote vers l'arrière en position pliée ou la déplier vers l'avant en position ouverte. Les deux gros boutons-pression servent ainsi de pivots.

Retrait de la capote

La capote pare-soleil est fixée sur la housse du siège auto TAKATA MINI I-SIZE à l'aide de boutons-pression. Pour retirer la capote il suffit de défaire tous les boutons-pression qui maintiennent la capote sur le siège. Ensuite, vous pouvez retirer la capote pare-soleil.

BASE TAKATA I-SIZE

Réglage du pied de support

Étape 1 – Dépliage du pied de support

[MINI_I-SIZE_027 + MINI_I-SIZE_028] Saisissez le pied de support sur la partie inférieure de la BASE TAKATA I-SIZE, déverrouillez le mécanisme de pliage du pied de support, en déplaçant la coulisse de verrouillage sur le côté et inclinez le pied de support jusqu'à la butée. Une fois la butée atteinte, le pied de support est enclenché par un ressort de précontrainte

de

en

fr

it

es

nl

dans la coulisse de verrouillage à l'extrémité de la zone de pivotement.

Étape 2 – Déverrouillage et réglage du pied de support

[MINI_I-SIZE_029] Maintenez le bouton-poussoir du verrouillage de la hauteur du pied de support enfoncé jusqu'à la butée et décalez le pied de support vers le haut ou vers le bas. Une fois la position du pied de support souhaitée atteinte, relâchez le bouton-poussoir et vérifiez que le pied de support est correctement enclenché sur la hauteur. C'est le cas une fois que vous avez entendu un bruit de clic et que vous voyez un marquage vert sur la partie supérieure du bouton-pression.

ATTENTION!

Si le pied de support n'est pas correctement enclenché sur la hauteur, votre enfant ou d'autres passagers du véhicule risquent d'être gravement blessés en cas d'accident.

[MINI_I-SIZE_030] La bonne longueur du pied de support est atteinte lorsque la partie inférieure du pied de support de la BASE TAKATA I-SIZE est entièrement et bien fixée sur le sol du véhicule et que l'indicateur sur l'extrémité inférieure du pied de support est entièrement vert.

Étape 3 – Rabattre et fixer le pied de support

[MINI_I-SIZE_027 + MINI_I-SIZE_028] Pour rabattre le pied de support, placez le pied de support dans la position la plus courte sur la hauteur. Déverrouillez ensuite le mécanisme de pliage du pied de support, en décalant la coulisse de verrouillage sur le côté et inclinez simultanément le pied de support en direction de la partie inférieure de la base. Une fois la partie inférieure de la BASE TAKATA I-SIZE atteinte, le pied de support est enclenché dans la position de transport par un ressort de précontrainte dans la coulisse de verrouillage.

Réglage des connecteurs ISOFIX

En fonction de la position des ancrages ISOFIX dans le siège du véhicule, les deux connecteurs ISOFIX de la BASE TAKATA I-SIZE doivent être réglés. Pour cela, les deux connecteurs ISOFIX peuvent être enclenchés séparément dans 6 positions. Les positions d'enclenchement sont marquées par des chiffres de 1 à 5 sur les deux parties supérieures des deux connecteurs ISOFIX. La position 6 correspond à une extension complète des connecteurs ISOFIX. Aucun chiffre n'est visible sur la partie supérieure du connecteur ISOFIX lorsqu'un connecteur ISOFIX est entièrement étiré.

Étape 1 – Déverrouillage du réglage de la longueur ISOFIX

[MINI_I-SIZE_031] Appuyez sur le bouton-pression de gauche pour le réglage de la longueur ISOFIX sur la partie intérieure de la BASE TAKATA I-SIZE jusqu'à la butée et maintenez-le en position.

Étape 2 – Réglage des connecteurs ISOFIX

Tirez simultanément sur le connecteur ISOFIX de gauche sur le côté extérieur à gauche de la BASE TAKATA I-SIZE pour le placer dans la position souhaitée.

Étape 3 – Verrouillage du réglage de la longueur ISOFIX

Vous pouvez ensuite relâcher le bouton-pression et le connecteur ISOFIX et vérifiez que le connecteur ISOFIX est enclenché en position. C'est le cas lorsqu'un marquage vert est visible sur le bouton-pression et si vous avez entendu un bruit d'encliquetage.

IMPORTANT!

Les deux connecteurs ISOFIX doivent être réglés séparément. Répétez par conséquent les étapes 1 à 3 pour le connecteur ISOFIX de droite.

de

en

fr

it

es

nl

ATTENTION!

[MINI_I-SIZE_032] Lors de la fixation de la BASE TAKATA I-SIZE dans le véhicule, vérifiez que les deux connecteurs ISOFIX sont dans la même position d'enclenchement. Vérifiez cela à l'aide des chiffres de 1 à 5 indiqués sur les deux parties supérieures des connecteurs ISOFIX ou en vous assurant que les connecteurs ISOFIX sont entièrement étirés. Le non-respect de ces avertissements met en danger la sécurité de votre enfant ou d'autres passagers en cas d'accident.

Étape 4 – Déverrouillage des connecteurs ISOFIX

[MINI_I-SIZE_033] Déverrouillez les connecteurs ISOFIX à gauche et à droite, en décalant les boutons de fixation des connecteurs ISOFIX vers le bas et en saisissant simultanément les connecteurs ISOFIX par le haut dans la coulisse de déverrouillage correspondante, puis en tirant la coulisse en direction du pied de support. Les connecteurs ISOFIX ne sont déverrouillés lorsque 2 marquages rouges (1 marquage rouge de

chaque côté) sont visibles sur la partie supérieure des coulisses de déverrouillage. Si les marquages sont verts, les connecteurs ISOFIX sont verrouillés.

Déverrouillage des crochets à crans à l'arrière

[MINI_I-SIZE_034] Le siège auto pour enfants TAKATA MINI I-SIZE est encliqueté dans les crochets à crans à l'avant et à l'arrière sur la BASE TAKATA I-SIZE. Pour détacher le TAKATA MINI I-SIZE de la BASE TAKATA I-SIZE, il suffit de déverrouiller les crochets à crans à l'arrière.

Le déverrouillage des deux crochets à crans à l'arrière est synchronisé. Par conséquent, vous devez seulement enfoncer vers le bas l'un des deux éléments de déverrouillage sur les bords extérieurs des bras d'enclenchement à l'arrière. Les deux crochets à crans à l'arrière sont déverrouillés lorsque 2 marquages

rouges (1 marquage rouge de chaque côté) sont visibles au-dessus des éléments de déverrouillage.

Si vous voyez des marquages verts sur la surface extérieure des éléments de déverrouillage, les deux crochets à crans sont toujours verrouillés. Si vous ne voyez que partiellement les marquages verts, il est possible que l'un des crochets à crans soit toujours verrouillé. Veuillez également respecter les avertissements du chapitre 5 - Utilisation dans un véhicule (fixation du TAKATA MINI I-SIZE).

4. SÉCURITÉ DE L'ENFANT

IMPORTANT!

Pour la sécurité de votre enfant, faites-le toujours monter et descendre du côté du trottoir ou du bord de route.

Étape 1 – Réglage du coussin réducteur d'assise et du harnais

Avant d'installer votre enfant dans le siège TAKATA MINI I-SIZE, ouvrez la boucle et desserrez le harnais comme indiqué au chapitre 3 – Manipulation de base (desserrage du harnais et ouverture de la boucle) et placez les sangles sur les côtés.

Une fois votre enfant installé dans le siège TAKATA MINI I-SIZE, faites passer les bretelles sur ses épaules et la sangle sous-abdominale sur le bassin de l'enfant, sans vriller les sangles, ni les emmêler.

ATTENTION!

[MINI_I-SIZE_035] Vérifiez que le coussin réducteur d'assise et les points de passage des bretelles sont positionnés correctement. Les parties latérales du coussin réducteur d'assise garnies des coussinets AIRPADS de protection de la tête doivent être situées au niveau de la tête et au-dessus des épaules de

de

en

fr

it

es

nl

l'enfant. Les points de passage des bretelles sont positionnés correctement lorsqu'ils se trouvent légèrement au-dessous des épaules du bébé. Dans le cas contraire, modifiez la position du coussin réducteur d'assise en conséquence en le poussant vers le haut ou vers le bas.

Étape 2 – Fermeture de la boucle

[MINI_I-SIZE_036] Pour fermer la boucle du harnais du TAKATA MINI I-SIZE, assemblez les deux languettes du harnais.

Enfoncez fermement les deux languettes dans la boucle jusqu'à ce qu'un CLIC se fasse entendre.

DANGER!

À chaque utilisation, vérifiez toujours que les languettes sont bien enfoncées et que la boucle du harnais est correctement verrouillée. Pour cela, tirez les languettes vers le haut sans appuyer sur le bouton rouge du harnais.

Étape 3 – Réglage de la sangle sous-abdominale

DANGER!

Faites passer la sangle sous-abdominale très bas pour qu'elle protège le bassin de votre enfant. Si la sangle sous-abdominale se trouve au niveau de l'abdomen, la sécurité de votre enfant n'est pas assurée en cas d'accident.

Vérifiez que le coussinet de rembourrage placé à l'arrière de la boucle est bien en place pour protéger votre enfant des parties en plastique de la boucle.

Étape 4 – Ajustage du harnais

[MINI_I-SIZE_037] Pour tendre le harnais, tirez l'extrémité de la sangle de tension centrale vers l'avant, et non pas vers le haut ou vers le bas.

ATTENTION!

Le harnais est correctement tendu lorsque vous ne pouvez plus passer qu'un seul doigt entre les bretelles

du TAKATA MINI I-SIZE et votre enfant.

*Étape 5 – Contrôle des coussinets de protection
(AIRPADS)*

DANGER!

[MINI_I-SIZE_021] Vérifiez à chaque utilisation que les coussinets AIRPADS sont correctement insérés dans les poches prévues à cet effet sur le coussin réducteur d'assise. Le non-respect de cette mesure met en danger la sécurité de votre enfant en cas d'accident.

Étape 6 – Contrôle de la taille

DANGER!

[MINI_I-SIZE_038] À chaque utilisation, vérifiez que la tête de votre enfant est intégralement protégée par les parties latérales du TAKATA MINI I-SIZE jusqu'au sommet du crâne. Dans le cas contraire, la sécurité de votre enfant n'est pas assurée en cas d'accident. Si tel

est le cas, nous vous conseillons de changer de modèle et de passer du TAKATA MINI I-SIZE au TAKATA MIDI I-SIZE avec la BASE TAKATA I-SIZE.

Liste de vérification – Sécurité de l'enfant :

Vérifiez les points suivants :

- la position du coussin réducteur d'assise réglable et la hauteur des bretelles du siège TAKATA MINI I-SIZE sont correctement positionnées (conformément aux indications du présent manuel de l'utilisateur) ;
- la sangle sous-abdominale ne passe pas sur l'abdomen de l'enfant ;
- la boucle du harnais et les languettes de la boucle sont correctement fermées ;
- le harnais est correctement ajusté sur votre enfant et aucune sangle n'est vrillée ;
- la tête de votre enfant est intégralement protégée par les parties latérales du TAKATA MINI I-SIZE

de

en

fr

it

es

nl

- jusqu'au sommet du crâne (utilisez le coussin-réducteur de sièges pour les nouveau-nés si nécessaire) ;
- les coussinets AIRPADS sont correctement insérés dans les poches prévues à cet effet sur le coussin réducteur d'assise.

Sortir l'enfant du siège

Avant de sortir votre enfant du siège TAKATA MINI I-SIZE, vous devez ouvrir la boucle et desserrer le harnais. Pour cela, reportez-vous aux indications figurant au chapitre 3 – Manipulation de base (Desserrage du harnais et ouverture de la boucle). Vous pouvez alors sortir l'enfant du siège TAKATA MINI I-SIZE.

5. UTILISATION DANS UN VÉHICULE

Fixation du TAKATA MINI I-SIZE avec la BASE TAKATA I-SIZE

DANGER!

[MINI_I-SIZE_009] Veuillez noter que la BASE TAKATA I-SIZE ne doit pas être utilisée sans être fixée ou sans le TAKATA MINI I-SIZE. Le non-respect de cette mesure met en danger la sécurité de votre enfant ou d'autres passagers en cas d'accident.

IMPORTANT!

L'utilisation prolongée de la BASE TAKATA I-SIZE et du TAKATA MINI I-SIZE peut entraîner l'apparition de traces d'usure sur le siège du véhicule.

Fixation de la BASE TAKATA I-SIZE

Étape 1 – Pliage du pied de support

Pliez le pied de support comme indiqué dans le chapitre 3 - Manipulation de base (réglage du pied de support) et vérifiez que la zone de pivotement du pied de support est bien enclenchée.

IMPORTANT!

Vérifiez que la zone de pivotement du pied de support est bien enclenchée en secouant légèrement le pied de support.

Étape 2 – Installation sur le siège du véhicule

[MINI_I-SIZE_039] Placez ensuite la BASE TAKATA I-SIZE sur le siège du véhicule. Veillez à ce que

- les connecteurs ISOFIX soient alignés avec le dossier du siège
- et à ce que le pied de support déplié soit orienté vers le sol du véhicule.

Étape 3 – Retrait des connecteurs ISOFIX

[MINI_I-SIZE_031] Appuyez sur les boutons-pression pour le réglage de la longueur ISOFIX sur les bras d'enclenchement à l'intérieur jusqu'à la butée et tirez simultanément sur les connecteurs ISOFIX au maximum. Procédez pour cela comme indiqué dans le chapitre 3 – Manipulation de base (réglage du pied de support).

IMPORTANT!

Les connecteurs ISOFIX sont étirés au maximum lorsqu'aucun chiffre n'est visible sur la partie supérieure des connecteurs ISOFIX.

Étape 4 – Raccordement du système ISOFIX

[MINI_I-SIZE_040] Alignez les connecteurs ISOFIX ouverts de la BASE TAKATA I-SIZE devant les deux ancrages ISOFIX du côté du véhicule. Déplacez les connecteurs ISOFIX sur les ancrages ISOFIX du véhicule jusqu'à ce que vous entendiez 2 bruits de clic

de

en

fr

it

es

nl

(1 bruit de clic par connecteur ISOFIX) et jusqu'à ce que vous voyiez les marquages verts sur les deux coulisses de déverrouillage.

IMPORTANT!

[MINI_I-SIZE_041] Si les deux ancrages ISOFIX du véhicule sont difficiles d'accès, insérez les plaques de protection jointes sur les deux ancrages ISOFIX du véhicule. Le raccord du système ISOFIX est ainsi simplifié et le revêtement du siège du véhicule est préservé.

DANGER!

Vérifiez que les deux connecteurs ISOFIX sont bien raccordés avec les ancrages ISOFIX du véhicule. Le non-respect de cet avertissement met en danger la sécurité de votre enfant ou d'autres passagers. Vérifiez que les connecteurs ISOFIX et que les ancrages ISOFIX du véhicule sont bien raccordés en secouant légèrement la BASE TAKATA I-SIZE.

Étape 5 – Ajustement sur le dossier du véhicule

[MINI_I-SIZE_042] Appuyez sur les deux boutons-pression de réglage de la longueur ISOFIX jusqu'à la butée et décalez simultanément la BASE TAKATA I-SIZE jusqu'au dossier du siège.

DANGER!

[MINI_I-SIZE_043] Vérifiez qu'une fois la BASE TAKATA I-SIZE fixée sur le siège du véhicule, les deux connecteurs ISOFIX sont enclenchés correctement et dans la même position. Pour cela, secouez légèrement la BASE TAKATA I-SIZE et vérifiez si le même chiffre de 1 à 5 ou si aucun chiffre n'est affiché sur la partie supérieure des deux connecteurs ISOFIX. Le non-respect de cet avertissement met en danger la sécurité de votre enfant.

Étape 6 – Réglage du pied de support

[MINI_I-SIZE_044] Réglez la hauteur du pied de support

comme indiqué dans le chapitre 3 - Manipulation de base (réglage du pied de support) afin que la partie inférieure du pied de support soit entièrement posée sur le sol du véhicule et que l'indicateur à l'extrémité inférieure du pied de support soit entièrement vert.

DANGER!

[MINI_I-SIZE_045] Veillez à ce que la hauteur du pied de support soit correctement enclenchée et à ce que le pied de support soit entièrement posé sur le sol du véhicule (indicateur vert sur l'extrémité inférieure du pied de support).

Le non-respect de cet avertissement met en danger la sécurité de votre enfant ou d'autres passagers.

IMPORTANT!

Vérifiez que le pied de support est correctement enclenché en hauteur en secouant et en tirant légèrement sur le pied de support.

IMPORTANT!

Si vous remarquez que la BASE TAKATA I-SIZE peut être déplacée sur le siège du véhicule, répétez alors toutes les étapes décrites dans ce chapitre 4 - Utilisation dans un véhicule (Fixation de la BASE TAKATA I-SIZE) jusqu'à ce que la BASE TAKATA I-SIZE soit bien attachée au siège du véhicule.

Fixation du TAKATA MINI I-SIZE sur la BASE TAKATA I-SIZE [MINI_I-SIZE_046]

Étape 1 – Contrôle de la BASE TAKATA I-SIZE

DANGER!

Lors de la fixation du TAKATA MINI I-SIZE dans le véhicule sur la BASE TAKATA I-SIZE, vérifiez que la BASE TAKATA I-SIZE tient bien en place sur le siège du véhicule et est fixée correctement. Si vous remarquez que la BASE TAKATA I-SIZE peut être déplacée sur le siège du véhicule, répétez alors toutes

de

en

fr

it

es

nl

les étapes décrites dans ce chapitre 4 - Utilisation dans un véhicule (Fixation de la BASE TAKATA I-SIZE.

DANGER!

[MINI_I-SIZE_047] Avant d'installer le TAKATA MINI I-SIZE sur la BASE TAKATA I-SIZE, vérifiez que les deux crochets à crans à l'arrière sur la BASE TAKATA I-SIZE sont ouverts. C'est le cas lorsque les marquages rouges sont visibles des deux côtés de la BASE TAKATA I-SIZE sur les deux éléments de déverrouillage des crochets à crans à l'arrière.

Si la couleur n'est pas claire ou que l'éclairage n'est pas suffisant, appuyez sur l'un des deux éléments de déverrouillage synchronisé des crochets à crans à l'arrière pour vérifier que les deux crochets à crans à l'arrière sont ouverts.

DANGER!

[Airbag Warning] N'installez JAMAIS un siège TAKATA MINI I-SIZE dos à la route sur le siège avant si l'airbag est activé. Cela risque de provoquer des BLESSURES GRAVES, voire MORTELLES, et c'est INTERDIT PAR LA LOI !

Selon le type de véhicule, l'airbag peut être désactivé soit par vous-même, soit par votre concessionnaire ou votre garagiste.

Étape 2 – Enclenchement avec la BASE TAKATA I-SIZE

[MINI_I-SIZE_048] Orientez le TAKATA MINI I-SIZE dos à la route et positionnez le TAKATA MINI I-SIZE au centre sur la BASE TAKATA I-SIZE. Le bord de la coque sur le levier de déclenchement de la ceinture du TAKATA MINI I-SIZE doit être placé au centre entre les bras d'encliquetage à l'arrière et la surface de butée du dossier de la BASE TAKATA I-SIZE. Enfoncez ensuite les deux boulons

d'encliquetage du TAKATA MINI I-SIZE dans les deux crochets à crans à l'arrière de la BASE TAKATA I-SIZE. Le raccordement entre les boulons d'encliquetage et les crochets à crans à l'arrière est effectué correctement une fois que vous avez entendu 2 bruits d'encliquetage au niveau des deux crochets à crans à l'arrière de la BASE TAKATA I-SIZE (1 bruit de clic par côté) et que les marquages verts sont visibles sur les deux éléments de déverrouillage des crochets à crans à l'arrière.

[MINI_I-SIZE_049] Pour raccorder correctement la barre de fixation du TAKATA MINI I-SIZE avec les crochets à crans à l'avant de la BASE TAKATA I-SIZE, vous devez enfoncer la zone du dossier du TAKATA MINI I-SIZE par le haut sur la BASE TAKATA I-SIZE, jusqu'à ce que vous entendiez un clic.

DANGER!

[MINI_I-SIZE_047] N'utilisez en aucun cas le TAKATA MINI I-SIZE si le TAKATA MINI I-SIZE n'est pas raccordée correctement à la BASE TAKATA I-SIZE. Les éléments sont correctement enclenchés lorsque 2 marquages verts sont visibles sur les deux éléments de déverrouillage des crochets à crans à l'arrière et si vous avez vérifié que les deux crochets à crans à l'arrière étaient ouverts avant d'installer le TAKATA MINI I-SIZE sur la BASE TAKATA I-SIZE.

IMPORTANT!

[MINI_I-SIZE_050] Vérifiez que le TAKATA MINI I-SIZE est fixé correctement sur la BASE TAKATA I-SIZE en secouant légèrement le TAKATA MINI I-SIZE dans toutes les directions. Si le TAKATA MINI I-SIZE n'est pas fixé correctement sur la BASE TAKATA I-SIZE, répétez l'étape 2 - Raccordement sur la BASE TAKATA I-SIZE jusqu'à ce que les éléments soient bien enclenchés.

de

en

fr

it

es

nl

Démontage du TAKATA MINI I-SIZE de la BASE TAKATA I-SIZE

Étape 1 – Déverrouillage des crochets à crans à l'arrière

[MINI_I-SIZE_047 + MINI_I-SIZE_034] Le déverrouillage des deux crochets à crans à l'arrière est synchronisé. Par conséquent, vous devez seulement enfoncer vers le bas l'un des deux éléments de déverrouillage sur les bords extérieurs des bras d'enclenchement à l'arrière de la BASE TAKATA I-SIZE jusqu'à la butée. Basculez simultanément le TAKATA MINI I-SIZE vers l'avant (vers la route) pour que les boulons d'encliquetage respectifs sortent des crochets à crans à l'arrière de la BASE TAKATA I-SIZE.

Étape 2 – Retrait des crochets à crans à l'avant et retrait
[MINI_I-SIZE_034] Détachez la barre de fixation du TAKATA MINI I-SIZE des crochets à crans à l'avant de

la BASE TAKATA I-SIZE, en déplaçant le TAKATA MINI I-SIZE vers l'arrière (dos à la route). Vous pouvez alors soulever le TAKATA MINI I-SIZE de la BASE TAKATA I-SIZE et le retirer de votre véhicule.

Démontage de la BASE TAKATA I-SIZE

Étape 1 – Déverrouillage des connecteurs ISOFIX

[MINI_I-SIZE_033] Détachez les raccords entre les deux connecteurs ISOFIX de la BASE TAKATA I-SIZE et les ancrages ISOFIX du véhicule, en déplaçant vers le bas les boutons de fixation des connecteurs ISOFIX et en tirant simultanément vers l'avant la coulisse de déverrouillage des deux connecteurs ISOFIX (face à la route). Les raccords sont détachés une fois que les 2 marquages rouges (1 marquage par connecteur ISOFIX) sont visibles sur la partie supérieure des connecteurs ISOFIX.

Étape 2 – Insertion des connecteurs ISOFIX

[MINI_I-SIZE_031] Appuyez sur le bouton-pression de gauche pour le réglage de la longueur ISOFIX à l'intérieur de la BASE TAKATA I-SIZE jusqu'à la butée et déplacez simultanément le connecteur ISOFIX de gauche entièrement dans la BASE TAKATA I-SIZE.

Les deux connecteurs ISOFIX doivent être réglés séparément. Répétez donc l'étape 2 pour le connecteur ISOFIX droit.

IMPORTANT!

L'étirement minimum des connecteurs ISOFIX est indiqué par le fait que tous les chiffres de 1 à 5 sont visibles sur les deux parties supérieures des connecteurs ISOFIX.

Étape 3 – Pliage du pied de support et retrait

[MINI_I-SIZE_027 + MINI_I-SIZE_028] Rabattez

le pied de support tel que décrit dans le chapitre 3 – Manipulation de base (Réglage du pied de support). Vous pouvez ensuite retirer la BASE TAKATA I-SIZE BASE de votre véhicule.

Fixation du TAKATA MINI I-SIZE avec la ceinture à 3 points du siège du véhicule (option)

Étape 1 – Préparation

[MINI_I-SIZE_051] Pour installer le siège TAKATA MINI I-SIZE dans un véhicule, l'anse doit être remise en position verticale de transport.

Étape 2 – Insertion dans le véhicule

[MINI_I-SIZE_051] Placez le siège auto TAKATA MINI I-SIZE sur le siège du véhicule.

ATTENTION!

Le siège auto TAKATA MINI I-SIZE doit être installé dos à la route dans le véhicule.

de

en

fr

it

es

nl

DANGER!

[Airbag Warning] N'installez JAMAIS un siège TAKATA MINI I-SIZE dos à la route sur le siège avant si l'airbag est activé. Cela risque de provoquer des BLESSURES GRAVES, voire MORTELLES, et c'est INTERDIT PAR LA LOI !

Selon le type de véhicule, l'airbag peut être désactivé soit par vous-même, soit par votre concessionnaire ou votre garagiste.

Étape 3 – Positionnement dans le véhicule

[MINI_I-SIZE_051] Veillez à ce que la partie avant du TAKATA MINI I-SIZE soit en contact avec le dossier du siège du véhicule et que l'ensemble du siège auto TAKATA MINI I-SIZE ait l'inclinaison correcte. Vous pouvez vérifier le positionnement à l'aide de l'autocollant placé sur le côté : lorsque le trait rouge est à la verticale, cela indique que le TAKATA MINI I-SIZE est en bonne position.

Il se peut qu'une position moins verticale vous semble plus confortable ; néanmoins, c'est cette inclinaison à 90° qui s'est avérée optimale en matière de sécurité. L'inclinaison de l'enfant dans les différentes positions du coussin réducteur d'assise et des bretelles se situe dans ce qu'on appelle la zone de confort.

Étape 4 – Mise en place de la sangle abdominale de la ceinture de sécurité du véhicule

Le siège auto TAKATA MINI I-SIZE doit impérativement être installé dans un véhicule équipé d'une ceinture 3 points (homologuée selon CEE-ONU-R 16 ou autre norme équivalente).

[MINI_I-SIZE_052] Faites passer la sangle abdominale de la ceinture du véhicule dans les guides bleus prévus à cet effet sur les côtés du TAKATA MINI I-SIZE.

ATTENTION!

[MINI_I-SIZE_052] Veillez à ce que la ceinture de sécurité du véhicule passe bien sous les encoches des guides de la sangle abdominale.

Fermez la boucle de la ceinture du véhicule en insérant à fond la languette dans la boucle. Vérifiez que la sangle de la ceinture de sécurité du véhicule n'est pas vrillée.

Étape 5 – Réglage de l'anse de transport

[MINI_I-SIZE_053] Appuyez sur les deux leviers de positionnement de l'anse jusqu'à la butée et ramenez l'anse vers l'avant en position auto (position intermédiaire).

ATTENTION!

Vérifiez à chaque nouveau réglage que la position de l'anse est bien enclenchée et bloquée. Pour cela, faites bouger légèrement (sans forcer) l'anse d'avant en arrière sans appuyer sur les leviers de positionnement.

Étape 6 – Mise en place de la sangle diagonale de la ceinture de sécurité du véhicule

[MINI_I-SIZE_053] Faites passer la sangle diagonale de la ceinture de sécurité du véhicule à l'arrière du siège auto TAKATA MINI I-SIZE, en la disposant comme indiqué sur le schéma.

ATTENTION!

Le côté de la sangle diagonale du véhicule où se trouve la boucle doit passer sous le guide prévu à cet effet sur le TAKATA MINI I-SIZE. De l'autre côté, là où la sangle diagonale du véhicule remonte vers le point d'ancrage supérieur, la ceinture de sécurité du véhicule doit passer dans le guide de la sangle diagonale prévu à cet effet sur le TAKATA MINI I-SIZE.

Étape 7 – Réglage de la sangle abdominale de la ceinture de sécurité du véhicule

[MINI_I-SIZE_054] Pour tendre la sangle abdominale de la ceinture du véhicule, tirez sur la sangle diagonale

de

en

fr

it

es

nl

du véhicule juste au-dessus de la boucle de la ceinture du véhicule jusqu'à ce que la sangle abdominale soit suffisamment tendue.

La sangle abdominale de la ceinture du véhicule ne doit jamais être vrillée.

Étape 8 – Réglage de la sangle diagonale de la ceinture de sécurité du véhicule

[MINI_I-SIZE_054] Pour tendre la sangle diagonale de la ceinture du véhicule, tirez sur la sangle diagonale au niveau du point d'ancrage supérieur de la ceinture sur le véhicule.

Étape 9 – Contrôle de la position

Veillez à ce que le trait rouge de l'autocollant situé sur le côté de TAKATA MINI I-SIZE soit toujours placé verticalement. Si ce n'est pas le cas, corrigez à nouveau la position du TAKATA MINI I-SIZE.

DANGER!

N'utilisez pas d'autres points porteurs de charge que ceux qui sont indiqués dans le présent manuel de l'utilisateur et marqués sur le siège auto TAKATA MINI I-SIZE (guides bleus de passage des sangles et anse de transport en position auto).

Étape 10 – Contrôle de la fixation :

[MINI_I-SIZE_055] Pour vérifier la fixation du siège TAKATA MINI I-SIZE, secouez-le légèrement (sans forcer) pour vous assurer qu'il reste dans sa position.

Liste de vérification – Utilisation dans un véhicule:

Vérifiez les points suivants :

- le siège auto TAKATA MINI I-SIZE est installé dos à la route dans le véhicule ;

- l'airbag du passager avant est désactivé lorsque le TAKATA MINI I-SIZE est installé à cette place ;
- le TAKATA MINI I-SIZE est fixé à l'aide d'une ceinture 3 points (conformément à CEE-ONU-R16 ou à toute autre norme équivalente) ;
- la ceinture de sécurité du véhicule est correctement bouclée ;
- la ceinture de sécurité du véhicule est bien tendue et passe dans les guides bleus de la sangle abdominale et dans l'un des guides bleus de la sangle diagonale placés sur le TAKATA MINI I-SIZE ;
- l'anse de transport est bloquée en position auto.

6. UTILISATION DANS UN AVION

Le siège TAKATA MINI I-SIZE est également adapté pour être utilisé en avion, en conformité avec les normes et conditions définies par le service technique

allemand TÜV Rheinland (voir www.tuv.com).

IMPORTANT!

Le label « For use in aircraft » se trouve au-dessous du siège TAKATA MINI I-SIZE, à côté de la plaque signalétique.

L'installation de TAKATA MINI I-SIZE dans un avion est autorisée uniquement sur des sièges passagers compatibles, orientés dans le sens du vol et sans airbag, qui sont prévus et réservés par la compagnie aérienne pour l'utilisation d'un siège auto.

ATTENTION!

En avion, il faut également veiller à ce que le siège TAKATA MINI I-SIZE soit installé en sens inverse du vol sur le siège passager et fixé par une ceinture 2 points (comme indiqué dans le présent manuel de l'utilisateur). Veillez à ce que le TAKATA MINI

de

en

fr

it

es

nl

I-SIZE reste fixé par la ceinture 2 points pendant toute la durée du vol (de la fermeture des portes de la cabine à leur ouverture), car en cas de turbulences ou d'un atterrissage d'urgence, le TAKATA MINI I-SIZE risque de blesser d'autres passagers s'il n'est pas fixé correctement.

DANGER!

Nous insistons sur le fait qu'en avion, le TAKATA MINI I-SIZE doit être fixé exclusivement à l'aide d'une ceinture 2 points. En voiture, le TAKATA MINI I-SIZE doit être fixé exclusivement à l'aide d'une ceinture 3 points ou d'une BASE TAKATA ISOFIX.

Étape 1 – Préparation

[MINI_I-SIZE_051] Pour installer le siège TAKATA MINI I-SIZE dans un avion, l'anse doit être remise en position verticale de transport.

Étape 2 – Installation sur le siège passager

[MINI_I-SIZE_051] Placez le siège TAKATA MINI I-SIZE sur le siège passager dans le sens inverse du vol.

DANGER!

[Airbag Warning] N'installez JAMAIS le siège auto TAKATA MINI I-SIZE en sens inverse du vol sur un siège passager si l'airbag est activé. Cela risque de provoquer des BLESSURES GRAVES, voire MORTELLES !

Étape 3 – Positionnement dans l'avion

[MINI_I-SIZE_051] Veillez à ce que la partie avant du TAKATA MINI I-SIZE soit en contact avec le dossier du siège passager et que l'ensemble du siège auto ait l'inclinaison correcte. Vous pouvez vérifier le positionnement à l'aide de l'autocollant placé sur le côté : lorsque le trait rouge est à la verticale, cela indique que le TAKATA MINI I-SIZE est en bonne position.

Il se peut qu'une position moins verticale vous semble plus confortable ; néanmoins, cette inclinaison à 90° s'est avérée optimale en matière de sécurité.

L'inclinaison de l'enfant dans les différentes positions du coussin réducteur d'assise et des bretelles se situe dans ce qu'on appelle la zone de confort.

Étape 4 – Mise en place et réglage de la ceinture 2 points

[MINI_I-SIZE_056] Pour fixer correctement le TAKATA MINI I-SIZE dans un avion, veillez à ce que la sangle de la ceinture 2 points passe dans les guides bleus de la sangle sous-abdominale situés sur les côtés du TAKATA MINI I-SIZE. Bouclez ensuite la ceinture 2 points et ajustez les sangles pour qu'elles soient bien tendues autour du TAKATA MINI I-SIZE.

ATTENTION!

Pour fermer la boucle de la ceinture et tendre la ceinture, suivez les instructions fournies par la compagnie aérienne.

ATTENTION!

Assurez-vous que la boucle fermée de la ceinture soit placée entre les deux guides prévus pour la sangle abdominale situés sur le TAKATA MINI I-SIZE et que les sangles ne soient pas vrillées. Si vous avez besoin d'aide pour la fixation du siège en avion, adressez-vous au personnel de bord.

Étape 5 – Réglage de l'anse de transport

Appuyez sur les deux leviers de positionnement de l'anse jusqu'à la butée et ramenez l'anse vers l'avant en position auto (position intermédiaire).

ATTENTION!

Vérifiez à chaque nouveau réglage que la position de l'anse est bien enclenchée et bloquée. Pour cela, faites bouger légèrement (sans forcer) l'anse d'avant en arrière sans appuyer sur les leviers de positionnement.

de

en

fr

it

es

nl

Étape 6 – Contrôle de la position

Veillez à ce que le trait rouge de l'autocollant situé sur le côté de TAKATA MINI I-SIZE soit toujours placé verticalement. Si ce n'est pas le cas, corrigez à nouveau la position du TAKATA MINI I-SIZE.

DANGER!

N'utilisez pas d'autres points porteurs de charge que ceux qui sont indiqués dans le présent manuel de l'utilisateur et marqués sur le siège auto TAKATA MINI I-SIZE (guides bleus de passage des sangles et anse de transport en position auto).

Étape 7 – Contrôle de la fixation :

Pour vérifier si la ceinture 2 points maintient correctement le siège TAKATA MINI I-SIZE, secouez-le légèrement (sans forcer) pour vous assurer qu'il reste dans sa position.

Liste de vérification – Utilisation dans un avion :

Vérifiez les points suivants :

- le TAKATA MINI I-SIZE est orienté dans le sens inverse du vol ;
- le TAKATA MINI I-SIZE est fixé sur un siège passager orienté dans le sens du vol et sans airbag ;
- les sangles de la ceinture 2 points passent dans les deux guides prévus pour la sangle abdominale ;
- les sangles de la ceinture 2 points ne sont pas vrillées;
- la boucle de la ceinture 2 points est correctement fermée (conformément aux instructions des compagnies aériennes concernées) ;
- la boucle fermée de la ceinture 2 points est bien tendue autour du TAKATA MINI I-SIZE ;
- l'anse de transport est bloquée en position auto (position intermédiaire).

7. ENTRETIEN ET STOCKAGE

Retrait des housses

Étape 1 – Retrait du coussin réducteur d'assise
[MINI_I-SIZE_057] Ouvrez les fermetures auto-agrippantes (ou les boutons-pression) du rembourrage des épaules et du coussin réducteur d'assise. Retirez le rembourrage des épaules des bretelles. Retirez le coussin réducteur d'assise de la plaque dorsale, en tirant la poche inférieure dans la position la plus haute à l'arrière du coussin réducteur d'assise vers le bas hors de la plaque dorsale. Retirez ensuite le coussin réducteur d'assise hors de la plaque dorsale en tirant vers le haut.

Étape 2 – Retrait des coussinets de protection latérale (AIRPADS)

DANGER!

Les coussinets de protection AIRPADS garnissant le

coussin réducteur d'assise ne sont pas lavables et doivent impérativement être retirés du coussin réducteur d'assise avant de laver celui-ci.

[MINI_I-SIZE_058] Pour cela, placez le coussin réducteur d'assise sur une surface plane, en plaçant la face avant dessous. Vous avez ainsi accès à l'ouverture de la housse au dos et vous pouvez retirer les AIRPADS qui se trouvent à l'intérieur de chacune des parties latérales du coussin réducteur d'assise, comme indiqué sur le schéma.

Étape 3 – Ouverture de la boucle de ceinture et retrait du rembourrage

[MINI_I-SIZE_025] Ouvrez la boucle de ceinture et séparez les languettes. Ouvrez le rembourrage au niveau des fermetures auto-agrippantes (ou des boutons-pression) et retirez le rembourrage des ceintures abdominales.

de

en

fr

it

es

nl

Etape 4 – Déhoussage

[MINI_I-SIZE_059] Une fois le coussin réducteur d'assise retiré, ramenez la plaque dorsale en position basse. Détachez la bande en caoutchouc ainsi que les éléments en plastique de la housse et ouvrez les fermetures autoagrippantes (ou les boutons-pression) sur le côté gauche et sur le côté droit à l'intérieur, pour pouvoir détacher la ceinture de la housse. Retirez la housse de la coque en tirant vers le haut et faites glisser la boucle de la ceinture hors de la housse par le bas.

Rehoussage

Pour remettre en place toutes les housses du siège TAKATA MINI I-SIZE, suivez dans l'ordre inverse les instructions du paragraphe précédent « Déhoussage ».

[MINI_I-SIZE_016] Utilisez le TAKATA MINI I-SIZE avec les housses d'origine et les AIRPADS d'origine,

ainsi qu'avec les coussinets de protection latérale. Ces éléments ainsi que les housses sont des éléments essentiels de l'équipement de protection et ont été élaborés spécialement pour une utilisation sur le TAKATA MINI I-SIZE.

DANGER!

Pour retirer la housse, il suffit d'ouvrir la boucle de la ceinture. Le système de la ceinture ne doit pas être retiré.

[MINI_I-SIZE_060] Si vous avez tout de même retiré la ceinture par erreur, lors de l'assemblage, veillez à ce que les sangles des ceintures ne soient pas tordues une fois les deux sangles d'épaules enfilées dans la plaque dorsale et à ce qu'elles ne soient pas inversées dans la partie de raccordement de la sangle de traction centrale sur la partie inférieure du TAKATA MINI I-SIZE.

DANGER!

[MINI_I-SIZE_061] Vérifiez à chaque utilisation que les coussinets AIRPADS sont correctement insérés dans les poches prévues à cet effet sur le coussin réducteur d'assise et que le dispositif du harnais est bien en place et fonctionne correctement.

DANGER!

Vérifiez que le siège TAKATA MINI I-SIZE n'est pas endommagé. En cas de doute, contactez le service clientèle TAKATA. Le non-respect de cette mesure met en danger la sécurité de votre enfant en cas d'accident.

Nettoyage et entretien

Les housses du siège auto TAKATA MINI I-SIZE (coussin réducteur d'assise, housse de la coque et rembourrage de la ceinture) sont amovibles et lavables, de même que la capote pare-soleil.

IMPORTANT!

Suivez toujours les instructions d'entretien sur l'étiquette de la housse pour savoir si celle-ci peut être lavée en machine ou doit être lavée à la main. Respectez en priorité les consignes d'entretien indiquées sur les étiquettes respectives des différentes housses.

DANGER!

Les coussinets de protection AIRPADS garnissant le coussin réducteur d'assise réglable ne sont pas lavables et doivent impérativement être retirés du coussin réducteur d'assise avant de laver celui-ci.

DANGER!

[MINI_I-SIZE_061] Vérifiez après chaque lavage que les coussinets AIRPADS sont correctement insérés dans les poches prévues à cet effet sur le coussin réducteur d'assise. Le non-respect de cette mesure met en danger la sécurité de votre enfant en cas d'accident.

de

en

fr

it

es

nl

Les parties en plastique peuvent se nettoyer à l'eau claire ou avec une solution savonneuse douce. Pour éviter la formation de moisissure, le siège TAKATA MINI I-SIZE doit être conservé dans un endroit sec et bien aéré.

8. CONSIGNES POUR L'ÉLIMINATION

Pour la mise au rebut de l'emballage ou du siège auto TAKATA MINI I-SIZE, respectez la réglementation correspondante et les règles environnementales en vigueur dans votre pays, ainsi que les indications relatives aux matériaux notifiées sur l'emballage ou sur les composants du siège.

9. SERVICE CLIENTÈLE

En vue d'apporter continuellement de nouvelles améliorations au siège TAKATA MINI I-SIZE, nous vous invitons à nous faire part de vos commentaires. Merci d'envoyer vos remarques concernant le design, la facilité d'utilisation, les matériaux, le matériel d'utilisation, etc. au service clientèle TAKATA à l'adresse suivante :

service@takata-childseats.com

*Téléphone : 00800 65432178
(tous les jours 8 h 00 – 18 h 00)*

SOMMARIO

1. PANORAMICA DEI COMPONENTI
2. AVVERTENZE DI SICUREZZA PRIMA DELL'USO DI TAKATA MINI I-SIZE
3. ISTRUZIONI BASE
4. COME FISSARE IL BAMBINO
5. UTILIZZO A BORDO DI UN VEICOLO
6. UTILIZZO A BORDO DI UN AEREO
7. CURA E MANUTENZIONE
8. CONSIGLI PER LO SMALTIMENTO
9. ASSISTENZA

Spiegazione dei segnalatori

Nel presente manuale di istruzioni vengono utilizzati alcuni appositi segnalatori per evidenziare argomenti di particolare importanza:

ATTENZIONE!

Un utilizzo erraneo può determinare rischio di morte o

di lesioni gravi.

AVVERTENZA!

Un utilizzo erraneo può determinare rischio di lesioni.

IMPORTANTE!

Consigli pratici per l'utilizzo di TAKATA MINI I-SIZE

- ✓ Utilizzo consentito
- ✗ Utilizzo non consentito

AVVERTENZA!

Prima dell'uso del seggiolino per auto TAKATA MINI I-SIZE, leggere attentamente e integralmente questo manuale e seguire scrupolosamente tutte le istruzioni. Conservare con cura il presente manuale (ad esempio nell'apposito scomparto nella parte posteriore di TAKATA MINI I-SIZE), per consultazioni future e in caso di necessità. Seguire inoltre scrupolosamente le istruzioni fornite dalla casa costruttrice del veicolo sul

de

en

fr

it

es

nl

quale TAKATA MINI I-SIZE viene utilizzato e guidare sempre con prudenza.

IMPORTANTE!

Si precisa che, in caso di incidente stradale, il seggiolino per auto TAKATA MINI I-SIZE non è necessariamente in grado di garantire la protezione del bambino.

© Copyright 2015 [3100482 _ 11.15] TAKATA AG.

Le informazioni qui contenute possono subire modifiche senza preavviso. TAKATA AG declina ogni responsabilità per eventuali errori tecnici od omissioni nelle presenti informazioni. Testo e immagini sono di proprietà di TAKATA AG e non possono essere copiati o altrimenti impiegati senza previa autorizzazione di TAKATA AG.

Il prodotto acquistato potrebbe differire da quello descritto nel presente manuale. Per la versione più aggiornata del manuale di istruzioni, rivolgersi

all'assistenza TAKATA (si veda il capitolo 9 – Assistenza) o consultare il sito www.takata-childseats.com.

1. PANORAMICA DEI COMPONENTI **[figura MINI_I-SIZE_001]**

A.1 TAKATA MINI I-SIZE

(vista frontale e posteriore)

- (1) Cuscinetto interno regolabile con AIRPADS e riduttore di seggiolini per neonati
- (2) Imbottitura dello schienale
- (3) Cintura diagonale
- (4) Chiusura cinture
- (5) Cintura subaddominale con imbottitura
- (6) Leva sblocco cinture
- (7) Tirante centrale
- (8) Cinghia spartigambe imbottita in tessuto
- (9) Maniglia per il trasporto

- (10) Fodera
- (11) Passaggi della cintura subaddominale
- (13) Leva di regolazione della maniglia
- (14) Scomparto per manuale istruzioni
- (15) Guida di regolazione cuscinetto
- (16) Passaggi delle cinture diagonali
- (17) Bottoni parasole

A.2 TAKATA MINI I-SIZE (vista dal basso)

- (12) Blocco connettore cinture
- (18) Perno di arresto anteriore
- (19) Barra di arresto posteriore

B. TAKATA I-SIZE BASE (vista ISO)

- (20) Gamba di supporto
- (21) Tasto per la regolazione della gamba di supporto
- (22) Connettori ISOFIX
- (23) Cursore per lo sblocco dei connettori ISOFIX
- (24) Pulsante di sicurezza del cursore per lo sblocco del connettore ISOFIX

- (25) Tasto per la regolazione della lunghezza ISOFIX
- (26) Bracci di arresto posteriori con ganci
- (27) Elemento di sblocco dei ganci posteriori
- (28) Ganci di arresto anteriori
- (29) Cursore per lo sblocco del meccanismo pieghevole della gamba di supporto

Prima del primo utilizzo

Prima di utilizzare per la prima volta il seggiolino per auto TAKATA MINI I-SIZE, assicurarsi che sia presente quanto segue:

- A. TAKATA MINI I-SIZE,
- B. TAKATA I-SIZE BASE,
- C. Manuali di istruzioni per TAKATA MINI I-SIZE e TAKATA I-SIZE BASE,
- D. Elenco dei veicoli compatibili con TAKATA I-SIZE BASE,

- E. Parasole per TAKATA MINI I-SIZE,
- F. Clip di inserimento.

In caso di articoli mancanti o danneggiati, non utilizzare TAKATA MINI I-SIZE e rivolgersi al proprio rivenditore o all'assistenza TAKATA (si veda il capitolo 9 – Assistenza). Per consentirci di rispondere più facilmente, indicare sempre il numero di omologazione di TAKATA MINI I-SIZE, indicato sull'apposita etichetta che si trova nella parte inferiore del seggiolino. Analogamente, sulla parte interna del guscio TAKATA MINI I-SIZE (nella zona dei piedi, sotto la fodera) e sulla parte inferiore di TAKATA I-SIZE BASE si trova anche un timbro datario, che può essere a sua volta utile per la risposta alle domande.

In caso di emergenza

[MINI_I-SIZE_002] In casi di emergenza, come un incidente stradale, mantenere la calma ed evitare il panico. Rimuovere il bambino come segue:

1. Liberare la cintura premendo il pulsante a scatto e togliere la cintura al bambino.
2. Estrarre con attenzione il bambino da TAKATA MINI I-SIZE.

IMPORTANTE!

Se non è possibile liberare le cinture premendo il pulsante di rilascio a scatto, tagliare le cinture ed estrarre il bambino dal TAKATA MINI I-SIZE.

2. AVVERTENZE DI SICUREZZA PRIMA DELL'USO DI TAKATA MINI I-SIZE

AVVERTENZA!

TAKATA MINI I-SIZE con TAKATA I-SIZE BASE è un sistema di ritenuta per bambini della categoria „I-SIZE“. È stato omologato ai sensi del regolamento

ONU n° 129 per l'impiego sui sedili dei veicoli adatti ai sistemi di ritenuta „I-SIZE“ ai sensi delle indicazioni della casa costruttrice del veicolo presenti nel manuale del veicolo.

In caso di dubbi è possibile rivolgersi al produttore del sistema di ritenuta per bambini o al dettagliante.

AVVERTENZA!

Il seggiolino per auto TAKATA MINI I-SIZE, in combinazione con TAKATA I-SIZE BASE, è collaudato e omologato ufficialmente in conformità con lo standard europeo per i sistemi di ritenuta per bambini UNECE R129.

IMPORTANTE!

Il fissaggio di TAKATA MINI I-SIZE nel veicolo con TAKATA I-SIZE BASE in connessione con gli ancoraggi ISOFIX in dotazione del veicolo può avvenire anche sui sedili del veicolo ISOFIX.

Solo alcuni sedili di alcuni veicoli consentono il

corretto fissaggio. Nell'elenco dei veicoli compatibili di TAKATA I-SIZE BASE allegato è disponibile una panoramica dei veicoli e dei rispettivi sedili che al momento della produzione risultano adatti al fissaggio. La lista aggiornata dei veicoli per TAKATA MINI I-SIZE e TAKATA I-SIZE BASE è consultabile visitando il sito Internet www.takata-childseats.com.

IMPORTANTE!

TAKATA MINI I-SIZE, in caso di uso ai sensi del regolamento n° 44 (UNECE R44), può essere fissato sul sedile del veicolo anche quale sistema di ritenuta per bambini autonomo con la cintura a 3 punti del veicolo.

AVVERTENZA!

Si prega di notare che l'omologazione a norma UNECER 129 decade qualora siano apportate a TAKATA MINI I-SIZE o TAKATA I-SIZE BASE modifiche non autorizzate da TAKATA AG.

de

en

fr

it

es

nl

L'etichetta di omologazione riportante il simbolo di conformità (lettera E in un cerchio) e il numero di omologazione si trova nella parte inferiore di TAKATA MINI I-SIZE sulla parte posteriore di TAKATA I-SIZE BASE [ECE].

TAKATA MINI I-SIZE soddisfa le seguenti classi di peso e dimensioni:

ORIENTAMENTO	All'indietro
DIMENSIONI	45 – 80 cm
PESO	max. 13 kg
ETÀ	fino a 15 mesi

IMPORTANTE!

Tenere anche sempre conto delle istruzioni nel capitolo 4 – Come fissare il bambino (Punto 1 – Regolazione e fissaggio del cuscinetto interno e delle cinture).

IMPORTANTE!

Gli ancoraggi ISOFIX del veicolo sono costituiti da staffe metalliche poste tra la seduta e lo schienale dei sedili del veicolo e potrebbero essere coperte dalla fodera del sedile o da elementi in plastica. Consultare il manuale d'uso del veicolo per sapere dove si trovano gli ancoraggi ISOFIX e come renderli accessibili.

ATTENZIONE!

Il bambino deve essere assicurato a TAKATA MINI I-SIZE sempre mediante il sistema integrato di cinture di sicurezza.

AVVERTENZA!

[Airbag Warning] TAKATA MINI I-SIZE non va installato sul sedile anteriore lato passeggero, rivolto in senso contrario a quello di marcia del veicolo, qualora sia attivo il sistema airbag corrispondente. TAKATA MINI I-SIZE può essere posizionato sul

sedile anteriore lato passeggero solo se il sistema airbag corrispondente è disattivato e il costruttore del veicolo ha specificamente indicato che tale sedile è omologato per i seggiolini per auto (i-Size o ISOFIX o anche G0+ a norma UNECE-R44). Durante l'utilizzo di TAKATA MINI I-SIZE sul sedile anteriore lato passeggero, seguire sempre scrupolosamente le istruzioni del costruttore del veicolo relative a

- disattivazione dell'airbag lato passeggero
- omologazione del sedile anteriore lato passeggero per dispositivi di ritenuta per bambini
- eventuale dotazione del veicolo con ancoraggi ISOFIX.

Il seggiolino TAKATA MINI I-SIZE non può essere commercializzato, venduto né utilizzato negli Stati Uniti, in Canada e in Australia.

AVVERTENZA!

TAKATA MINI I-SIZE è omologato per l'uso come seggiolino per auto e non è indicato per l'uso come sdraietta o portabebè (in conformità con EN 12790).

Lista di controllo – Installazione nel veicolo [MINI_I-SIZE_003]

Elenco dei veicoli compatibili

- ✓ Indicato dal costruttore del veicolo come compatibile con il gruppo di omologazione del seggiolino per auto da utilizzare
- ✗ Non indicato dal costruttore del veicolo come compatibile con il gruppo di omologazione del seggiolino per auto da utilizzare

Orientamento del sedile del veicolo

- ✓ In avanti
- ✗ All'indietro
- ✗ Lateralmente

de

en

fr

it

es

nl

Sistemi di sicurezza dei sedili del veicolo per il fissaggio con le cinture di sicurezza del veicolo o TAKATA I-SIZE BASE

- ✓ Sistema I-SIZE o ISOFIX
- ✓ Cintura di sicurezza a 3 punti
- ✗ Cintura di sicurezza a 2 punti (tranne utilizzo in aereo)

Orientamento del seggiolino per auto

- ✓ Opposto al senso di marcia
- ✗ In senso di marcia

ATTENZIONE:

[MINI_I-SIZE_004] Non lasciare mai il bambino da solo nell'automobile

[MINI_I-SIZE_005] Sistemare il bambino nel seggiolino TAKATA MINI I-SIZE sempre prima della partenza e mai durante la marcia. Non staccare il seggiolino durante la marcia.

[MINI_I-SIZE_006 + MINI_I-SIZE_007] Verificare che le cinture non siano attorcigliate e che siano adeguatamente tese alle spalle e nella zona subaddominale all'atto di fissare il bambino a TAKATA MINI I-SIZE.

Abbassare opportunamente le cinture subaddominali per assicurare la migliore protezione del bambino. Se le cinture passano sull'addome, sussiste il rischio di lesioni interne in caso di incidente.

[MINI_I-SIZE_021] Verificare ad ogni utilizzo che gli AIRPADS siano correttamente alloggiati nelle apposite tasche interne del cuscinetto regolabile. La mancata osservanza di questa avvertenza può mettere in pericolo la sicurezza del bambino in caso di incidente.

[MINI_I-SIZE_038] Accertare che il punto più alto della testa del bambino non superi in altezza il bordo superiore di TAKATA MINI I-SIZE. Se la testa del

bambino è posizionata troppo in alto rispetto al bordo superiore, aumenta il rischio in caso di incidente. Non appena, nella posizione più alta del cuscinetto interno, la sommità della testa del bambino raggiunge o supera il bordo superiore del seggiolino, è necessario passare al seggiolino TAKATA MIDI I-SIZE con TAKATA I-SIZE BASE.

[MINI_I-SIZE_008] Tirare saldamente la cintura di sicurezza del veicolo intorno a TAKATA MINI I-SIZE. Se la cintura risulta allentata, la sicurezza del bambino in caso di incidente è messa a repentaglio (vale solo in caso di fissaggio con la cintura a 3 punti del veicolo sul sedile del veicolo a norma UNECE R44).

[MINI_I-SIZE_009] Mantenere TAKATA MINI I-SIZE fissato con le cinture di sicurezza in ogni caso, anche quando non si trasporta il bambino nel TAKATA MINI I-SIZE, per evitare che si sposti in caso di improvvisa frenata. In tal modo si evita che un TAKATA MINI

I-SIZE vagante possa costituire un pericolo per i passeggeri in caso di incidente o di brusca frenata.

[MINI_I-SIZE_010] Non danneggiare le cinture con lame o altri oggetti affilati (né le cinture di sicurezza del veicolo, né le cinture di TAKATA MINI I-SIZE). Il seggiolino per auto TAKATA MINI I-SIZE non può svolgere pienamente la sua funzione, ad esempio in termini di riduzione del rischio di lesioni, se le cinture di sicurezza sono danneggiate o presentano tagli.

[MINI_I-SIZE_011] Per non compromettere la capacità di ritenuta di TAKATA MINI I-SIZE, non installarlo in modo non conforme al presente manuale d'uso. Non rimuovere né sostituire componenti con materiali non autorizzati da TAKATA AG.

[MINI_I-SIZE_012] In caso di incidente sostituire il seggiolino TAKATA MINI I-SIZE con un nuovo TAKATA MINI I-SIZE, poiché il seggiolino TAKATA

de

en

fr

it

es

nl

MINI I-SIZE può subire danni non sempre visibili ad occhio nudo. La mancata osservanza di questa avvertenza può mettere a repentaglio la sicurezza del bambino in caso di incidente.

[MINI_I-SIZE_013] L'esposizione alla forte luce solare riscalda TAKATA MINI I-SIZE. Al fine di evitare che il bambino possa scottarsi con parti sottoposte a surriscaldamento, va verificata da parte di un adulto, prima dell'uso, la temperatura di tutte le parti in plastica e in metallo di TAKATA MINI I-SIZE.

[MINI_I-SIZE_014] Installare il seggiolino per auto TAKATA MINI I-SIZE in modo tale che le parti fisse (ad esempio quelle in plastica) non si impiglino nelle porte del veicolo.

[MINI_I-SIZE_015] Non lasciare appoggiati nel veicolo oggetti affilati, appuntiti o pesanti. In caso di collisione, tali oggetti potrebbero causare gravi lesioni

a bambini e altri passeggeri. Anche bagagli e altri oggetti non fissati potrebbero costituire un pericolo per i bambini e gli altri passeggeri e devono pertanto essere adeguatamente fissati ed alloggiati.

Fissare sempre il bambino in TAKATA MINI I-SIZE, con le apposite cinture, anche in caso di utilizzo di TAKATA MINI I-SIZE fuori dall'auto, ad esempio in caso di trasporto del bambino o quando si appoggia TAKATA MINI I-SIZE da qualche parte.

Non lasciare in alcun caso, sotto sorveglianza o meno, TAKATA MINI I-SIZE e il bambino su superfici rialzate, inclinate o irregolari, ad esempio tavoli, fasciatoi, scale, rampe.

[MINI_I-SIZE_016] Utilizzare TAKATA MINI I-SIZE con le fodere, gli AIRPADS e le imbottiture antiurto laterali originali. Tali elementi e le fodere sono parte integrante della dotazione protettiva e sono state

progettate specificamente per l'utilizzo in TAKATA MINI I-SIZE.

IMPORTANTE!

Non lasciare troppo a lungo il bambino nel seggiolino TAKATA MINI I-SIZE. Si raccomanda di non trattenere il bambino nel seggiolino per più di 1-2 ore. È importante per il corretto sviluppo muscolare che il bambino modifichi regolarmente la propria posizione; si consiglia quindi di togliere il bambino dal seggiolino TAKATA MINI I-SIZE durante le soste.

IMPORTANTE!

TAKATA MINI I-SIZE è progettato per un ciclo di vita massimo di 3 anni circa dall'acquisto. I materiali plastici subiscono un processo di usura generale, specialmente a causa dell'esposizione alla luce solare diretta. Tale invecchiamento dei materiali può alterare le proprietà del prodotto TAKATA MINI I-SIZE anche in modo non visibile ad occhio nudo.

Per ulteriori informazioni relative a queste istruzioni si prega di contattare l'assistenza TAKATA (si veda il capitolo 9 – Assistenza)

3. ISTRUZIONI BASE

AVVERTENZA!

Utilizzare sempre il seggiolino per auto TAKATA MINI I-SIZE e TAKATA I-SIZE BASE su superfici stabili.

AVVERTENZA!

Fare attenzione a non schiacciare dita o altre parti del corpo in parti rotanti o mobili del seggiolino.

TAKATA MINI I-SIZE

Regolazione delle posizioni della maniglia per il trasporto

de

en

fr

it

es

nl

[MINI_I-SIZE_017] La maniglia per il trasporto di TAKATA MINI I-SIZE può essere regolata in tre diverse posizioni:

- A. Posizione per trasporto
- B. Posizione per uso in auto
- C. Posizione per inserimento e rimozione del bambino

Punto 1 – Sblocco della maniglia di trasporto

[MINI_I-SIZE_018] Al fine di regolare la posizione della maniglia di trasporto di TAKATA MINI I-SIZE, è necessario sbloccarla premendo simultaneamente fino in fondo entrambe le leve grigie che si trovano ai due lati.

Punto 2 – Regolazione e blocco della maniglia di trasporto

Mantenendo entrambe le leve premute, regolare la maniglia nella direzione e posizione desiderate. Rilasciare le leve della maniglia di trasporto per

bloccarla. La maniglia è bloccata in posizione quando si sente lo scatto di entrambe le leve (solo in posizione per trasporto e in posizione per uso in auto) ed entrambe tornano alla posizione iniziale.

AVVERTENZA!

Verificare a ogni regolazione della maniglia che questa sia saldamente bloccata in posizione. Per far questo, spingere leggermente avanti e indietro la maniglia con la mano, senza azionare le leve.

Trasporto di TAKATA MINI I-SIZE

Per il trasporto di TAKATA MINI I-SIZE al di fuori del veicolo sono disponibili due posizioni.

[MINI_I-SIZE_019_a] È possibile tenere TAKATA MINI I-SIZE per la maniglia, afferrandola al centro con la mano e portando il seggiolino al proprio fianco, con il braccio leggermente piegato.

[MINI_I-SIZE_019_b] Oppure è possibile portare TAKATA MINI I-SIZE nell'incavo del braccio. Piegarlo il braccio abbastanza da consentire alla maniglia di posarsi saldamente sull'interno del gomito.

AVVERTENZA!

[MINI_I-SIZE_020] Durante il trasporto di TAKATA MINI I-SIZE, non sorreggerlo mai con il fianco o con l'anca mentre si tiene la maniglia. In determinate circostanze questo può determinare un sovraccarico del meccanismo di chiusura della maniglia. TAKATA MINI I-SIZE potrebbe danneggiarsi e in casi estremi potrebbe ferire il bambino.

Regolazione del cuscinetto interno e delle cinture diagonali

Il cuscinetto interno e le cinture diagonali di TAKATA MINI I-SIZE vanno regolate a seconda della grandezza del bambino, in modo tale da assicurare il massimo

comfort e la massima protezione in caso di incidente.

Il cuscinetto interno e le cinture diagonali di TAKATA MINI I-SIZE sono regolabili secondo 4 posizioni.

IMPORTANTE!

Prima di regolare il cuscinetto interno e le cinture diagonali, assicurarsi che TAKATA MINI I-SIZE sia correttamente installato e fissato nel veicolo.

PERICOLO!

[MINI_I-SIZE_021] Verificare a ogni utilizzo che gli AIRPADS siano correttamente alloggiati nelle apposite tasche interne del cuscinetto regolabile. La mancata osservanza di questa avvertenza può mettere a repentaglio la sicurezza del bambino in caso di incidente.

Punto 1 – Sblocco del cuscinetto interno regolabile

[MINI_I-SIZE_022] Aprire lo scomparto per il manuale posto sul lato posteriore di TAKATA MINI I-SIZE.

de

en

fr

it

es

nl

[MINI_I-SIZE_023] Spingere a fondo il cursore del cuscinetto interno.

Punto 2 – Regolazione e fissaggio del cuscinetto interno

Tenere premuto il cursore e contemporaneamente regolare verso l'alto o verso il basso la posizione del cuscinetto interno e delle cinture diagonali in base alla grandezza del bambino. Rilasciare il cursore del cuscinetto regolabile. Il cursore è fissato quando si sente uno scatto del meccanismo da entrambi i lati.

AVVERTENZA!

A ogni regolazione del seggiolino, verificare attentamente che il cursore sia bloccato come descritto. Per far questo, spingere leggermente avanti e indietro il cursore senza premerlo.

Potrebbe essere necessario regolare nuovamente il cuscinetto per adeguarlo alla grandezza del bambino.

Per le informazioni sulla corretta posizione del cuscinetto si veda il capitolo 4 – Come fissare il bambino.

TAKATA MINI I-SIZE è inoltre dotato di un cuscino riduttore di seggiolini per neonati. È possibile utilizzare questo cuscino nelle prime settimane, finché il neonato è ancora molto piccolo, al fine garantire il supporto laterale, soprattutto per la testa. Se e quanto a lungo sia possibile utilizzare questo riduttore di seggiolini dipende esclusivamente dalla statura del proprio bambino.

Come liberare le cinture e aprire il blocco cinture

Prima di sistemare il bambino nel seggiolino auto TAKATA MINI I-SIZE, il blocco delle cinture deve essere aperto e le cinture sciolte. TAKATA MINI I-SIZE è dotato di una leva centrale di sblocco delle cinture.

Punto 1 – Sbloccare le cinture

[MINI_I-SIZE_024] Per liberare le cinture, tirare la leva verso l'alto e mantenerla in questa posizione.

Punto 2 – Bloccare le cinture

Tirare contemporaneamente con delicatezza entrambe le cinture a fondo in avanti.

Punto 3 – Apertura del blocco cinture

[MINI_I-SIZE_025] Per aprire il blocco cinture premere il pulsante rosso ed estrarre la linguetta della cintura.

Le linguette possono essere facilmente separate manualmente.

Fissaggio del parasole

In dotazione è incluso un parasole che si fissa a TAKATA MINI I-SIZE e che, a seconda delle necessità, si può estrarre o ritrarre.

Punto 1 – Fissaggio del parasole

[MINI_I-SIZE_026] Fissare con cura i quattro (due per lato) bottoni a pressione del parasole ai sei bottoni a pressione sulla fodera di TAKATA MINI I-SIZE (rispettivamente 3 per lato, uno dei quali rappresenta il fulcro, mentre gli altri due bottoni a pressione rappresentano i punti di fissaggio).

Tirare l'estremità posteriore del parasole sopra la sommità di TAKATA MINI I-SIZE e fissare il parasole con l'elastico dietro al bordo superiore del guscio. Il parasole è in tal modo fissato in posizione estesa.

Punto 2 – Regolazione del parasole

Per richiudere il parasole o estenderlo, vanno aperti entrambi i bottoni piccoli laterali (utilizzati per il fissaggio nella posizione estesa). A questo punto è possibile far scorrere l'estremità anteriore del parasole in avanti oppure spingerla indietro nella posizione richiusa. I bottoni laterali grandi fungono da fulcro del parasole.

de

en

fr

it

es

nl

Rimozione del parasole

Il parasole è fissato alla fodera del seggiolino TAKATA MINI I-SIZE mediante bottoni a pressione. Per rimuovere il parasole, aprire tutti i bottoni a pressione che lo trattengono alla fodera. A questo punto è possibile rimuovere il parasole.

TAKATA I-SIZE BASE

Regolazione della gamba di supporto

Punto 1 – Apertura della gamba di supporto

[MINI_I-SIZE_027 + MINI_I-SIZE_028] Afferrare la gamba di supporto sulla parte inferiore di TAKATA I-SIZE BASE, sbloccare il meccanismo pieghevole della gamba di supporto spingendo lateralmente il cursore di bloccaggio e aprire la gamba di supporto fino a fine corsa. Raggiunta la massima estensione, la

gamba di supporto si blocca nel cursore di bloccaggio mediante una precarica a molla.

Punto 2 – Sblocco e regolazione della gamba di supporto

[MINI_I-SIZE_029] Premere a fondo il tasto di regolazione dell'altezza della gamba di supporto e fare scorrere la gamba verso l'alto o verso il basso. Raggiunta la posizione desiderata della gamba di supporto, rilasciare il tasto e verificare che la gamba di supporto risulti ben fissata. Il corretto fissaggio della gamba di supporto è segnalato da uno scatto e da un'indicazione di colore verde nella parte superiore del tasto.

PERICOLO!

Se la gamba di supporto non è correttamente fissata in altezza, sussiste il pericolo di gravi lesioni per il bambino o per gli altri passeggeri del veicolo.

[MINI_I-SIZE_030] La lunghezza corretta della gamba di supporto è raggiunta se la parte inferiore della gamba di supporto di TAKATA I-SIZE BASE poggia completamente e saldamente sul pavimento del veicolo e l'indicatore sull'estremità inferiore della gamba di supporto è completamente verde.

Punto 3 – Ripiegamento e bloccaggio della gamba di supporto

[MINI_I-SIZE_027 + MINI_I-SIZE_028] Per il ripiegamento della gamba di supporto, portare la gamba di supporto nella posizione in altezza più corta. Infine sbloccare il meccanismo pieghevole della gamba di supporto spingendo lateralmente il cursore di bloccaggio e piegare contemporaneamente la gamba di supporto in direzione della parte inferiore della base. Non appena si è raggiunta la parte inferiore di TAKATA I-SIZE BASE, la gamba di supporto verrà bloccata in posizione di trasporto tramite una precarica a molla nel cursore di bloccaggio.

Regolazione dei connettori ISOFIX

Entrambi i connettori ISOFIX di TAKATA I-SIZE BASE vanno regolati a seconda della posizione degli ancoraggi ISOFIX nel veicolo. Ciascun connettore ISOFIX è regolabile in modo indipendente in 6 diverse posizioni. Le diverse posizioni sono indicate dalle cifre da 1 a 5 sulla parte superiore di entrambi i connettori ISOFIX. La posizione 6 si riferisce alla massima estensione dei connettori ISOFIX. La massima estensione del connettore ISOFIX è segnalata sulla parte superiore del connettore ISOFIX dall'assenza di cifre indicatrici.

Punto 1 – Sblocco del regolatore di lunghezza ISOFIX

[MINI_I-SIZE_031] Premere a fondo il tasto sinistro del regolatore di lunghezza ISOFIX posto nel lato interno di TAKATA I-SIZE BASE e mantenerlo in posizione.

de

en

fr

it

es

nl

Punto 2 – Regolazione dei connettori ISOFIX

Tirare contemporaneamente nella posizione desiderata il connettore sinistro ISOFIX posto sul lato esterno sinistro di TAKATA I-SIZE BASE.

Punto 3 – Bloccaggio del regolatore di lunghezza ISOFIX

Rilasciare il tasto e il connettore ISOFIX. Verificare che il connettore ISOFIX sia saldamente fissato in posizione. Il corretto fissaggio è segnalato da uno scatto e da un'indicazione di colore verde sul tasto.

IMPORTANTE!

I connettori ISOFIX devono essere regolati in modo indipendente l'uno dall'altro. Ripetere le istruzioni relative ai punti da 1 a 3 anche per il connettore ISOFIX destro.

PERICOLO!

[MINI_I-SIZE_032] Accertarsi che nel fissaggio di

TAKATA I-SIZE BASE nel veicolo entrambi i connettori ISOFIX siano regolati nella medesima posizione. Verificare a tal fine sui lati superiori dei connettori ISOFIX la corrispondenza delle cifre da 1 a 5, oppure l'assenza di cifre (massima estensione). La mancata osservanza di questa avvertenza può mettere a repentaglio la sicurezza del bambino o degli altri passeggeri in caso di incidente.

Punto 4 – Sblocco dei connettori ISOFIX

[MINI_I-SIZE_033] Sbloccare i connettori ISOFIX di sinistra e di destra spingendo verso il basso i pulsanti di sicurezza dei connettori ISOFIX e afferrando contemporaneamente dall'alto i rispettivi cursori per lo sblocco dei connettori ISOFIX e tirando il cursore in direzione della gamba di supporto. Il corretto sblocco dei connettori ISOFIX è segnalato dai due indicatori di colore rosso sulla parte superiore dei cursori (1 indicatore rosso per lato). Se l'indicatore è di colore verde, i connettori ISOFIX sono ancora bloccati.

Sblocco dei ganci posteriori

[MINI_I-SIZE_034] TAKATA MINI I-SIZE è fissato a TAKATA I-SIZE BASE mediante i ganci di arresto anteriori e posteriori. Per staccare TAKATA MINI I-SIZE da TAKATA I-SIZE BASE, vanno sbloccati solo i ganci posteriori.

Lo sblocco di entrambi i ganci posteriori è sincronizzato. È pertanto necessario premere verso il basso soltanto uno degli elementi di rilascio nella parte esterna dei bracci di arresto. Il corretto sblocco di entrambi i ganci posteriori è segnalato dai due indicatori di colore rosso sulla parte superiore degli elementi di rilascio (1 indicatore rosso per lato).

Se gli indicatori degli elementi di rilascio sono di colore verde, i ganci posteriori sono ancora bloccati; se gli indicatori sono parzialmente di colore verde, possibilmente anche uno solo dei ganci posteriori è

ancora bloccato. Tenere anche conto delle istruzioni nel capitolo 5 – Utilizzo a bordo di un veicolo (fissaggio di TAKATA MINI I-SIZE).

4. COME FISSARE IL BAMBINO

IMPORTANTE!

Per una maggiore sicurezza il bambino va fatto possibilmente sempre scendere e salire sul veicolo dal lato passeggero e dal lato pedonale della carreggiata.

Punto 1 – Regolazione e blocco del cuscinetto interno e delle cinture

Prima di sistemare il bambino nel seggiolino TAKATA MINI I-SIZE, aprire e liberare le cinture come descritto nel capitolo 3 – Istruzioni base (Come liberare le cinture e aprire il blocco cinture) e spostarle di lato.

Una volta posizionato il bambino nel seggiolino TAKATA MINI I-SIZE, fare passare le cinture diagonali sulle spalle e le cinture subaddominali sul grembo del bambino, facendo attenzione a non attorcigliare o impigliare le cinture.

AVVERTENZA!

[MINI_I-SIZE_035] Verificare che il cuscinetto interno e le connessioni delle cinture diagonali siano nella corretta posizione. Le ali del cuscinetto interno con gli AIRPADS proteggono la testa e quindi vanno correttamente posizionate in corrispondenza della testa, sopra le spalle del bambino. Le connessioni delle cinture diagonali sono nella corretta posizione se si trovano appena al di sotto delle spalle del bambino. In caso contrario, regolare il cuscinetto interno verso l'alto o verso il basso.

Punto 2 – Chiusura del blocco cinture

[MINI_I-SIZE_036] Per poter chiudere le cinture di TAKATA MINI I-SIZE è necessario innanzitutto unire tra loro le due linguette delle cinture.

Inserire quindi entrambe le linguette saldamente nel blocco finché non si sente uno scatto.

PERICOLO!

Verificare sempre attentamente che le linguette delle cinture e il blocco siano correttamente chiusi e fissati. Per far questo, tirare le cinture verso l'alto senza premere il pulsante rosso.

Punto 3 – Regolazione delle cinture subaddominali

PERICOLO!

Abbassare opportunamente le cinture subaddominali per assicurare la migliore protezione del bambino.

Se le cinture passano sull'addome, sussiste il rischio di lesioni interne in caso di incidente.

Assicurarsi che l'imbottitura sul retro del blocco cinture non si sia spostata e che il bambino sia quindi protetto dal contatto con gli elementi in plastica del blocco.

Punto 4 – Come stringere le cinture

[MINI_I-SIZE_037] Per stringere le cinture tirare in avanti l'estremità del tirante centrale (non in su o in giù).

AVVERTENZA!

La tensione delle cinture è corretta se tra il bambino e la cintura di TAKATA MINI I-SIZE rimane lo spazio per passarvi sotto un dito.

Punto 5 – Controllo delle imbottiture antiurto laterali (AIRPADS)

PERICOLO!

[MINI_I-SIZE_021] Verificare a ogni utilizzo che gli AIRPADS siano correttamente alloggiati nelle apposite tasche interne del cuscinetto regolabile. La mancata osservanza di questa avvertenza può mettere a repentaglio la sicurezza del bambino in caso di incidente.

Punto 6 – Verifica della grandezza

PERICOLO!

[MINI_I-SIZE_038] Verificare ad ogni utilizzo che la testa del bambino sia interamente coperta dalle parti laterali di TAKATA MINI I-SIZE, fino alla sommità. In caso contrario, aumentano i rischi per il bambino in caso di incidente. In questo caso, raccomandiamo di passare da TAKATA MINI I-SIZE al modello di dimensioni maggiori, TAKATA MIDI I-SIZE con TAKATA I-SIZE BASE.

de

en

fr

it

es

nl

Lista di controllo – Fissaggio del bambino:

Assicurarsi che...

- la posizione del cuscinetto interno regolabile e l'altezza delle cinture diagonali di TAKATA MINI I-SIZE siano adeguate, così come descritto nel presente manuale.
- la cintura subaddominale non passi sull'addome del bambino.
- il blocco di chiusura delle cinture e le linguette siano saldamente fissate.
- le cinture contengano adeguatamente il bambino e non siano attorcigliate.
- la testa del bambino sia interamente coperta dalle parti laterali di TAKATA MINI I-SIZE, fino alla sommità (se necessario utilizzare il cuscino riduttore di seggiolini in dotazione per i neonati).
- gli AIRPADS siano correttamente alloggiati nelle apposite tasche interne del cuscinetto regolabile.

Rimozione del bambino

Prima di togliere il bambino da TAKATA MINI I-SIZE, è necessario aprire il blocco delle cinture e liberare le cinture. Si vedano le istruzioni nel capitolo 3 – Istruzioni base (Come liberare le cinture e aprire il blocco cinture). A questo punto è possibile togliere il bambino dal seggiolino TAKATA MINI I-SIZE.

5. UTILIZZO A BORDO DI UN VEICOLO

Fissaggio di TAKATA MINI I-SIZE con TAKATA I-SIZE BASE

PERICOLO!

[MINI_I-SIZE_009] Non utilizzare mai TAKATA I-SIZE BASE se non adeguatamente fissata ovvero non abbinata a TAKATA MINI I-SIZE. La mancata

osservanza di questa avvertenza può mettere a repentaglio la sicurezza del bambino o degli altri passeggeri.

IMPORTANTE!

L'uso prolungato di TAKATA I-SIZE BASE e TAKATA MINI I-SIZE potrebbe causare segni di usura sul sedile del veicolo.

Fissaggio di TAKATA I-SIZE BASE

Punto 1 – Apertura della gamba di supporto

Estrarre la gamba di supporto come indicato nel capitolo 3 – Istruzioni base (Regolazione della gamba di supporto) e assicurarsi che sia opportunamente fissata.

IMPORTANTE!

Per verificare la solidità dell'appoggio della gamba di supporto, scuoterla leggermente con la mano.

Punto 2 – Posizionamento sul sedile del veicolo

[MINI_I-SIZE_039] Posizionare la base TAKATA I-SIZE BASE sul sedile del veicolo. Assicurarsi che

- i connettori ISOFIX siano rivolti verso lo schienale del sedile del veicolo
- la gamba di supporto punti verso il pavimento del veicolo.

Punto 3 – Estrazione dei connettori ISOFIX

[MINI_I-SIZE_031] Per regolare la lunghezza, premere a fondo i pulsanti situati nel lato interno di ciascun braccio di arresto posteriore e contemporaneamente tirare i connettori ISOFIX fino alla loro massima estensione. Procedere come indicato nel capitolo 3 – Istruzioni base (Regolazione dei connettori ISOFIX).

IMPORTANTE!

La massima estensione dei connettori ISOFIX è segnalata dall'assenza di cifre sull'indicatore posto sul lato superiore dei connettori ISOFIX stessi.

de

en

fr

it

es

nl

Punto 4 – Connessione del sistema ISOFIX

[MINI_I-SIZE_040] Dirigere i connettori ISOFIX di TAKATA I-SIZE BASE aperti verso gli ancoraggi ISOFIX del veicolo. Infilare i connettori ISOFIX negli ancoraggi ISOFIX del veicolo fino a quando si sentono entrambi scattare (uno scatto per ogni connettore) e sui cursori entrambi gli indicatori sono di colore verde.

IMPORTANTE!

[MINI_I-SIZE_041] Se risultasse difficile raggiungere gli ancoraggi ISOFIX del veicolo, utilizzare per entrambi gli ancoraggi le clip di inserimento in dotazione. Le clip di inserimento facilitano il montaggio del sistema ISOFIX e proteggono le fodere dei sedili del veicolo.

PERICOLO!

Verificare che entrambi i connettori ISOFIX siano saldamente fissati agli ancoraggi ISOFIX del veicolo. La mancata osservanza di questa avvertenza può

mettere a repentaglio la sicurezza del bambino o degli altri passeggeri. Per verificare la solidità del fissaggio dei connettori ISOFIX agli ancoraggi ISOFIX del veicolo, scuotere leggermente TAKATA I-SIZE BASE con la mano.

Punto 5 – Montaggio sul sedile del veicolo

[MINI_I-SIZE_042] Premere a fondo entrambi i pulsanti del regolatore di lunghezza ISOFIX e contemporaneamente posizionare TAKATA I-SIZE BASE a filo del sedile del veicolo.

PERICOLO!

[MINI_I-SIZE_043] Verificare che nel montaggio di TAKATA I-SIZE BASE sul sedile del veicolo entrambi i connettori ISOFIX siano fissati correttamente nelle stesse posizioni. A tale scopo, scuotere leggermente con la mano TAKATA I-SIZE BASE e controllare che le cifre indicate nella parte superiore dei connettori ISOFIX corrispondano (da 1 a 5) oppure che la cifra

sia assente in entrambi gli indicatori. La mancata osservanza di questa avvertenza può mettere a repentaglio la sicurezza del bambino in caso di incidente.

Punto 6 – Regolazione della gamba di supporto

[MINI_I-SIZE_044] Regolare l'altezza della gamba di supporto come indicato nel capitolo 3 – Istruzioni base (Regolazione della gamba di supporto), in modo che l'estremità inferiore poggi sul pavimento del veicolo in modo completo e saldo e che l'indicatore sull'estremità inferiore della gamba di supporto sia completamente verde.

PERICOLO!

[MINI_I-SIZE_045] Accertare che l'altezza della gamba di supporto sia bloccata in modo corretto e che la gamba di supporto poggi in modo completo e saldo sul pavimento del veicolo (indicatore verde sull'estremità inferiore della gamba di supporto).

La mancata osservanza di questa avvertenza può

mettere a repentaglio la sicurezza del bambino o degli altri passeggeri.

IMPORTANTE!

Per verificare la corretta regolazione dell'altezza della gamba di supporto, spingerla e tirarla leggermente con la mano.

IMPORTANTE!

Se TAKATA I-SIZE BASE si muove ancora sul sedile del veicolo, ripetere tutti i punti di questo capitolo 4 – Utilizzo a bordo di un veicolo (Fissaggio di TAKATA I-SIZE BASE) finché TAKATA I-SIZE BASE non risulta saldamente fissata al sedile del veicolo.

Fissaggio di TAKATA MINI I-SIZE su TAKATA I-SIZE BASE [MINI_I-SIZE_046]

Punto 1 – Controllo di TAKATA I-SIZE BASE

de

en

fr

it

es

nl

PERICOLO!

In caso di fissaggio di TAKATA MINI I-SIZE nel veicolo su TAKATA I-SIZE BASE verificare che TAKATA I-SIZE BASE sia fissata al sedile del veicolo saldamente e in modo corretto. Se TAKATA I-SIZE BASE si muove ancora sul sedile del veicolo, ripetere tutti i punti del capitolo 4 – Utilizzo a bordo di un veicolo (Fissaggio di TAKATA I-SIZE BASE).

PERICOLO!

[MINI_I-SIZE_047] Prima dell'installazione di TAKATA MINI I-SIZE su TAKATA I-SIZE BASE accertare che entrambi i ganci posteriori di TAKATA I-SIZE BASE siano aperti. Questo è riconoscibile dal fatto che su entrambi i lati di TAKATA I-SIZE BASE, su entrambi gli elementi di rilascio dei ganci posteriori, sono visibili degli indicatori rossi.

In condizioni cromatiche o luminose incerte, premere uno dei due elementi di rilascio sincronizzati dei ganci

posteriori per accertare che entrambi i ganci posteriori siano aperti.

PERICOLO!

[Airbag Warning] IN NESSUN CASO va montato un TAKATA MINI I-SIZE rivolto in senso opposto a quello di marcia su un sedile anteriore con airbag attivato. In tal caso ci sarebbe un ELEVATO RISCHIO DI LESIONI nonché PERICOLO DI MORTE. Tale posizione è quindi VIETATA PER LEGGE.

L'airbag può, a seconda del veicolo, essere disattivato dall'utente o con l'aiuto del concessionario auto o di un meccanico.

Punto 2 – Fissaggio su TAKATA I-SIZE BASE

[MINI_I-SIZE_048] Orientare TAKATA MINI I-SIZE in senso opposto a quello di marcia e posizionare TAKATA MINI I-SIZE centralmente su TAKATA I-SIZE BASE. Al riguardo il bordo del guscio presso la leva di sblocco delle cinture di TAKATA MINI

I-SIZE deve essere posizionato centralmente tra i bracci di arresto posteriori e la superficie di battuta dello schienale di TAKATA I-SIZE BASE. Inserire premendo entrambi i perni di arresto di TAKATA MINI I-SIZE nei ganci posteriori di TAKATA I-SIZE BASE. I perni di arresto sono correttamente fissati ai ganci posteriori quando si sentono due scatti sui due ganci posteriori di TAKATA I-SIZE BASE (uno scatto per ogni connettore) ed entrambi gli indicatori degli elementi di rilascio dei ganci sono di colore verde.

[MINI_I-SIZE_049] Per fissare la barra di arresto di TAKATA MINI I-SIZE ai ganci anteriori di TAKATA I-SIZE BASE premere dall'alto lo schienale di TAKATA MINI I-SIZE su TAKATA I-SIZE BASE finché non si sente uno scatto.

PERICOLO!

[MINI_I-SIZE_047] Non utilizzare in nessun caso TAKATA MINI I-SIZE se non è correttamente fissato

a TAKATA I-SIZE BASE. Il corretto fissaggio è segnalato dai 2 indicatori di colore verde su entrambi gli elementi di rilascio dei ganci di arresto e dalla verifica dell'apertura di entrambi i ganci posteriori prima dell'installazione di TAKATA MINI I-SIZE su TAKATA I-SIZE BASE.

IMPORTANTE!

[MINI_I-SIZE_050] Verificare il corretto fissaggio di TAKATA MINI I-SIZE a TAKATA I-SIZE BASE scuotendo leggermente con la mano TAKATA MINI I-SIZE in tutte le direzioni. Se TAKATA MINI I-SIZE non è correttamente fissato a TAKATA I-SIZE BASE, tornare al punto 2 – Fissaggio su TAKATA I-SIZE BASE fino a ottenere un fissaggio corretto.

Smontaggio di TAKATA MINI I-SIZE da TAKATA I-SIZE BASE

Punto 1 – Sblocco dei ganci posteriori

de

en

fr

it

es

nl

[MINI_I-SIZE_047 + MINI_I-SIZE_034] Lo sblocco di entrambi i ganci posteriori è sincronizzato. È pertanto necessario premere a fondo soltanto uno degli elementi di rilascio nella parte posteriore dei bracci di arresto di TAKATA I-SIZE BASE. Inclinare contemporaneamente TAKATA MINI I-SIZE in avanti (nel senso di marcia del veicolo) in modo da sganciare i rispettivi perni di arresto dai ganci posteriori di TAKATA I-SIZE BASE.

Punto 2 – Distacco del seggiolino dai ganci anteriori e sua rimozione

[MINI_I-SIZE_034] Sganciare le barre di arresto di TAKATA MINI I-SIZE dai ganci anteriori di TAKATA I-SIZE BASE facendo scorrere TAKATA MINI I-SIZE all'indietro (in senso opposto a quello di marcia). È quindi possibile staccare TAKATA MINI I-SIZE da TAKATA I-SIZE BASE ed estrarlo dal veicolo.

Smontaggio di TAKATA I-SIZE BASE

Punto 1 – Sblocco dei connettori ISOFIX

[MINI_I-SIZE_033] Sganciare i connettori ISOFIX di TAKATA I-SIZE BASE dagli ancoraggi ISOFIX del veicolo, spingendo verso il basso i pulsanti di sicurezza dei connettori ISOFIX e muovendo contemporaneamente i cursori di entrambi i connettori ISOFIX in avanti (in senso di marcia). Gli elementi sono separati se sono visibili sulla parte superiore di entrambi i connettori ISOFIX due indicatori rossi (un indicatore per ogni connettore ISOFIX).

Punto 2 – Ritrarre i connettori ISOFIX

[MINI_I-SIZE_031] Premere a fondo il pulsante sinistro sul regolatore di lunghezza ISOFIX nella parte interna di TAKATA I-SIZE BASE e contemporaneamente fare rientrare completamente il connettore ISOFIX sinistro in TAKATA I-SIZE BASE.

I connettori ISOFIX devono essere regolati in modo indipendente l'uno dall'altro. Ripetere il punto 2 anche per il connettore ISOFIX destro.

IMPORTANTE!

La minima estensione dei connettori ISOFIX è ottenuta quando sono visibili tutte le cifre da 1 a 5 su entrambi gli indicatori posti sul lato superiore dei connettori ISOFIX.

Punto 3 – Ripiegamento della gamba di supporto e sua rimozione

[MINI_I-SIZE_027 + MINI_I-SIZE_028] Ripiegare la gamba di supporto come indicato nel capitolo 3 – Istruzioni base (Regolazione della gamba di supporto). A questo punto è possibile rimuovere TAKATA I-SIZE BASE dal veicolo.

Fissaggio di TAKATA MINI I-SIZE con la cintura a 3 punti del veicolo (opzionale)

Punto 1 – Preparazione

[MINI_I-SIZE_051] Per montare il seggiolino auto TAKATA MINI I-SIZE nel veicolo, la maniglia deve trovarsi inizialmente in posizione di trasporto.

Punto 2 – Installazione nel veicolo

[MINI_I-SIZE_051] Mettere il seggiolino TAKATA MINI I-SIZE sul sedile del veicolo.

AVVERTENZA!

TAKATA MINI I-SIZE deve essere posizionato rivolto all'indietro rispetto al senso di marcia.

PERICOLO!

[Airbag Warning] IN NESSUN CASO va montato un TAKATA MINI I-SIZE rivolto in senso opposto a quello di marcia su un sedile anteriore con airbag attivato. In tal caso ci sarebbe un ELEVATO RISCHIO DI LESIONI nonché PERICOLO DI MORTE. Tale posizione è quindi VIETATA PER LEGGE.

de

en

fr

it

es

nl

L'airbag può, a seconda del veicolo, essere disattivato dall'utente o con l'aiuto del concessionario auto o di un meccanico.

Punto 3 – Posizionamento nell'auto

[MINI_I-SIZE_051] Assicurarsi che la parte anteriore di TAKATA MINI I-SIZE tocchi lo schienale del sedile e che l'intero seggiolino sia posto con l'inclinazione giusta.

Verificare il corretto posizionamento mediante l'adesivo posto sul lato: se la linea rossa è rivolta esattamente verso l'alto, il seggiolino TAKATA MINI I-SIZE è nella posizione corretta.

Una posizione meno eretta potrebbe sembrare più comoda per il bambino, ma i test hanno dimostrato che un angolo di 90° è quello ottimale in termini di sicurezza. Tale angolazione, corrispondente alle diverse posizioni del cuscinetto interno e delle cinture diagonali, è compresa nella cosiddetta „comfort zone“.

Punto 4 – Fissaggio della cintura subaddominale in dotazione al veicolo

Per il corretto fissaggio del seggiolino auto TAKATA MINI I-SIZE al sedile del veicolo è indispensabile la presenza di una cintura di sicurezza a 3 punti (omologata UNECE-R16 o equivalente).

[MINI_I-SIZE_052] Tirare la cintura subaddominale del veicolo attraverso le guide per il passaggio della cintura poste sui lati di TAKATA MINI I-SIZE.

AVVERTENZA!

[MINI_I-SIZE_052] Assicurarsi che la cintura di sicurezza del veicolo passi correttamente sotto le guide per il passaggio della cintura.

Agganciare la cintura premendo con decisione la linguetta della cintura del veicolo nell'apposito ancoraggio. Assicurarsi che la cintura di sicurezza del veicolo non sia attorcigliata.

Punto 5 – Regolazione della maniglia

[MINI_I-SIZE_053] Premere a fondo entrambe le leve grigie della maniglia di trasporto e portate la maniglia nella posizione adatta all'uso in auto (posizione intermedia).

AVVERTENZA!

Verificare a ogni regolazione della maniglia che questa sia saldamente bloccata in posizione. Per far questo, spingere leggermente avanti e indietro la maniglia con la mano, senza azionare le leve.

Punto 6 – Fissaggio della cintura diagonale in dotazione al veicolo

[MINI_I-SIZE_053] Portare la cintura diagonale del veicolo verso il lato posteriore del seggiolino per auto TAKATA MINI I-SIZE. Posizionare la cintura diagonale del veicolo come indicato nella figura, sul lato posteriore di TAKATA MINI I-SIZE.

AVVERTENZA!

Sul lato dove si trova l'ancoraggio della cintura di sicurezza del veicolo, la cintura diagonale deve passare sotto all'apposita guida di TAKATA MINI I-SIZE. Sull'altro lato, cioè dove si trova l'ancoraggio superiore della cintura di sicurezza del veicolo, la cintura stessa deve passare nell'altra guida di TAKATA MINI I-SIZE.

Punto 7 – Tensionamento della cintura subaddominale in dotazione al veicolo

[MINI_I-SIZE_054] Per ottenere la giusta tensione della cintura subaddominale del veicolo, tirare la parte diagonale della cintura appena sopra la fibbia già fissata all'ancoraggio, finché la cintura subaddominale è sufficientemente tesa.

La cintura subaddominale del veicolo non deve in alcun caso essere attorcigliata.

de

en

fr

it

es

nl

Punto 8 – Tensionamento della cintura diagonale in dotazione al veicolo

[MINI_I-SIZE_054] Tendere la cintura di sicurezza del veicolo tirando la parte diagonale in direzione dell'ancoraggio posto più in alto.

Punto 9 – Verifica del posizionamento

Assicurarsi che la linea rossa sull'adesivo posto a lato di TAKATA MINI I-SIZE sia esattamente verticale.

In caso contrario, correggere nuovamente la posizione del seggiolino per auto TAKATA MINI I-SIZE.

PERICOLO!

Non utilizzare altri punti di applicazione di forze se non quelli descritti nel presente manuale d'uso e indicati sul seggiolino TAKATA MINI I-SIZE guide blu per il passaggio delle cinture e maniglia in posizione per auto).

Punto 10 – Verifica del fissaggio

[MINI_I-SIZE_055] Scuotere leggermente TAKATA

MINI I-SIZE per verificare se rimane saldamente in posizione.

Lista di controllo – Utilizzo nel veicolo:

Assicurarsi che...

- TAKATA MINI I-SIZE sia rivolto in senso opposto a quello di marcia.
- l'airbag lato passeggero, se presente, sia disattivato, se TAKATA MINI I-SIZE è utilizzato sul sedile corrispondente.
- TAKATA MINI I-SIZE sia fissato mediante cinture di sicurezza a 3 punti omologate UNECE R16 o equivalente.
- la cintura di sicurezza del veicolo sia saldamente fissata.
- la cintura di sicurezza del veicolo passi attraverso le apposite guide blu di TAKATA MINI I-SIZE e che sia adeguatamente tesa.

- la maniglia sia fissata in posizione per auto.

6. UTILIZZO A BORDO DI UN AEREO

TAKATA MINI I-SIZE è qualificato anche per l'uso a bordo degli aerei ed è conforme ai requisiti specificati del TÜV Rheinland (consultare www.tuv.com).

IMPORTANTE!

La dicitura „For use in aircraft“ si trova sul lato inferiore di TAKATA MINI I-SIZE, vicino alla placchetta con il nome.

L'installazione e l'utilizzo di TAKATA MINI I-SIZE a bordo di un aereo è autorizzata unicamente su velivoli dotati di idonei sedili passeggeri, rivolti in avanti, senza airbag, certificati dalla compagnia aerea come adatti all'uso con seggiolini per auto per bambini.

AVVERTENZA!

Anche a bordo di un aereo TAKATA MINI I-SIZE va posizionato e fissato rivolto in senso contrario alla direzione di volo, su un sedile per passeggeri dotato di cintura di sicurezza a 2 punti, così come descritto nel presente manuale. Per tutta la durata del volo (dalla chiusura delle porte fino alla loro apertura) fare in modo che il seggiolino TAKATA MINI I-SIZE rimanga sempre fissato mediante la cintura di sicurezza a 2 punti del sedile dell'aereo, affinché non possa costituire un pericolo per gli altri passeggeri in caso di turbolenze o atterraggi d'emergenza.

PERICOLO!

Si prega di notare che il fissaggio con cintura di sicurezza a 2 punti di TAKATA MINI I-SIZE è consentito unicamente a bordo degli aerei. Il fissaggio di TAKATA MINI I-SIZE su veicoli va tassativamente effettuato mediante cintura di sicurezza a 3 punti o TAKATA I-SIZE BASE.

de

en

fr

it

es

nl

Punto 1 – Preparazione

[MINI_I-SIZE_051] Per montare il seggiolino per auto TAKATA MINI I-SIZE a bordo di un aereo, la maniglia deve trovarsi inizialmente in posizione di trasporto.

Punto 2 – Posizionamento sul sedile

[MINI_I-SIZE_051] Mettere il seggiolino TAKATA MINI I-SIZE rivolto all'indietro sul sedile dell'aereo.

PERICOLO!

[Airbag Warning] IN NESSUN CASO va montato un TAKATA MINI I-SIZE rivolto in senso opposto a quello di volo su un sedile con airbag attivato. In tal caso ci sarebbe un ELEVATO RISCHIO DI LESIONI nonché PERICOLO DI MORTE!

Punto 3 – Posizionamento nell'aereo

[MINI_I-SIZE_051] Assicurarsi che la parte anteriore di TAKATA MINI I-SIZE tocchi lo schienale del

sedile e che il seggiolino TAKATA MINI I-SIZE abbia l'inclinazione giusta. Verificare il corretto posizionamento mediante l'adesivo posto sul lato: se la linea rossa è rivolta esattamente verso l'alto, il seggiolino TAKATA MINI I-SIZE è nella posizione corretta.

Una posizione meno eretta potrebbe sembrare più comoda per il bambino, ma i test hanno dimostrato che un angolo di 90° è quello ottimale in termini di sicurezza. Tale angolazione, corrispondente alle diverse posizioni del cuscinetto interno e delle cinture diagonali, è compresa nella cosiddetta „comfort zone“.

Punto 4 – Fissaggio e tensionamento della cintura di sicurezza a 2 punti

[MINI_I-SIZE_056] Per assicurare adeguatamente TAKATA MINI I-SIZE nel velivolo, accertarsi che le cinghie della cintura di sicurezza a 2 punti dell'aereo corrano attraverso entrambe le guide poste sui lati di TAKATA MINI I-SIZE. Allacciare quindi saldamente la

cintura di sicurezza a 2 punti e tenerla finché le cinghie non poggiano saldamente su TAKATA MINI I-SIZE.

AVVERTENZA!

Seguire le istruzioni della compagnia aerea sul fissaggio e il tensionamento della cintura di sicurezza a 2 punti del velivolo.

AVVERTENZA!

Accertare che la fibbia della cintura dell'aereo si trovi tra le due guide di TAKATA MINI I-SIZE per il passaggio della cintura e che la cintura stessa non sia attorcigliata. Per altre informazioni su come allacciare le cinture di sicurezza, rivolgersi al personale di volo.

Punto 5 – Regolazione della maniglia

Premere a fondo entrambe le leve grigie della maniglia di trasporto e portate la maniglia nella posizione per auto (posizione intermedia).

AVVERTENZA!

Verificare a ogni regolazione della maniglia che questa sia saldamente bloccata in posizione. Per far questo, spingere leggermente avanti e indietro la maniglia con la mano, senza azionare le leve.

Punto 6 – Verifica del posizionamento

Assicurarsi che la linea rossa sull'adesivo posto a lato di TAKATA MINI I-SIZE sia esattamente verticale. In caso contrario, correggere nuovamente la posizione del seggiolino per auto TAKATA MINI I-SIZE.

PERICOLO!

Non utilizzare altri punti di applicazione di forze se non quelli descritti nel presente manuale d'uso e indicati sul seggiolino TAKATA MINI I-SIZE (guide blu per il passaggio delle cinture e maniglia in posizione per auto).

de

en

fr

it

es

nl

Punto 7 – Verifica del fissaggio

Per controllare se la cintura di sicurezza a 2 punti è ben fissata, scuotere leggermente TAKATA MINI I-SIZE e verificare se rimane saldamente in posizione.

Lista di controllo – Utilizzo a bordo di un aereo:

Assicurarsi che...

- TAKATA MINI I-SIZE sia rivolto in senso opposto rispetto alla direzione di volo.
- TAKATA MINI I-SIZE sia fissato a un sedile rivolto in avanti e non dotato di airbag.
- la cintura a 2 punti corra attraverso entrambe le guide apposite.
- le cinghie della cintura di sicurezza a 2 punti non siano attorcigliate.
- la chiusura della cintura di sicurezza a 2 punti sia saldamente allacciata, conformemente alle istruzioni fornite dalla compagnia aerea.

- la cintura a 2 punti allacciata trattiene saldamente TAKATA MINI I-SIZE.
- la maniglia sia fissata in posizione per auto (posizione intermedia).

7. CURA E MANUTENZIONE

Rimozione delle fodere

Punto 1 – Rimozione del cuscinetto interno

[MINI_I-SIZE_057] Aprire le chiusure in velcro (senza bottoni automatici) dell'imbottitura delle spalle e del cuscinetto interno. Rimuovere l'imbottitura delle spalle dalle cinture diagonali. Rimuovere il cuscinetto interno dalla piastra dello schienale portandolo nella posizione più alta, tirando verso il basso la tasca inferiore che si trova sul retro del cuscinetto interno e staccandola dalla piastra dello schienale. Tirare quindi verso l'alto il cuscinetto interno per staccarlo dalla

piastra dello schienale.

Punto 2 – Rimozione delle imbottiture antiurto laterali (AIRPADS)

ATTENZIONE!

Gli AIRPADS contenuti nel cuscinetto interno regolabile non sono lavabili e devono essere tolti dal cuscinetto prima del lavaggio.

[MINI_I-SIZE_058] A tal fine stendere il cuscinetto interno a faccia in giù su una superficie orizzontale. È quindi possibile raggiungere l'apertura della fodera sul retro ed estrarre gli AIRPADS che si trovano nelle ali laterali del cuscinetto, come indicato nella figura.

Punto 3 – Apertura del blocco cinture e rimozione dell'imbottitura addominale

[MINI_I-SIZE_025] Aprire il blocco cinture e separare le linguette delle cinture. Aprire l'imbottitura

addominale dalle chiusure in velcro (senza bottoni automatici) ed estrarre le imbottiture addominali dalle cinture subaddominali.

Punto 4 – Rimozione della fodera

[MINI_I-SIZE_059] Dopo aver rimosso il cuscinetto interno, portare la piastra dello schienale nella posizione più bassa. Allentare l'elastico perimetrale e gli elementi in plastica della fodera e aprire le chiusure in velcro laterali (senza bottoni automatici) interne di sinistra e di destra, al fine di poter allentare la cintura dalla fodera. Tirare via l'intera fodera dal guscio verso l'alto, spingendo allo stesso tempo il blocco cinture fuori dalla fodera verso il basso.

Riposizionamento della fodera

Per rimettere tutte le fodere di TAKATA MINI I-SIZE al loro posto, seguire a ritroso le istruzioni „Rimozione delle fodere“.

de

en

fr

it

es

nl

[MINI_I-SIZE_016] Utilizzare TAKATA MINI I-SIZE con le fodere, gli AIRPADS e le imbottiture antiurto laterali originali. Tali elementi e le fodere sono parte integrante della dotazione protettiva e sono state progettate specificamente per l'utilizzo in TAKATA MINI I-SIZE.

ATTENZIONE!

Per la rimozione della fodera è necessario solo aprire il blocco cinture. Il sistema di cinture non deve essere smontato a tale fine.

[MINI_I-SIZE_060] Qualora le cinture siano state comunque erroneamente smontate, nella loro ricomposizione accertare che, dopo l'inserimento delle due cinture diagonali nella piastra dello schienale, le cinture non siano attorcigliate o non siano scambiate nell'elemento di collegamento con le cinture del tirante centrale che si trova nella parte inferiore di TAKATA MINI I-SIZE.

ATTENZIONE!

[MINI_I-SIZE_061] Verificare a ogni utilizzo che gli AIRPADS siano correttamente alloggiati nelle apposite tasche interne del cuscinetto regolabile e che il sistema delle cinture funzioni perfettamente e sia ben fissato.

ATTENZIONE!

Verificare che TAKATA MINI I-SIZE sia privo di danni. Per qualsiasi informazione su questo punto, rivolgersi all'assistenza TAKATA. La mancata osservanza di questa avvertenza può mettere a repentaglio la sicurezza del bambino in caso di incidente.

Pulizia e manutenzione

Le fodere del seggiolino per auto TAKATA MINI I-SIZE (cuscinetto interno regolabile, fodera del guscio e imbottitura delle cinture) sono rimovibili e lavabili.

IMPORTANTE!

Seguire sempre le rispettive istruzioni per la manutenzione presenti sulle etichette delle relative fodere, per verificare se sono lavabili in lavatrice oppure a mano. Queste istruzioni per la manutenzione devono sempre essere seguite prioritariamente.

ATTENZIONE!

Gli AIRPADS contenuti nel cuscinetto interno regolabile non sono lavabili e devono essere tolti dal cuscinetto prima del lavaggio.

ATTENZIONE!

[MINI_I-SIZE_061] Verificare dopo ogni lavaggio che gli AIRPADS siano correttamente alloggiati nelle apposite tasche interne del cuscinetto regolabile. La mancata osservanza di questa avvertenza può mettere a repentaglio la sicurezza del bambino in caso di incidente.

Le parti in plastica possono essere pulite con acqua o con acqua leggermente insaponata. Per evitare la formazione di muffe, conservare sempre TAKATA MINI I-SIZE in un luogo ventilato e asciutto.

8. CONSIGLI PER LO SMALTIMENTO

Per un corretto smaltimento dell'imballo o del seggiolino per auto TAKATA MINI I-SIZE si raccomanda di seguire le pertinenti prescrizioni e indicazioni, le normative ambientali del proprio Paese, nonché eventuali indicazioni relative ai materiali riportate sugli imballi o sui singoli componenti del seggiolino.

de

en

fr

it

es

nl

9. ASSISTENZA

Per poter costantemente migliorare il seggiolino TAKATA MINI I-SIZE, invitiamo i nostri clienti a inviarci commenti e osservazioni, anche in tema di design dei prodotti, facilità d'uso, materiali, manuale di istruzioni, ecc. A tale scopo, è possibile contattare il nostro servizio di assistenza TAKATA al seguente indirizzo:

service@takata-childseats.com

*Telefono: 00800 65432178
(tutti i giorni dalle 8 alle 18)*

ÍNDICE

1. VISTA GENERAL DE TODOS LOS COMPONENTES
2. INSTRUCCIONES DE SEGURIDAD ANTES DE UTILIZAR TAKATA MINI I-SIZE
3. MANEJO BÁSICO
4. LA SEGURIDAD DEL NIÑO
5. USO DENTRO DEL VEHÍCULO
6. USO DENTRO DEL AVIÓN
7. CONSERVACIÓN Y MANTENIMIENTO
8. INSTRUCCIONES PARA SU ELIMINACIÓN Y RECICLAJE
9. SERVICIO DE ATENCIÓN AL CLIENTE

Explicación de conceptos

En este manual de instrucciones, las cuestiones más importantes se han identificado con los símbolos siguientes:

¡PRECAUCIÓN!

Este símbolo indica que un manejo incorrecto podría causar lesiones graves o incluso la muerte.

¡ATENCIÓN!

Este símbolo indica que un manejo incorrecto podría causar lesiones.

¡NOTA!

Este símbolo hace alusión a consejos prácticos para el uso del TAKATA MINI I-SIZE.

- ✓ Este símbolo indica un uso permitido.
- ✗ Este símbolo indica una prohibición.

¡ATENCIÓN!

Por favor, lea atentamente este manual antes de utilizar el asiento infantil TAKATA MINI I-SIZE, y siga sus instrucciones. Consérvelo siempre a mano (por ejemplo, en el compartimiento situado en la parte trasera del

de

en

fr

it

es

nl

TAKATA MINI I-SIZE) de modo que pueda utilizarlo siempre que lo necesite. Siga también las instrucciones del fabricante del vehículo en el que vaya a colocar el asiento TAKATA MINI I-SIZE y conduzca siempre con precaución.

¡NOTA!

Es importante señalar que, en caso de accidente, el asiento TAKATA MINI I-SIZE no siempre puede proteger a su hijo de sufrir lesiones.

© Copyright 2015 [3100482 _ 11.15] TAKATA AG.

La información aquí contenida está sujeta a cambios sin previo aviso. TAKATA AG no se hace responsable de posibles errores técnicos u omisiones en la presente información. Los textos e imágenes son propiedad de TAKATA AG y no podrán ser copiados ni utilizados en otros medios sin el consentimiento de TAKATA AG.

Es posible que el producto adquirido difiera de la descripción recogida en este manual. Puede solicitar el manual actualizado a nuestro departamento de servicio de atención al cliente de TAKATA (véase el Capítulo 9 - „Servicio de atención al cliente“) o en nuestra página web www.takata-childseats.com.

1. VISTA GENERAL DE TODOS LOS COMPONENTES

[Fig. MINI_I-SIZE_001]

A.1 TAKATA MINI I-SIZE (vista frontal y posterior)

- (1) almohadilla interior regulable con acolchado antiimpacto y reductor de asiento para recién nacidos
- (2) zona de los hombros acolchada
- (3) cinturón de hombro
- (4) cierre del cinturón

- (5) cinturón de cadera acolchado
- (6) palanca de desbloqueo del cinturón
- (7) cinturón central
- (8) correa de entrepierna acolchada
- (9) asa de transporte
- (10) funda
- (11) guías del cinturón de cadera
- (13) palanca de regulación del asa de transporte
- (14) compartimento para el manual
- (15) corredera de ajuste para la almohadilla interior
- (16) guías del cinturón de hombro
- (17) botones de la capota de protección solar

A.2 TAKATA MINI I-SIZE (vista desde abajo)

- (12) pieza de unión del cinturón
- (18) perno de bloqueo en la zona de los pies
- (19) barra de bloqueo en la zona de asiento

B. BASE TAKATA I-SIZE (vista según ISO)

- (20) base de apoyo
- (21) botón para bloquear la altura de la base de apoyo
- (22) conectores ISOFIX
- (23) corredera de desbloqueo del conector ISOFIX
- (24) botón de seguridad de la corredera de desbloqueo del conector ISOFIX
- (25) botón para ajustar la longitud de ISOFIX
- (26) brazos traseros de encastre con gancho
- (27) elemento de desbloqueo de los ganchos de encastre traseros
- (28) ganchos de encastre delanteros
- (29) corredera de desbloqueo del mecanismo de doblado de la pata de apoyo

Antes del primer uso

Antes de utilizar por primera vez el asiento TAKATA MINI I-SIZE, asegúrese de que no falta ninguno de estos elementos.

- A. TAKATA MINI I-SIZE,
- B. BASE TAKATA I-SIZE,
- C. manual de instrucciones del TAKATA MINI I-SIZE y de la BASE TAKATA I-SIZE,
- D. lista de vehículos para la BASE TAKATA I-SIZE,
- E. capota de protección solar para el TAKATA MINI I-SIZE,
- F. clips de inserción.

Si faltara algún elemento o éste estuviera dañado, no utilice el TAKATA MINI I-SIZE y póngase en contacto con su distribuidor o con nuestro servicio de atención al cliente (véase el Capítulo 9 - „Servicio de atención al cliente“). A fin de facilitar una respuesta, rogamos nos indique siempre el número de homologación que se encuentra en la etiqueta (en la parte exterior) del TAKATA MINI I-SIZE. En la parte interior de la bandeja del TAKATA MINI I-SIZE (en la zona de los pies, debajo de la funda) y en la parte inferior de la BASE TAKATA I-SIZE también

encontrará un estampado de la fecha que también puede resultar útil para responder a sus preguntas.

En situaciones de emergencia

[MINI_I-SIZE_002] En situaciones de emergencia, tales como accidentes, etc., debe mantener la calma y evitar el pánico. Ponga a su hijo a salvo de la siguiente manera:

1. Pulse el botón de seguridad del cierre del cinturón para liberar al niño.
2. Saque al niño con cuidado del TAKATA MINI I-SIZE.

¡NOTA!

Si al pulsar el botón de seguridad éste no se puede abrir, corte las correas y saque a su hijo del TAKATA MINI I-SIZE.

2. INSTRUCCIONES DE SEGURIDAD ANTES DE UTILIZAR EL TAKATA MINI I-SIZE

¡ATENCIÓN!

El TAKATA MINI I-SIZE con la BASE TAKATA I-SIZE es un sistema de retención infantil de la categoría «i-size». Ha sido homologado según la Norma de la ONU n° 129 para su empleo con asientos de vehículo adecuados para los sistemas de retención i-Size conforme a lo indicado en el manual del vehículo del fabricante de vehículos. En caso de duda, puede consultar al fabricante del sistema de retención infantil o al distribuidor.

¡ATENCIÓN!

El asiento TAKATA MINI I-SIZE ha sido probado y homologado oficialmente según la Norma Europea para Sistemas de Retención Infantil UNECE-R129 en combinación con la BASE TAKATA I-SIZE.

¡NOTA!

La fijación del TAKATA MINI I-SIZE sobre el asiento del vehículo con la BASE TAKATA I-SIZE para su inserción en los anclajes ISOFIX del vehículo también puede realizarse en asientos del vehículo ISOFIX. Este tipo de fijación sólo es apta para los asientos de algunos vehículos. En la lista de vehículos adjunta de la BASE TAKATA I-SIZE encontrará una tabla de los vehículos y los asientos que son aptos para la fijación en el momento de fabricación de este producto. También puede consultar la lista actualizada de vehículos para TAKATA MINI I-SIZE y la BASE TAKATA I-SIZE en nuestra página web www.takata-childseats.com.

¡NOTA!

Conforme a la Norma N° 44 (UNECE-R44), el TAKATA MINI I-SIZE también puede utilizarse como sistema de retención infantil autónomo con el cinturón de 3 puntos del vehículo sobre el asiento del vehículo.

de

en

fr

it

es

nl

¡ATENCIÓN!

Tenga en cuenta que la homologación conforme a la Norma UNECE-R129 queda anulada si se realiza alguna modificación en el TAKATA MINI I-SIZE o en la BASE TAKATA I-SIZE sin la autorización de TAKATA AG.

La etiqueta de homologación con el símbolo de conformidad (letra E dentro de un círculo) y el número de homologación se encuentran en la parte posterior del TAKATA MINI I-SIZE y en la parte posterior de la BASE TAKATA I-SIZE [ECE].

El TAKATA MINI I-SIZE cumple las categorías de tamaño y peso siguientes:

ORIENTACIÓN	sentido contrario a la marcha
TAMAÑO	45 – 80 cm
PESO	máx. 13 kg
EDAD	hasta 15 meses

¡NOTA!

Por favor, obedezca también siempre las recomendaciones recogidas en el Capítulo 4 – «La seguridad del niño» (Paso 1 – Ajustar y colocar correctamente la almohadilla interior y los cinturones).

¡NOTA!

Los anclajes ISOFIX del vehículo son estribos metálicos que se encuentran entre la superficie del asiento y el respaldo, y pueden estar ocultos bajo la funda del asiento o en las tapas de plástico. Por favor, lea el manual de instrucciones de su vehículo para ver dónde y cómo encontrar y liberar los anclajes ISOFIX.

¡PRECAUCIÓN!

Los niños deben estar asegurados en el TAKATA MINI I-SIZE siempre con el sistema de arnés que lleva integrado.

¡ATENCIÓN!

[Airbag Warning] No instalar nunca el TAKATA MINI I-SIZE en el asiento del copiloto en sentido contrario a la marcha cuando el airbag frontal del pasajero esté conectado. Si el airbag frontal del pasajero está desconectado y el fabricante del vehículo ha identificado el asiento del pasajero como idóneo para la clase de asiento infantil correspondiente (i-Size o ISOFIX o también G0+ conforme a UNECE-R44), es posible utilizar el TAKATA MINI I-SIZE en el asiento del copiloto. Al utilizar el TAKATA MINI I-SIZE en el asiento del copiloto siga siempre las instrucciones del fabricante del vehículo relativas

- a la desactivación del airbag frontal del pasajero,
- a la identificación de idoneidad del asiento del copiloto para asientos infantiles
- y al equipamiento con anclajes ISOFIX.

Está prohibido comercializar, vender o utilizar el asiento infantil TAKATA MINI I-SIZE en los EE.UU., Canadá y Australia.

¡ATENCIÓN!

El TAKATA MINI I-SIZE está aprobado como asiento infantil para vehículos, pero no es apto para su uso como balancín infantil o asiento reclinable infantil (según la norma EN 12790).

Lista de comprobación – Instalación en el vehículo [MINI_I-SIZE_003]

Asientos del vehículo

- ✓ Identificados por el fabricante como aptos para las clases de asiento infantil correspondientes
- ✗ Identificados por el fabricante como no aptos para las clases de asiento infantil correspondientes

Orientación del asiento del vehículo

- ✓ En el sentido de la marcha
- ✗ En el sentido contrario a la marcha
- ✗ Lateral

Sistemas de seguridad del asiento del vehículo para fijar con el cinturón de seguridad del vehículo o la BASE TAKATA I-SIZE

- ✓ Sistema i-Size o ISOFIX
- ✓ Cinturón de 3 puntos
- ✗ Cinturón de 2 puntos (salvo para su uso en el avión)

Orientación del asiento infantil

- ✓ En sentido contrario a la marcha
- ✗ En sentido de la marcha

ADVERTENCIAS:

[MINI_I-SIZE_004] No deje nunca a su hijo solo en el vehículo.

[MINI_I-SIZE_005] Siente a su hijo en el asiento TAKATA MINI I-SIZE siempre antes de iniciar la marcha, nunca durante la conducción. No lo saque del asiento mientras conduce.

[MINI_I-SIZE_006 + MINI_I-SIZE_007] Después de sentar a su hijo en el TAKATA MINI I-SIZE y antes de abrochar el cinturón, asegúrese de que ninguno de sus componentes está retorcido y de que todos se ajustan perfectamente al hombro y a la cadera.

Coloque el cinturón sobre los muslos de modo que la zona de la cadera de su hijo quede protegida. Si el cinturón de seguridad pasa por encima del abdomen de su hijo, existe el riesgo de que sufra lesiones en caso de accidente.

[MINI_I-SIZE_021] Cada vez que vaya a utilizar el asiento, asegúrese de que los protectores antiimpacto están correctamente insertados en los bolsillos internos

de la almohadilla interior regulable. El incumplimiento de esta advertencia pone en peligro la seguridad de su hijo en caso de accidente.

[MINI_I-SIZE_038] Asegúrese de que la coronilla de su hijo está por debajo del borde superior del reposacabezas del TAKATA MINI I-SIZE. Si la cabeza sobresale del borde superior del reposacabezas, pone en peligro la seguridad de su hijo en caso de accidente. En cuanto la cabeza de su hijo sobresalga del borde superior del reposacabezas con la almohadilla interior en su posición más alta, será necesario cambiar al asiento infantil TAKATA MINI I-SIZE con la BASE TAKATA I-SIZE.

[MINI_I-SIZE_008] Tense el cinturón de seguridad del vehículo alrededor del TAKATA MINI I-SIZE. Si el cinturón de seguridad del vehículo está muy suelto pondrá en peligro la seguridad de su hijo en caso de accidente (se aplica sólo en caso de fijación con el

cinturón de 3 puntos del vehículo en el asiento del vehículo según UNECE-R44).

[MINI_I-SIZE_009] Asegure el TAKATA MINI I-SIZE cada vez que lo vaya a utilizar para que no se deslice en caso de frenada brusca, aunque esté desocupado. De este modo, evitará que el TAKATA MINI I-SIZE salga despedido hacia delante en caso de accidente o frenada brusca.

[MINI_I-SIZE_010] No dañe los cinturones con cuchillos u otros objetos cortantes (ni los cinturones de seguridad del vehículo ni el arnés del TAKATA MINI I-SIZE). El asiento infantil TAKATA MINI I-SIZE no podrá cumplir plenamente su cometido (por ejemplo, reducir el riesgo de lesiones) si los cinturones están dañados o presentan cortes.

[MINI_I-SIZE_011] Para no perjudicar el efecto de retención, no desmonte el TAKATA MINI I-SIZE de

de

en

fr

it

es

nl

forma distinta a la descrita en el presente manual de instrucciones. No retire ni sustituya ninguna pieza por otros materiales no homologados por TAKATA AG.

[MINI_I-SIZE_012] En caso de accidente, reemplace el TAKATA MINI I-SIZE por otro nuevo, ya que el asiento puede haber sufrido daños no visibles externamente. El incumplimiento de esta advertencia pone en peligro la seguridad de su hijo en caso de accidente.

[MINI_I-SIZE_013] El TAKATA MINI I-SIZE se calienta si se somete a una intensa exposición al sol. Para evitar que el niño se quemara con las partes calientes, un adulto deberá comprobar las partes de plástico y metal del TAKATA MINI I-SIZE antes de utilizarlo.

[MINI_I-SIZE_014] Instale el asiento infantil TAKATA MINI I-SIZE de manera que las partes

estables (las piezas de plástico, etc.) no puedan quedar atrapadas en las puertas del vehículo.

[MINI_I-SIZE_015] Evite dejar objetos cortantes, puntiagudos o pesados dentro del vehículo. En caso de accidente, estos objetos podrían salir despedidos causando graves lesiones a los niños o al resto de pasajeros. Incluso el equipaje, u otros objetos sueltos que pueden salir despedidos en caso de una colisión, pueden causar lesiones a los niños o a otros ocupantes y, por lo tanto, deben ir bien asegurados.

Asegure a su hijo siempre con el arnés del TAKATA MINI I-SIZE aunque no esté utilizando el TAKATA MINI I-SIZE dentro del vehículo. Por ejemplo, mientras transporta al niño dentro del TAKATA MINI I-SIZE o si lo deja brevemente dentro de él.

No deje nunca el TAKATA MINI I-SIZE con su hijo sentado en él (con o sin vigilancia) sobre superficies

elevadas, inclinadas o desiguales (por ejemplo, sobre una mesa, un cambiador de pañales, una escalera, una rampa, etc.).

[MINI_I-SIZE_016] Utilice el TAKATA MINI I-SIZE con sus fundas, protectores antiimpacto y acolchados laterales antiimpacto originales. Tanto estas estructuras como las fundas son una parte esencial del equipamiento de protección y han sido diseñados especialmente para el TAKATA MINI I-SIZE.

¡NOTA!

No deje a su hijo demasiado tiempo sentado en el TAKATA MINI I-SIZE. Nosotros recomendamos como máximo entre 1 y 2 horas. Para el desarrollo muscular de su hijo es muy importante cambiar regularmente de posición, y es conveniente sacarlo del TAKATA MINI I-SIZE, por ejemplo, cuando se hagan paradas de descanso.

¡NOTA!

El TAKATA MINI I-SIZE ha sido diseñado para una vida útil máxima de aproximadamente 3 años a partir de la fecha de compra. Los materiales de plástico están sometidos a un proceso general de envejecimiento, especialmente bajo la exposición directa al sol. Este proceso de envejecimiento puede provocar cambios negativos en el TAKATA MINI I-SIZE imperceptibles a simple vista.

Si tiene cualquier pregunta en relación a estas instrucciones, rogamos se ponga en contacto con nuestro servicio de atención al cliente TAKATA (véase el Capítulo 9 - „Servicio de atención al cliente“).

3. MANEJO BÁSICO

¡ATENCIÓN!

Al utilizar el asiento infantil TAKATA MINI I-SIZE y

la BASE TAKATA I-SIZE asegúrese de que lo hace sobre una superficie estable.

¡ATENCIÓN!

Tenga cuidado de no pillarse los dedos y otras partes del cuerpo con las partes giratorias y las zonas cercanas a las partes móviles del asiento infantil.

TAKATA MINI I-SIZE

Ajustar la posición del asa de transporte

[MINI_I-SIZE_017] El asa de transporte del asiento infantil para vehículo TAKATA MINI I-SIZE puede ajustarse en tres posiciones distintas:

- A. Posición de transporte
- B. Posición intermedia (dentro del vehículo)
- C. Posición para sentar y sacar al niño

Paso 1 – Desbloquear el asa de transporte

[MINI_I-SIZE_018] Para modificar la posición del asa de transporte del asiento TAKATA MINI I-SIZE, presione simultáneamente las dos palancas de color gris situadas en los laterales del asa hasta llegar al tope. De este modo el asa de transporte queda totalmente desbloqueada.

Paso 2 – Ajustar y bloquear el asa de transporte

Mantenga presionada la palanca de ajuste del asa de transporte y al mismo tiempo mueva el asa hacia la posición o en el sentido que se desee. Al alcanzar la posición deseada, suelte la palanca de ajuste del asa de transporte. El asa de transporte estará correctamente bloqueada en su posición cuando se oiga un clic en ambas palancas (sólo en la posición intermedia y en la posición de transporte) y éstas vuelvan a su posición inicial.

¡ATENCIÓN!

Por favor, después de cualquier ajuste, controlar y asegurarse siempre de que la posición del asa de transporte ha quedado correctamente bloqueada en su posición. Para ello, mover el asa ligeramente hacia delante y hacia atrás (sin hacer mucha fuerza con la mano), sin presionar al mismo tiempo las palancas de ajuste.

Transportar el TAKATA MINI I-SIZE

Para transportar el asiento TAKATA MINI I-SIZE fuera del vehículo, recomendamos dos posiciones de transporte.

[MINI_I-SIZE_019_a] Una opción es transportar el TAKATA MINI I-SIZE cogiendo la parte central del asa de transporte con una mano y manteniéndolo a un lado del cuerpo con el brazo ligeramente doblado.

[MINI_I-SIZE_019_b] La otra posibilidad es colgarse el TAKATA MINI I-SIZE de un brazo. Para ello, extender el brazo de tal manera que el asa de transporte pase por él y repose después sobre la parte interior del brazo doblado.

¡ATENCIÓN!

[MINI_I-SIZE_020] Mientras transporte el TAKATA MINI I-SIZE no lo apoye nunca sobre la cadera mientras tenga sujeta el asa de transporte. Esto podría sobrecargar el mecanismo de bloqueo del asa. Y, en consecuencia, dañar el TAKATA MINI I-SIZE, y en el peor de los casos producir lesiones a su hijo.

Ajustar la almohadilla interior y las posiciones del cinturón de hombro

La almohadilla interior y la posición del cinturón de hombro del asiento TAKATA MINI I-SIZE se deberán ajustar a la altura de su hijo, para garantizar la máxima

de

en

fr

it

es

nl

comodidad y protección del niño durante el uso y en caso de accidente.

La almohadilla interior y los cinturones de hombro del TAKATA MINI I-SIZE disponen de 4 posiciones.

¡NOTA!

Si necesita ajustar la posición de la almohadilla interior o del cinturón de hombro, deberá asegurarse de que el TAKATA MINI I-SIZE se encuentra en la posición establecida para su instalación en el vehículo.

¡PRECAUCIÓN!

[MINI_I-SIZE_021] Cada vez que vaya a utilizar el asiento, asegúrese de que los protectores antiimpacto están correctamente insertados en los bolsillos internos de la almohadilla interior regulable. El incumplimiento de esta advertencia pone en peligro la seguridad de su hijo en caso de accidente.

Paso 1 – Desbloquear la almohadilla interior regulable

[MINI_I-SIZE_022] Abra el compartimento para el manual de instrucciones en la parte trasera del asiento infantil TAKATA MIDI I-SIZE.

[MINI_I-SIZE_023] Apriete la corredera de ajuste para la almohadilla hasta el tope.

Paso 2 – Ajustar y bloquear la almohadilla interior regulable

Mantenga presionada la corredera de ajuste y desplace al mismo tiempo la almohadilla interior hacia arriba o hacia abajo para ajustar la posición de la almohadilla interior y de los cinturones de hombro a la altura del niño. Vuelva a soltar la corredera de ajuste de la almohadilla interior. La corredera de ajuste estará correctamente bloqueada en su posición cuando el mecanismo de deslizamiento se inserte en las pestañas de retención haciendo un clic.

¡ATENCIÓN!

Por favor, después de cualquier ajuste controlar y asegurarse siempre de que la corredera de ajuste ha quedado correctamente bloqueada en su posición conforme a lo descrito. Para ello, mover la corredera de ajuste ligeramente hacia arriba y hacia abajo (sin hacer mucha fuerza con la mano), sin presionarla.

Es posible que sea necesario volver a ajustar la almohadilla interior a la altura de su hijo. Consulte para ello las instrucciones de ajuste de la posición correcta recogidas en el Capítulo 4 - La seguridad del niño.

Además, el TAKATA MINI I-SIZE está equipado con un cojín reductor de asiento para recién nacidos. Este cojín se puede utilizar durante las primeras semanas, siempre que su bebé todavía sea pequeño para asegurar el apoyo lateral, especialmente en la cabeza. El hecho de si puede utilizar este reductor de asiento y durante cuánto tiempo depende únicamente del tamaño de su bebe.

Soltar el arnés y abrir el cierre

Antes de sentar o sacar a su hijo en o del asiento TAKATA MINI I-SIZE, se debe abrir el arnés y aflojar el cinturón. El TAKATA MINI I-SIZE está equipado con una palanca central que se utiliza para liberar el arnés.

Paso 1 – Soltar el bloqueo del arnés

[MINI_I-SIZE_024] Para soltar el arnés, tirar de la palanca de desbloqueo hacia arriba y mantenerla en esa posición.

Paso 2 – Aflojar el arnés

Tirar al mismo tiempo de los cinturones de hombro suavemente hacia delante hasta el tope.

Paso 3 – Abrir el cierre

[MINI_I-SIZE_025] Para abrir el cierre, presionar el botón rojo de bloqueo y sacar las hebillas del arnés.

de

en

fr

it

es

nl

Las dos hebillas del arnés pueden separarse fácilmente y dejarse a los lados.

Fijar la capota de protección solar

El asiento incluye una capota de protección solar que se puede fijar en el TAKATA MINI I-SIZE y abrir o cerrar, según se necesite.

Paso 1 – Fijar la capota de protección solar

[MINI_I-SIZE_026] Inserte los cuatro botones laterales de la capota de protección solar en los seis botones laterales situados en la funda del TAKATA MINI I-SIZE (3 por cada lado, uno de los cuales es el centro de rotación y los otros dos son los puntos de fijación). Pase el extremo trasero de la capota por encima del extremo superior del TAKATA MINI I-SIZE y fíjelo, pasando la cinta de goma por detrás del borde de la capota. De este modo, la capota de protección solar queda fijada en la posición abierta.

Paso 2 – Ajustar la capota de protección solar

Para poder abrir o cerrar la capota, deberá abrir los dos pequeños botones laterales (sirven para fijarla en la posición abierta). A continuación, podrá desplazar hacia atrás el extremo delantero de la capota o, si ésta se encuentra plegada, podrá desplazarla hacia delante. Los dos botones grandes laterales sirven como puntos de rotación de la capota.

Retirar la capota de protección solar

Fijar la capota con los botones de la funda del asiento TAKATA MINI I-SIZE. Para poder retirarla, se deben soltar todas las uniones abotonadas existentes entre la capota y la funda. A continuación será posible retirar la capota.

BASE TAKATA I-SIZE

Ajustar la pata de apoyo

Paso 1 – Sacar la pata de apoyo

[MINI_I-SIZE_027 + MINI_I-SIZE_028] Sujete la pata de apoyo de la parte inferior de la BASE TAKATA I-SIZE, desbloquee el mecanismo de doblado de la pata de apoyo tirando de la corredera de bloqueo hacia un lado y gire la pata de apoyo hasta llegar al tope. Al llegar al tope, la pata de apoyo queda encajada al final del ángulo de rotación por la pretensión de los resortes en la corredera de bloqueo.

Paso 2 – Desbloquear y ajustar la pata de apoyo

[MINI_I-SIZE_029] Mantenga presionado el botón del bloqueo de altura de la pata de apoyo hasta llegar al tope, y desplace la pata hacia arriba o hacia abajo. Al llegar a la posición deseada, suelte el botón y asegúrese de que la pata de apoyo está encajada a la altura correcta. Esto será así cuando oiga un clic y en la parte superior del botón vea una marca de color verde.

¡PRECAUCIÓN!

Si la pata de apoyo no está encajada a la altura correcta, en caso de accidente puede provocar graves lesiones al niño o al resto de pasajeros.

[MINI_I-SIZE_030] Se habrá alcanzado la altura correcta de la pata de apoyo cuando la parte inferior de la pata de apoyo de la BASE TAKATA I-SIZE esté firme y completamente apoyada sobre el suelo del vehículo y el indicador situado en el extremo inferior de la pata de apoyo esté completamente en verde.

Paso 3 – Guardar y fijar la pata de apoyo

[MINI_I-SIZE_027 + MINI_I-SIZE_028] Para doblar la pata de apoyo colóquela en la posición de altura más corta. A continuación, desbloquee el mecanismo de doblado de la pata de apoyo tirando de la corredera de bloqueo hacia un lado y gire al mismo tiempo la pata de apoyo en dirección a la parte inferior de la base. Cuando alcance la parte inferior de la BASE TAKATA

de

en

fr

it

es

nl

I-SIZE, la pata de apoyo encajará en la posición de transporte por la pretensión de los resortes en la corredera de bloqueo.

Ajustar los conectores ISOFIX

Según la ubicación de los anclajes ISOFIX en el asiento del vehículo, se deberán ajustar los dos conectores ISOFIX de la BASE TAKATA I-SIZE. Para garantizarlo es posible encajar los dos conectores ISOFIX independientemente entre sí en 6 posiciones. Las posiciones de encastre están marcadas con los números 1 a 5 en la dos partes superiores de los conectores ISOFIX. La posición 6 corresponde a la extensión completa de los conectores ISOFIX. Sabrá que los conectores ISOFIX están completamente extendidos cuando en la parte superior del conector ISOFIX no se vea ningún número.

Paso 1 – Desbloquear el ajuste de longitud ISOFIX
[MINI_I-SIZE_031] Para ajustar la longitud ISOFIX,

presione el botón izquierdo situado en la parte interior de la BASE TAKATA I-SIZE hasta llegar al tope y manténgalo en esa posición.

Paso 2 – Ajustar los conectores ISOFIX

Al mismo tiempo tire del conector ISOFIX izquierdo situado en la parte exterior izquierda de la BASE TAKATA I-SIZE hacia la posición deseada.

Paso 3 – Bloquear el ajuste de longitud ISOFIX

A continuación, suelte el botón y el conector ISOFIX, y compruebe si el conector ISOFIX ha encajado correctamente en su posición. Esto será así cuando oiga un clic y vea una marca de color verde en el botón.

¡NOTA!

Los dos conectores ISOFIX se deben ajustar por separado. Por lo tanto, deberá repetir los pasos 1 a 3 para el conector ISOFIX derecho.

¡PRECAUCIÓN!

[MINI_I-SIZE_032] Al fijar la BASE TAKATA I-SIZE asegúrese de que ambos conectores ISOFIX están encajados en la misma posición en el vehículo. Para ello, controle si coinciden los números 1 a 5 situados en la parte superior de los conectores ISOFIX o bien si éstos están totalmente extraídos. El incumplimiento de esta advertencia pone en peligro la seguridad de su hijo o del resto de pasajeros en caso de accidente.

Paso 4 – Desbloquear los conectores ISOFIX

[MINI_I-SIZE_033] Desbloquee el conector ISOFIX izquierdo y derecho desplazando hacia atrás los botones de seguridad de los conectores ISOFIX, al mismo tiempo que accede desde arriba a las respectivas correderas de desbloqueo de los conectores ISOFIX y tira de la corredera hacia la pata de apoyo. Sabrá que los conectores ISOFIX se han desbloqueado cuando vea 2 marcas rojas en las partes superiores de las correderas de desbloqueo (1 marca roja por cada lado). Si

las marcas que se ven son de color verde, quiere decir que los conectores ISOFIX todavía están bloqueados.

Desbloquear los ganchos de encastre traseros

[MINI_I-SIZE_034] El TAKATA MINI I-SIZE se encaja en los ganchos delanteros y traseros de la BASE TAKATA I-SIZE. Para soltar el TAKATA MINI I-SIZE de la BASE TAKATA I-SIZE es suficiente con desencajar los ganchos de encastre traseros.

El desenganche de los dos ganchos de encastre traseros es sincronizado. Por eso es suficiente con presionar hacia abajo sólo uno de los dos elementos de desbloqueo situados en las partes exteriores de los brazos traseros. Sabrá que los dos ganchos de encastre traseros se han desbloqueado cuando vea 2 marcas rojas en las partes superiores de los elementos de desbloqueo (1 marca roja por cada lado).

Si las marcas que se ven en las superficies exteriores de los elementos de desbloqueo son de color verde, es que los dos ganchos de encastre traseros siguen encajados o, en caso de que las marcas verdes sólo sean parcialmente visibles, posiblemente sólo uno de ellos siga encajado. Por favor, obedezca también las advertencias recogidas en el Capítulo 5 – Uso dentro del vehículo (Fijar TAKATA MINI I-SIZE).

4. LA SEGURIDAD DEL NIÑO

¡NOTA!

Para la seguridad de su hijo, haga que suba y baje siempre que sea posible desde/a la acera o bien desde/ al arcén de la carretera.

Paso 1 – Ajustar y colocar correctamente la almohadilla interior y el arnés

Antes de sentar a su hijo en el asiento TAKATA MINI

I-SIZE, abra y suelte el arnés, tal y como se describe en el Capítulo 3 - Manejo básico (Soltar el arnés y abrir el cierre) y desplace las tiras hacia los lados.

Tras sentar al niño en el TAKATA MINI I-SIZE, pase los cinturones de hombro sobre sus hombros y los cinturones de cadera sobre su cadera sin retorcerlos ni confundirse.

¡ATENCIÓN!

[MINI_I-SIZE_035] Revise que la almohadilla interior y que la unión de los cinturones de hombro están correctamente posicionados. El ajuste es correcto cuando las alas de la almohadilla interior con los protectores antiimpacto que protegen la cabeza están junto a la cabeza y por encima de los hombros del niño. Las uniones de los cinturones de hombro están correctamente posicionadas cuando se encuentran ligeramente por debajo de los hombros del bebé. Si no es así, deberá ajustar la almohadilla regulable

desplazándola hacia arriba o hacia abajo.

Paso 2 – Cerrar el cierre

[MINI_I-SIZE_036] Para cerrar el arnés del asiento infantil TAKATA MINI I-SIZE hay que volver a juntar las hebillas.

Presione ambas hebillas fuertemente dentro del cierre hasta escuchar un clic.

¡PRECAUCIÓN!

Cada vez que vaya a utilizar el asiento compruebe que las hebillas y el cierre están correctamente cerrados. Para ello, tire de las hebillas del arnés hacia arriba sin presionar el botón rojo de bloqueo en el cinturón.

Paso 3 – Ajustar el cinturón de cadera

¡PRECAUCIÓN!

Coloque el cinturón sobre los muslos de modo que la

zona de la cadera de su hijo quede protegida. Si el cinturón de seguridad pasa por encima del abdomen de su hijo, existe el riesgo de que sufra lesiones en caso de accidente.

Asegúrese de que el acolchado de tela de la parte posterior del cierre no se ha desplazado, y de que las partes de plástico del cierre no están en contacto con el cuerpo de su hijo.

Paso 4 – Tensar los cinturones

[MINI_I-SIZE_037] Para tensar los cinturones deberá tirar del extremo del cinturón central hacia delante, no hacia arriba ni hacia abajo.

¡ATENCIÓN!

El cinturón estará correctamente tensado cuando entre el hombro de su hijo y el cinturón de hombro del TAKATA MINI I-SIZE sólo quede espacio para un dedo.

de

en

fr

it

es

nl

Paso 5 – Controlar los protectores antiimpacto laterales

¡PRECAUCIÓN!

[MINI_I-SIZE_021] Cada vez que vaya a utilizar el asiento, asegúrese de que los protectores antiimpacto están correctamente insertados en los bolsillos internos de la almohadilla interior regulable. El incumplimiento de esta advertencia pone en peligro la seguridad de su hijo en caso de accidente.

Paso 6 – Controlar la altura

¡PRECAUCIÓN!

[MINI_I-SIZE_038] Cada vez que vaya a utilizar el asiento, asegúrese de que la cabeza de su hijo queda totalmente protegida por arriba por los laterales del TAKATA MINI I-SIZE. El incumplimiento de esta advertencia pone en peligro la seguridad de su hijo en caso de accidente. Le recomendamos que en ese caso

cambie el TAKATA MINI I-SIZE por el asiento infantil siguiente, el TAKATA MINI I-SIZE con la BASE TAKATA I-SIZE.

Lista de comprobaciones – La seguridad del niño:

Por favor, asegúrese de que...

- la posición de la almohadilla interior regulable y la altura de los cinturones de hombro del asiento infantil TAKATA MINI I-SIZE están correctamente ajustados (tal y como se describe en el presente manual de instrucciones).
- el cinturón de cadera no pasa por encima del abdomen del niño.
- el cierre y las hebillas del arnés están correctamente cerrados.
- el arnés está correctamente tensado y no está retorcido.
- la cabeza de su hijo queda totalmente protegida por arriba por los laterales del TAKATA MINI I-SIZE

(si fuera necesario, utilice el cojín reductor de asiento adjunto para recién nacidos).

- los protectores antiimpacto están correctamente insertados en los bolsillos internos de la almohadilla interior regulable.

Sacar al niño

Antes de poder sacar a su hijo del TAKATA MINI I-SIZE, abrir el cierre y aflojar el arnés. Para ello, por favor, siga las instrucciones del Capítulo 3 - Manejo básico (soltar el arnés y abrir el cierre). Sólo después de esto podrá sacar a su hijo del TAKATA MINI I-SIZE.

5. USO DENTRO DEL VEHÍCULO

Fijar el TAKATA MINI I-SIZE a la BASE TAKATA I-SIZE

¡PRECAUCIÓN!

[MINI_I-SIZE_009] Asegúrese de no utilizar la BASE TAKATA I-SIZE sin que esté correctamente fijada o sin el asiento TAKATA MINI I-SIZE. El incumplimiento de esta advertencia pone en peligro la seguridad de su hijo o del resto de pasajeros en caso de accidente.

¡NOTA!

No es posible excluir que, debido al uso continuado de la BASE TAKATA I-SIZE y del TAKATA MINI I-SIZE, aparezcan marcas de desgaste en el asiento del vehículo.

Fijar la BASE TAKATA I-SIZE

Paso 1 – Sacar la pata de apoyo

Saque la pata de apoyo tal y como se describe en el Capítulo 3 - Manejo básico (Ajustar la pata de apoyo) y asegúrese de que el ángulo de rotación de la pata está correctamente encajado.

de

en

fr

it

es

nl

¡NOTA!

Compruebe que el ángulo de rotación de la pata está correctamente encajado moviendo ligeramente con la mano de un lado a otro la pata de apoyo.

Paso 2 – Colocación sobre el asiento del vehículo

[MINI_I-SIZE_039] A continuación, coloque la BASE TAKATA I-SIZE sobre el asiento del vehículo. Por favor, asegúrese de que

- los conectores ISOFIX están correctamente alineados con el respaldo del asiento
- y que la pata de apoyo extraída mira hacia el suelo del vehículo.

Paso 3 – Sacar los conectores ISOFIX

[MINI_I-SIZE_031] Presione los botones de ajuste de longitud ISOFIX situados en la parte interior de los brazos de encastre traseros hasta llegar al tope, y al mismo tiempo tire de los conectores ISOFIX hacia

fuera hasta el máximo. Para ello, siga lo descrito en el Capítulo 3 – Manejo básico (Ajustar los conectores ISOFIX).

¡NOTA!

Sabrán que los conectores ISOFIX están completamente fuera cuando no se vea ningún número en la parte superior de los conectores ISOFIX.

Paso 4 – Conectar el sistema ISOFIX

[MINI_I-SIZE_040] Deberá alinear los conectores ISOFIX abiertos de la BASE TAKATA I-SIZE delante de los anclajes ISOFIX del vehículo. A continuación, insertar los conectores ISOFIX en los anclajes ISOFIX del vehículo hasta escuchar los 2 clics (1 clic por cada conector ISOFIX) y ver las marcas verdes en las dos correderas de desbloqueo.

¡NOTA!

[MINI_I-SIZE_041] Si el acceso a los dos anclajes

ISOFIX del vehículo es difícil, entonces deslice los dos clips de inserción adjuntos por encima de los anclajes ISOFIX del vehículo. Ello facilita la conexión del sistema ISOFIX y protege la funda de los asientos del vehículo.

¡PRECAUCIÓN!

Compruebe que los dos conectores ISOFIX están correctamente insertados en los anclajes ISOFIX del vehículo. El incumplimiento de esta advertencia pone en peligro la seguridad de su hijo o del resto de pasajeros en caso de accidente. Para comprobar que los conectores ISOFIX están correctamente insertados en los anclajes ISOFIX del vehículo, deberá mover ligeramente con la mano la BASE TAKATA I-SIZE de un lado a otro.

Paso 5 – Ajustar la base al respaldo del asiento

[MINI_I-SIZE_042] Presione los botones de ajuste de longitud ISOFIX hasta llegar al tope, y al mismo

tiempo desplace la BASE TAKATA I-SIZE hasta que haga tope con el respaldo del asiento.

¡PRECAUCIÓN!

[MINI_I-SIZE_043] Después de fijar adecuadamente la BASE TAKATA I-SIZE al asiento del vehículo, compruebe que los dos conectores ISOFIX están correctamente encajados y en la misma posición de encastre. Para ello, mueva ligeramente con la mano la BASE TAKATA I-SIZE y compruebe que en el lado superior de ambos conectores ISOFIX se ven los mismos números de 1 a 5 o no se ve ningún número. El incumplimiento de esta advertencia pone en peligro la seguridad de su hijo.

Paso 6 – Reajustar la pata de apoyo

[MINI_I-SIZE_044] Ajuste la altura de la pata de apoyo tal y como se describe en el Capítulo 3 – Manejo Básico (Ajustar la pata de apoyo) de manera que la parte inferior de la pata se apoye firme y completamente

sobre el suelo del vehículo y el indicador situado en el extremo inferior de la pata de apoyo esté completamente verde.

¡PRECAUCIÓN!

[MINI_I-SIZE_045] Compruebe que la altura de la pata de apoyo esté correctamente encajada y que la pata de apoyo esté apoyada fija y completamente sobre el suelo del vehículo (indicador verde en el extremo inferior de la pata de apoyo).

El incumplimiento de esta advertencia pone en peligro la seguridad de su hijo o del resto de pasajeros en caso de accidente.

¡NOTA!

Compruebe que la altura de la pata está correctamente encajada moviendo la pata de apoyo ligeramente con la mano de un lado a otro.

¡NOTA!

Si nota que la BASE TAKATA I-SIZE se desliza sobre el asiento del vehículo, deberá repetir todos los pasos de este capítulo 4 – Uso dentro del vehículo (Fijar la BASE TAKATA I-SIZE) hasta que la BASE TAKATA I-SIZE esté correctamente fijada sobre el asiento del vehículo.

Fijar el TAKATA MINI I-SIZE a la BASE TAKATA I-SIZE [MINI_I-SIZE_046]

Paso 1 – Controlar la BASE TAKATA I-SIZE

¡PRECAUCIÓN!

Al fijar el TAKATA MINI I-SIZE al vehículo sobre la BASE TAKATA I-SIZE asegúrese siempre de que la BASE TAKATA I-SIZE está correctamente asentada y fijada sobre el asiento del vehículo. Si nota que la BASE TAKATA I-SIZE se desliza sobre el asiento del vehículo, deberá repetir todos los pasos del

Capítulo 4 – Uso dentro del vehículo (Fijar la BASE TAKATA I-SIZE).

¡PRECAUCIÓN!

[MINI_I-SIZE_047] Antes de instalar el TAKATA MINI I-SIZE sobre la BASE TAKATA I-SIZE asegúrese de que los dos ganchos de encastre traseros estén abiertos en la BASE TAKATA I-SIZE. Lo sabrá cuando vea marcas rojas a ambos lados de la BASE TAKATA I-SIZE en los dos elementos de bloqueo de los ganchos de encastre traseros.

Si el color o luz no está claro, presione uno de los dos elementos de bloqueo sincronizados de los ganchos de encastre traseros para asegurarse de que ambos ganchos de encastre traseros están abiertos.

¡PRECAUCIÓN!

[Airbag Warning] NO INSTALAR NUNCA el TAKATA MINI I-SIZE en el asiento del copiloto en

sentido contrario a la marcha mientras el airbag frontal esté conectado. ¡Hay un ALTO RIESGO DE LESIONES O MUERTE y además está PROHIBIDO LEGALMENTE!

Según el tipo de vehículo, podrá desconectar el airbag usted mismo o deberá acudir a su concesionario o taller habitual.

Paso 2 – Encajar en la BASE TAKATA I-SIZE

[MINI_I-SIZE_048] Oriente el TAKATA MINI I-SIZE en sentido contrario a la marcha y posicónelo centrado sobre la BASE TAKATA I-SIZE. Para ello se debe colocar el borde de la carcasa en la corredera de desbloqueo del TAKATA MINI I-SIZE en medio entre los brazos de encastre traseros y el tope del respaldo del asiento de la BASE TAKATA I-SIZE. A continuación, presione los dos pernos de bloqueo del TAKATA MINI I-SIZE dentro de los dos ganchos de encastre traseros de la BASE TAKATA I-SIZE. Los pernos de bloqueo estarán correctamente encajados dentro de los

de

en

fr

it

es

nl

dos ganchos de encastre traseros de la BASE TAKATA I-SIZE cuando haya escuchado 2 clics (1 clic por cada lado) y en los dos elementos de desbloqueo de los ganchos de encastre se vean las marcas verdes.

[MINI_I-SIZE_049] Para encajar la barra de bloqueo del TAKATA MINI I-SIZE en los ganchos de encastre delanteros de la BASE TAKATA I-SIZE, deberá presionar la zona del respaldo del TAKATA MINI I-SIZE desde arriba hacia la BASE TAKATA I-SIZE hasta escuchar un clic.

¡PRECAUCIÓN!

[MINI_I-SIZE_047] No utilizar nunca el TAKATA MINI I-SIZE si no está correctamente encajado en la BASE TAKATA I-SIZE. Sabrá si está correctamente encajado cuando vea 2 marcas verdes a ambos lados de los elementos de desbloqueo de los ganchos de encastre traseros y si antes de instalar el TAKATA MINI

I-SIZE sobre la BASE TAKATA I-SIZE se hubiera asegurado de que los dos ganchos de encastre traseros estaban abiertos.

¡NOTA!

[MINI_I-SIZE_050] Compruebe que el TAKATA MINI I-SIZE está correctamente encajado en la BASE TAKATA I-SIZE moviendo ligeramente el TAKATA MINI I-SIZE con la mano en todas las direcciones. Si el TAKATA MINI I-SIZE no está correctamente encajado en la BASE TAKATA I-SIZE, repita el Paso 2 – Encajar en la BASE TAKATA I-SIZE hasta que esté correctamente encajado.

Desmontar el TAKATA MINI I-SIZE de la BASE TAKATA I-SIZE

Paso 1– Desbloquear los ganchos de encastre traseros
[MINI_I-SIZE_047 + MINI_I-SIZE_034] El

desenganche de los dos ganchos de encastre traseros es sincronizado. Por eso es suficiente con presionar hasta el tope sólo uno de los dos elementos de desbloqueo situados en los brazos de encastre traseros de la BASE TAKATA I-SIZE. Al mismo tiempo eche el TAKATA MINI I-SIZE hacia delante (en el sentido de la marcha), de manera que los respectivos pernos de bloqueo salgan de los ganchos de encastre traseros de la BASE TAKATA I-SIZE.

Paso 2 – Desencajar el asiento de los ganchos de encastre delanteros y sacarlo

[MINI_I-SIZE_034] Desenganche la barra de bloqueo del TAKATA MINI I-SIZE de los ganchos de encastre delanteros de la BASE TAKATA I-SIZE desplazando hacia atrás el TAKATA MINI I-SIZE (en el sentido contrario a la marcha). A continuación ya podrá levantar el TAKATA MINI I-SIZE de la BASE TAKATA I-SIZE y sacarlo del vehículo.

Desmontar la BASE TAKATA I-SIZE

Paso 1 – Desbloquear los conectores ISOFIX

[MINI_I-SIZE_033] Separe las uniones entre los dos conectores ISOFIX de la BASE TAKATA I-SIZE y los anclajes ISOFIX del vehículo desplazando hacia atrás los botones de seguridad de los conectores ISOFIX, al mismo tiempo que tira hacia arriba las correderas de desbloqueo de los dos conectores ISOFIX (en el sentido de la marcha). Las uniones están separadas cuando en los dos lados superiores de los conectores ISOFIX se vean 2 marcas rojas (1 marca roja por cada conector ISOFIX).

Paso 2 – Insertar los conectores ISOFIX

[MINI_I-SIZE_031] Presione el botón izquierdo de ajuste de longitud ISOFIX situado en la parte interior de la BASE TAKATA I-SIZE hasta llegar al tope, y al mismo tiempo inserte el conector ISOFIX izquierdo totalmente dentro de la BASE TAKATA I-SIZE.

de

en

fr

it

es

nl

Los dos conectores ISOFIX se deben ajustar por separado. Por lo tanto, deberá repetir el paso 2 para el conector ISOFIX derecho.

¡NOTA!

Sabrás que los conectores ISOFIX se encuentran en su posición de extracción mínima cuando en ambas partes superiores de los conectores ISOFIX se vean todos los números de 1 a 5.

Paso 3 – Doblar y sacar la pata de apoyo

[MINI_I-SIZE_027 + MINI_I-SIZE_028] Doble la pata de apoyo tal y como se describe en el Capítulo 3 – Manejo básico (Ajustar la pata de apoyo). A continuación, ya podrá sacar la BASE TAKATA I-SIZE del vehículo.

Fije el TAKATA MINI I-SIZE con el cinturón de 3 puntos del asiento del vehículo (opcional)

Paso 1 – Preparación

[MINI_I-SIZE_051] Para instalar el asiento TAKATA MINI I-SIZE dentro del vehículo, colocar el asa de transporte en posición vertical.

Paso 2 – Montaje en el vehículo

[MINI_I-SIZE_051] Instale el TAKATA MINI I-SIZE sobre el asiento del vehículo.

¡ATENCIÓN!

El TAKATA MINI I-SIZE sólo puede orientarse en el sentido contrario a la marcha.

¡PRECAUCIÓN!

[Airbag Warning] NO INSTALAR NUNCA el TAKATA MINI I-SIZE en el asiento del copiloto en sentido contrario a la marcha mientras el airbag frontal esté conectado. ¡Hay un ALTO RIESGO DE LESIONES O MUERTE y además está PROHIBIDO LEGALMENTE!

Según el tipo de vehículo, podrá desconectar el airbag usted mismo o deberá acudir a su concesionario o taller habitual.

Paso 3 – Posicionamiento dentro del vehículo

[MINI_I-SIZE_051] Asegúrese de que la parte delantera del TAKATA MINI I-SIZE está apoyada contra el respaldo del vehículo y de que el ángulo del asiento TAKATA MINI I-SIZE es el correcto. Podrá comprobar si la posición es correcta con ayuda de la etiqueta lateral: la línea roja mira hacia arriba, el TAKATA MINI I-SIZE estará bien posicionado.

Quizá le parezca que una posición menos vertical sería más cómoda; sin embargo, este ángulo de 90° ha demostrado ser el mejor en cuanto a seguridad. El ángulo del niño en las diferentes posiciones de la almohadilla interior y las alturas de los cinturones de hombro se encuentran en las denominadas zonas de confort.

Paso 4 – Colocar el cinturón de cadera del vehículo

Para asegurar correctamente el asiento TAKATA MINI I-SIZE sobre el asiento del vehículo es necesario un cinturón de tres puntos adecuado (homologado según la Norma UNECE u otras normas equivalentes).

[MINI_I-SIZE_052] Pase el cinturón de cadera a través de las guías situadas en los laterales del TAKATA MINI I-SIZE.

¡ATENCIÓN!

[MINI_I-SIZE_052] Asegúrese de que el cinturón de seguridad del vehículo pasa correctamente por debajo de las hebillas de las guías.

Cierre el cinturón de seguridad del vehículo empujando la hebilla del cinturón dentro del anclaje del asiento del vehículo. Tener cuidado de que el cinturón de seguridad del vehículo no esté retorcido.

Paso 5 – Ajustar el asa de transporte

[MINI_I-SIZE_053] Presione las dos palancas grises de ajuste hasta llegar al tope y mueva el asa hacia delante, hacia la posición intermedia (posición dentro del vehículo).

¡ATENCIÓN!

Por favor, después de cualquier ajuste, controlar y asegurarse siempre de que la posición del asa de transporte ha quedado correctamente bloqueada en su posición. Para ello, mover el asa ligeramente hacia delante y hacia atrás (sin hacer mucha fuerza con la mano), sin presionar al mismo tiempo las palancas de ajuste.

Paso 6 – Colocar el cinturón de hombro del vehículo

[MINI_I-SIZE_053] Pase el cinturón de hombro del vehículo por la parte trasera del asiento TAKATA MINI I-SIZE. Inserte el cinturón de hombro por la parte trasera del TAKATA MINI I-SIZE tal y como se muestra en el dibujo.

¡ATENCIÓN!

En el lado en el que se encuentra el anclaje del cinturón del vehículo, el cinturón de hombro debe pasar por debajo de la guía del cinturón de hombro del TAKATA MINI I-SIZE. En el otro lado, donde el cinturón de seguridad del vehículo va hacia su respectivo punto de fijación, el cinturón de seguridad del vehículo debe pasar por la guía del cinturón de hombro del TAKATA MINI I-SIZE.

Paso 7 – Tensar el cinturón de cadera del vehículo

[MINI_I-SIZE_054] Para tensar correctamente el cinturón de cadera del vehículo, tire de la parte del hombro del cinturón de seguridad del vehículo por encima del anclaje del vehículo hasta que el cinturón esté lo suficientemente tirante.

En ningún caso, el cinturón de cadera puede estar retorcido.

Paso 8 – Tensar el cinturón de hombro del vehículo

[MINI_I-SIZE_054] Para tensar el cinturón de hombro del vehículo tirar de él hacia el punto de fijación superior del vehículo.

Paso 9 – Control del posicionamiento

Comprobar que la línea roja de la etiqueta lateral del TAKATA MINI I-SIZE siga vertical. Si no es así, vuelva a corregir la posición del TAKATA MINI I-SIZE. Si no es así, vuelva a corregir la posición del TAKATA MINI I-SIZE.

¡PRECAUCIÓN!

No ejercer fuerza en ningún otro punto que los descritos en el presente manual de instrucciones y marcados en el asiento TAKATA MINI I-SIZE (guías de cinturón de color azul y asa de transporte en posición intermedia).

Paso 10 – Control de la fijación:

[MINI_I-SIZE_055] Para comprobar si el TAKATA

MINI I-SIZE se mantiene en su posición, muévelo ligeramente de un lado a otro (sin hacer mucha fuerza con la mano).

Lista de comprobaciones – Uso dentro del vehículo:

Por favor, asegúrese de que...

- el TAKATA MINI I-SIZE sólo puede orientarse en el sentido contrario a la marcha.
- el airbag del asiento del copiloto está desactivado si está previsto colocar sobre él el TAKATA MINI I-SIZE.
- el TAKATA MINI I-SIZE está fijado con un cinturón de seguridad de 3 puntos homologado (según la Norma UNECE-R16 u otras normas equivalentes).
- el cinturón de seguridad del vehículo está correctamente cerrado.
- el cinturón de seguridad del vehículo pasa a través de las guías azules del cinturón de cadera y a través

de

en

fr

it

es

nl

de las dos guías azules del cinturón de hombro del TAKATA MINI I-SIZE.

- el asa de transporte está bloqueada en la posición intermedia.

6. USO DENTRO DEL AVIÓN

El TAKATA MINI I-SIZE también está calificado para ser utilizado dentro del avión y, por consiguiente, cumple los requisitos y las condiciones documentadas de TÜV Rheinland (véase www.tuv.com).

¡NOTA!

El sello de certificación «For use in aircraft» se encuentra en la base del TAKATA MINI I-SIZE junto a la etiqueta identificativa.

Únicamente está permitido fijar el TAKATA MINI I-SIZE dentro del avión sobre asientos de pasajero

orientados hacia delante y sin airbag, que la compañía aérea haya previsto y asignado para la utilización con asientos infantiles.

¡ATENCIÓN!

También cuando viaje en avión es importante asegurarse de que el TAKATA MINI I-SIZE está posicionado en el sentido contrario al vuelo y fijado con un cinturón de seguridad de dos puntos (tal y como se describe en el presente manual de instrucciones). Durante todo el vuelo (desde el desacoplamiento hasta el acoplamiento de la pasarela) deberá asegurarse de que el TAKATA MINI I-SIZE está fijado con el cinturón de seguridad de dos puntos del asiento del pasajero, ya que en caso de turbulencias o de un aterrizaje de emergencia otros pasajeros podrían resultar dañados si el TAKATA MINI I-SIZE estuviera sin fijar.

¡PRECAUCIÓN!

Es obligatorio insistir en que sólo está permitido fijar

el TAKATA MINI I-SIZE con un cinturón de dos puntos dentro de un avión. Sin embargo, en los vehículos, el TAKATA MINI I-SIZE deberá fijarse sin excepciones mediante un cinturón de tres puntos o mediante la BASE TAKATA I-SIZE.

Paso 1 – Preparación

[MINI_I-SIZE_051] Para instalar el asiento TAKATA MINI I-SIZE dentro de un avión, colocar el asa de transporte en posición vertical.

Paso 2 – Colocación sobre el asiento de pasajeros

[MINI_I-SIZE_051] Instale el TAKATA MINI I-SIZE sobre el asiento del pasajero en sentido contrario al vuelo.

¡PRECAUCIÓN!

[Airbag Warning] NO INSTALAR NUNCA el TAKATA MINI I-SIZE en el asiento del pasajero en sentido contrario a la marcha mientras el airbag

frontal esté conectado. ¡Hay un ALTO RIESGO DE LESIONES O MUERTE!

Paso 3 – Posicionamiento dentro del avión

[MINI_I-SIZE_051] Asegúrese de que la parte delantera del TAKATA MINI I-SIZE está apoyada contra el respaldo del asiento de pasajeros y de que el ángulo del asiento TAKATA MINI I-SIZE es el correcto. Podrá comprobar si la posición es correcta con ayuda de la etiqueta lateral: la línea roja mira hacia arriba, el TAKATA MINI I-SIZE estará bien posicionado.

Quizá le parezca que una posición menos vertical sería más cómoda; sin embargo, este ángulo de 90° ha demostrado ser el mejor en cuanto a seguridad. El ángulo del niño en las diferentes posiciones de la almohadilla interior y las alturas de los cinturones de hombro se encuentran en las denominadas zonas de confort.

Paso 4 – Colocar y tensar el cinturón de seguridad de dos puntos

[MINI_I-SIZE_056]Para fijar correctamente el TAKATA MINI I-SIZE en el avión, deberá asegurarse de que las hebillas del cinturón de seguridad de dos puntos pasan a través de las dos guías azules del cinturón de cadera situadas en los laterales del TAKATA MINI I-SIZE. A continuación, insertar el cinturón de seguridad de dos puntos en su anclaje y tensar hasta que el cinturón sujete correctamente el TAKATA MINI I-SIZE para que quede firmemente seguro.

¡ATENCIÓN!

Para cerrar y tensar el cinturón de seguridad de dos puntos siga siempre las instrucciones de la compañía aérea correspondiente.

¡ATENCIÓN!

Asegúrese de que el cierre del cinturón debidamente

cerrado se encuentra entre las dos guías del cinturón de cadera del TAKATA MINI I-SIZE y de que las hebillas del cinturón no están retorcidas. Si tiene alguna pregunta acerca de la fijación en el avión, diríjase al personal de vuelo.

Paso 5 – Ajustar el asa de transporte

Presione las dos palancas grises de ajuste hasta llegar al tope y mueva el asa hacia delante, hacia la posición intermedia (posición dentro del vehículo).

¡ATENCIÓN!

Por favor, después de cualquier ajuste, controlar y asegurarse siempre de que la posición del asa de transporte ha quedado correctamente bloqueada en su posición. Para ello, mover el asa ligeramente hacia delante y hacia atrás (sin hacer mucha fuerza con la mano), sin presionar al mismo tiempo las palancas de ajuste.

Paso 6 – Control del posicionamiento

Comprobar que la línea roja de la etiqueta lateral del TAKATA MINI I-SIZE siga vertical. Si no es así, vuelva a corregir la posición del TAKATA MINI I-SIZE. Si no es así, vuelva a corregir la posición del TAKATA MINI I-SIZE.

¡PRECAUCIÓN!

No ejercer fuerza en ningún otro punto que los descritos en el presente manual de instrucciones y marcados en el asiento TAKATA MINI I-SIZE (guías de cinturón de color azul y asa de transporte en posición intermedia).

Paso 7 – Control de la fijación:

Para comprobar si el cinturón de seguridad de dos puntos está correctamente fijado y si el TAKATA MINI I-SIZE se mantiene en su posición, mueva ligeramente el TAKATA MINI I-SIZE de un lado a otro (sin hacer mucha fuerza con la mano).

Lista de comprobaciones – Uso dentro de un avión:

Por favor, asegúrese de que...

- el TAKATA MINI I-SIZE está fijado en sentido contrario al vuelo.
- el TAKATA MINI I-SIZE está fijado sobre un asiento de pasajeros sin airbag y orientado hacia delante.
- dlas hebillas del cinturón de seguridad de dos puntos pasan a través de las dos guías del cinturón de cadera.
- las hebillas del cinturón de seguridad de dos puntos no están retorcidas.
- el anclaje del cinturón de seguridad de dos puntos está correctamente cerrado (conforme a las instrucciones de la compañía aérea correspondiente).
- el cinturón de seguridad de dos puntos cerrado está correctamente tensado en torno al TAKATA MINI I-SIZE.
- el asa de transporte está bloqueada en la posición intermedia.

7. CONSERVACIÓN Y MANTENIMIENTO

Retirar las fundas

Paso 1 – Retirar la almohadilla interior

[MINI_I-SIZE_057] Abra los cierres de velcro (o botones de ajuste) del acolchado del hombro y de la almohadilla interior. Saque el acolchado del hombro de los cinturones de hombro. Saque la almohadilla interior de la placa trasera; para ello, en la posición más alta tire del bolsillo inferior del lado trasero de la almohadilla interior hacia abajo hasta sacarla de la placa posterior. A continuación, tirar de la almohadilla interior de la placa posterior hacia arriba.

Paso 2 – Retirar los protectores antiimpacto laterales

¡PRECAUCIÓN!

Dentro de la almohadilla interior regulable se

encuentran los protectores antiimpacto que no son lavables y deben sacarse de la almohadilla interior regulable antes de lavarlas.

[MINI_I-SIZE_058] Para ello, coloque la almohadilla interior con la parte delantera sobre una superficie plana. A continuación, podrá acceder a la apertura posterior de la funda y sacar los protectores antiimpacto que se encuentran en las dos alas laterales de la almohadilla interior, tal y como se muestra en el dibujo.

Paso 3 – Abrir el cierre del cinturón y retirar el acolchado de la cadera

[MINI_I-SIZE_025] Abra el cierre del cinturón y separe las hebillas del arnés. Abra los cierres de velcro (o botones de ajuste) del acolchado para la cadera y retire el acolchado para la cadera de los cinturones de cadera.

Paso 4 – Retirar la funda

[MINI_I-SIZE_059] Tras retirar la almohadilla interior, coloque la placa trasera en la última posición. Suelte la cinta elástica giratoria, así como los elementos de plástico de la funda y abra los cierres de velcro (o botones de ajuste) laterales interiores a izquierda y derecha para poder soltar el arnés de la funda. Tire hacia arriba de toda la funda desde la carcasa y retire el arnés de la funda tirando hacia abajo.

Colocar las fundas

Para colocar completamente las fundas en el TAKATA MINI I-SIZE, siga en orden inverso las instrucciones anteriores del apartado «Retirar las fundas».

[MINI_I-SIZE_016] Utilice el TAKATA MINI I-SIZE con sus fundas, protectores antiimpacto y acolchados laterales antiimpacto originales. Tanto estas estructuras como las fundas son una parte esencial del equipa-

miento de protección y han sido diseñados especialmente para el TAKATA MINI I-SIZE.

¡PRECAUCIÓN!

Para poder retirar la funda es necesario abrir el arnés. El sistema de cinturones no debe separarse para ello.

[MINI_I-SIZE_060] Sin embargo, si separa los cinturones por error, al volver a juntarlos asegúrese de que el arnés pasa por encima de los dos pernos metálicos después de introducir los dos cinturones de hombro en la placa posterior sin retorcerse ni confundirse en el anclaje del cinturón central situado en la parte inferior del TAKATA MINI I-SIZE.

¡PRECAUCIÓN!

[MINI_I-SIZE_061] Cada vez que vaya a utilizar el asiento, asegúrese de que los protectores antiimpacto están correctamente insertados en los bolsillos internos de la almohadilla interior regulable y de que el sistema

de cinturones está adecuadamente fijado y funcione correctamente.

¡PRECAUCIÓN!

Compruebe que el TAKATA MINI I-SIZE no está dañado. Por favor, en caso de duda diríjase al servicio de atención al cliente de TAKATA. El incumplimiento de esta advertencia pone en peligro la seguridad de su hijo en caso de accidente.

Limpieza y mantenimiento

Las fundas del asiento infantil TAKATA MINI I-SIZE (la almohadilla interior regulable, la funda de la carcasa y el acolchado para el hombro) son extraíbles y lavables.

¡NOTA!

Siga siempre las respectivas instrucciones de lavado de la etiqueta que se encuentra en la funda de la base

para saber si el juego de fundas se puede lavar a máquina o si sólo es apto para el lavado a mano. Estas instrucciones de lavado tienen prioridad.

¡PRECAUCIÓN!

Dentro de la almohadilla interior regulable se encuentran los protectores antiimpacto que no son lavables y deben sacarse de la almohadilla interior regulable antes de lavarlas.

¡PRECAUCIÓN!

[MINI_I-SIZE_061] Después de cada lavado, asegúrese de que los protectores antiimpacto están correctamente insertados en los bolsillos internos de la almohadilla interior regulable. El incumplimiento de esta advertencia pone en peligro la seguridad de su hijo en caso de accidente.

Las piezas de plástico se pueden limpiar con agua o con una solución jabonosa suave. Para evitar la

formación de moho, el TAKATA MINI I-SIZE debe guardarse en un lugar bien ventilado y seco.

8. INSTRUCCIONES PARA SU ELIMINACIÓN

Para la eliminación correcta de los embalajes o del asiento infantil TAKATA MINI I-SIZE, cumpla las leyes y la normativa medioambiental de su país, y siga cualquier posible indicación sobre el material incluida en el embalaje o en los componentes del asiento infantil.

9. SERVICIO DE ATENCIÓN AL CLIENTE

Con objeto de seguir mejorando las prestaciones del asiento infantil TAKATA MINI I-SIZE, nos gustaría saber su opinión. Envíe sus comentarios sobre el

diseño, la facilidad de uso, los materiales, el manual de instrucciones, etc., a la dirección del Servicio de Atención al Cliente de TAKATA:

service@takata-childseats.com

Teléfono: 00800 65432178

(todos los días de 8:00 a 18:00)

de

en

fr

it

es

nl

INHOUD

1. OVERZICHT VAN DE AFZONDERLIJKE ONDERDELEN
2. VEILIGHEIDSINSTRUCTIES VOOR HET GEBRUIK VAN DE TAKATA MINI I-SIZE
3. ALGEMEEN GEBRUIK
4. ZEKEREN VAN UW KIND
5. GEBRUIK IN EEN VOERTUIG
6. GEBRUIK IN EEN VLIEGTUIG
7. ONDERHOUD EN OPSLAG
8. TIPS VOOR AFVALVERWIJDERING
9. SERVICE

Begripsverklaring

In deze gebruiksaanwijzing zijn belangrijke onderwerpen met het volgende symbool gemarkeerd:

WAARSCHUWING!

foutief gebruik kan dodelijk of ernstig letsel tot gevolg hebben

LET OP!

foutief gebruik kan letsel tot gevolg hebben

OPMERKING!

praktische tips voor het gebruik van de TAKATA MINI I-SIZE

- ✓ toegestaan gebruik
- ✗ verboden

LET OP!

Lees deze gebruiksaanwijzing voor gebruik van het autokinderzitje TAKATA MINI I-SIZE zorgvuldig door en volg de aanwijzingen. Bewaar deze gebruiksaanwijzing zorgvuldig (bv. in het vak voor de gebruiksaanwijzing aan de achterzijde van de TAKATA

MINII-SIZE), zodat u het altijd bij de hand hebt, mocht u het nodig hebben. Houd u verder aan de aanwijzingen van de autofabrikant van het voertuig waarin de TAKATA MINI I-SIZE wordt ingebouwd en rij altijd voorzichtig.

OPMERKING!

We wijzen u erop dat de TAKATA MINI I-SIZE bij een ongeval uw kind niet altijd tegen verwondingen kan beschermen.

© Copyright 2015 [3100482 _ 11.15] TAKATA AG. De hier geboden informatie is zonder voorafgaande kennisgeving aan veranderingen onderhevig. TAKATA AG is niet aansprakelijk voor technische fouten of omissies in deze informatie. Tekst en afbeeldingen zijn eigendom van TAKATA AG en mogen niet zonder toestemming van TAKATA AG worden gekopieerd of op andere wijze worden gebruikt.

Het gekochte product kan in bepaalde omstandigheden van de beschrijving in deze gebruiksaanwijzing afwijken. De actuele gebruiksaanwijzing kunt u via onze TAKATA Service (zie hoofdstuk 9 – Service) of via www.takata-childseats.com opvragen.

1. OVERZICHT VAN DE AFZONDERLIJKE ONDERDELEN

[afbeelding MINI_I-SIZE_001]

A.1 TAKATA MINI I-SIZE (voor- en achteraanzicht)

- (1) Verstelbaar binnenkussen met AIRPADS en stoelverkleiner voor pasgeboren kinderen
- (2) Schouderpolstering
- (3) Schoudergordel
- (4) Gordelgesp
- (5) Heupgordel met heuppolstering

- (6) Ontspanningshendel
- (7) Centrale gordelspanner
- (8) Kruisgordel met stofpolstering
- (9) Draagbeugel
- (10) Bekleding
- (11) Heupgordelgeleider
- (13) Draagbeugel-verstelhendel
- (14) Vak voor gebruiksaanwijzing
- (15) Stelschuif voor binnenkussen
- (16) Schoudergordelgeleiders
- (17) Zonnelui felknoppen

A.2 TAKATA MINI I-SIZE (onderaanzicht)

- (12) Gordelverbindingsstuk
- (18) Koppelbout in voetgedeelte
- (19) Koppelstang in voetgedeelte

B. TAKATA I-SIZE BASE (ISO-aanzicht)

- (20) Steunpoot
- (21) Drukknop voor de hoogtevergrenzeling van de steunpoot
- (22) ISOFIX-aansluitingen
- (23) Ontgrendelingsschuif voor de ISOFIX-aansluiting
- (24) Beveiligingsknop voor de ontgrendelingsschuif van de ISOFIX-aansluiting
- (25) Drukknop voor de ISOFIX-lengteverstelling
- (26) Achterste koppelarmen met koppelhaken
- (27) Ontgrendelingselement voor de achterste koppelhaken
- (28) Voorste koppelhaken
- (29) Ontgrendelingsschuif voor het kantelmechanisme van de steunpoot

Vóór de ingebruikname

Controleer voordat u het autokinderzitje TAKATA

MINI I-SIZE voor de eerste keer gebruikt of de volgende artikelen beschikbaar zijn.

- A. TAKATA MINI I-SIZE,
- B. TAKATA I-SIZE BASE,
- C. Gebruiksaanwijzingen voor de TAKATA MINI I-SIZE en de TAKATA I-SIZE BASE,
- D. Voertuiglijst voor de TAKATA I-SIZE BASE,
- E. Zonneluifel voor de TAKATA MINI I-SIZE,
- F. Montagegeleiders.

Indien artikelen ontbreken of beschadigd zijn, gebruik de TAKATA MINI I-SIZE dan niet en neem contact op met uw dealer of onze TAKATA Service (zie hoofdstuk 9 – Service). Om snel antwoord te kunnen geven, vragen wij u vriendelijk om het registratienummer op de registratiesticker (aan de onderkant) van de TAKATA MINI I-SIZE te vermelden. Bovendien staat op de binnenkant van de TAKATA MINI I-SIZE schaal (in het voetgedeelte onder de bekleding) en op

de onderkant van de TAKATA I-SIZE BASE een datumstempel, dat eveneens behulpzaam kan zijn voor het beantwoorden van uw vragen.

In noodgevallen

[MINI_I-SIZE_002] In een noodgeval zoals een ongeluk of iets dergelijks, moet u vooral rustig blijven en paniek vermijden. Red uw kind als volgt:

1. Open de gordel door op de ontgrendelknop van de gordelgesp te drukken en maak de gordel om het kind los.
2. Neem uw kind voorzichtig uit de TAKATA MINI I-SIZE.

OPMERKING!

Wanneer de gordel niet kan worden geopend door op de ontgrendelknop te drukken, snij de gordelbanden dan door en neem uw kind uit de TAKATA MINI I-SIZE.

de

en

fr

it

es

nl

2. VEILIGHEIDSINSTRUCTIES VOOR HET GEBRUIK VAN DE TAKATA MINI I-SIZE

LET OP!

De TAKATA MINI I-SIZE in combinatie met de TAKATA I-SIZE BASE is een beveiligingssysteem voor kinderen in de categorie „i-Size“. Het systeem is overeenkomstig regeling nr. 129 goedgekeurd voor het gebruik op autostoelen, die overeenkomstig de opgaven van de autofabrikant in het instructieboekje, geschikt zijn voor i-Size-kinderbeveiligingssystemen. In geval van twijfel kan informatie worden opgevraagd bij de fabrikant van het kinderbeveiligingssysteem of de dealer.

LET OP!

Het autokinderzitje TAKATA MINI I-SIZE is in combinatie met de TAKATA I-SIZE BASE gekeurd en officieel toegelaten overeenkomstig de Europese

richtlijn voor kinderbeveiligingssystemen UNECE-R129.

OPMERKING!

De bevestiging van de TAKATA MINI I-SIZE met de TAKATA I-SIZE BASE op de ISOFIX-verankeringspunten in de auto voldoet tevens aan de eisen voor bevestiging in ISOFIX-autostoelen.

Een dergelijke bevestiging is alleen geschikt voor bepaalde stoelen van bepaalde voertuigen. In de bijgaande voertuiglijst voor de TAKATA I-SIZE BASE vindt u een overzicht van de voertuigen en voertuigstoelen, die ten tijde van de fabricage geschikt zijn voor deze wijze van bevestiging. Verder kunt u op onze website www.takata-childseats.com de actuele voertuiglijst voor de TAKATA MINI I-SIZE en de TAKATA I-SIZE BASE opvragen.

OPMERKING!

De TAKATA MINI I-SIZE, kan bij gebruik overeen-

komstig regeling nr. 44 (UNECE-R44) ook als zelfstandig beveiligingssysteem voor kinderen aan de driepuntsgordel van het voertuig op de autostoel worden bevestigd.

LET OP!

De goedkeuring volgens UNECER129 vervalt indien u wijzigingen aan de TAKATA MINI I-SIZE of de TAKATA I-SIZE BASE aanbrengt zonder goedkeuring door TAKATA AG.

De goedkeuringssticker met het conformiteitsteken (hoofdletter E in een cirkel) en het goedkeuringsnummer vindt u aan de onderzijde van de TAKATA MINI I-SIZE en aan de achterzijde van de TAKATA I-SIZE BASE [ECE].

De TAKATA MINI I-SIZE voldoet aan de onderstaande gewichtsklassen en lengtematen:

RICHTING Achterwaarts gericht

LENGTE 45 – 80 cm

GEWICHT Max. 13 kg

LEEFTIJD Tot 15 maanden

OPMERKING!

Neem te allen tijde ook de instructies in hoofdstuk 4 – Beschermen van het kind (Stap 1 – Binnenkussen en gordel instellen en omdoen) in acht.

OPMERKING!

De ISOFIX-verankeringspunten in de auto zijn metalen beugels, die tussen de zitting en de rugleuning van de autostoel zitten en door de stoelbekleding of door plastic doppen afgedekt zijn. Raadpleeg het instructieboekje van uw auto om te achterhalen waar en hoe u de ISOFIX-verankeringspunten kunt vinden en vrijmaken.

de

en

fr

it

es

nl

WAARSCHUWING!

Kinderen moeten in de TAKATA MINI I-SIZE altijd met behulp van het geïntegreerde gordelsysteem worden gezekerd.

LET OP!

[Airbag Warning] De TAKATA MINI I-SIZE mag niet achterwaarts gericht op een passagiersstoel met geactiveerde passagiersairbag worden gebruikt. Indien de airbag voor de bestuurder is uitgeschakeld en de autofabrikant de passagiersstoel als geschikt heeft aangeduid voor de autokinderzitjesgroep (i-Size resp. ISOFIX of ook G0+ conform UNECE-R44), dan mag u de TAKATA MINI I-SIZE op de passagiersstoel gebruiken. Houd u bij gebruik van de TAKATA MINI I-SIZE op de passagiersstoel altijd aan de aanwijzingen van de autofabrikant

- ten aanzien van uitschakeling van de passagiersairbag,

- of de passagiersstoel als geschikt is benoemd,
- en of deze met ISOFIX-verankeringspunten is uitgerust.

Het kinderzitje TAKATA MINI I-SIZE mag in de VS, Canada en Australië niet bedrijfsmatig worden verhandeld, verkocht of gebruikt.

LET OP!

De TAKATA MINI I-SIZE is goedgekeurd als autokinderzitje voor baby's, is echter niet geschikt als geschikt voor baby's, al dan niet met verstelbare rugleuning (conform EN 12790).

Checklist – Installatie in het voertuig **[MINI_I-SIZE_003]**

Autostoelen

- ✓ door de autofabrikant als geschikt aangeduid voor deze klasse autokinderzitjes

- ✗ niet door de autofabrikant als geschikt aangeduid voor deze klasse autokinderzitjes

Autostoelrichting

- ✓ Voorwaarts
- ✗ Achterwaarts
- ✗ Zijdelings

Veiligheidssysteem van autostoel voor bevestiging met veiligheidsgordel of de TAKATA I-SIZE BASE

- ✓ i-Size- of ISOFIX-systeem
- ✓ Driepuntsveiligheidsgordel
- ✗ Tweepuntsveiligheidsgordel (behalve bij gebruik in vliegtuig)

Richting kinderzitje

- ✓ tegen de rijrichting in
- ✗ in de rijrichting

WAARSCHUWINGSTIPS:

[MINI_I-SIZE_004] Laat uw kind nooit onbeheerd in het voertuig achter.

[MINI_I-SIZE_005] Plaats uw kind altijd voorafgaand en nooit tijdens de rit in het autokinderzitje TAKATA MINI I-SIZE. Neem het kind tijdens de rit niet uit het zitje.

[MINI_I-SIZE_006 + MINI_I-SIZE_007] Let erop dat gordelbanden niet verdraaien en dat ze nauw om schouders en heup aansluiten, wanneer u het kind in de TAKATA MINI I-SIZE vastgespt.

Breng de heupgordel laag aan, zodat het bekkengedeelte van uw kind goed wordt beschermd. Als de heupgordel over de buik van het kind loopt, dan loopt het kind risico bij een ongeluk.

de

en

fr

it

es

nl

[MINI_I-SIZE_021] Let er bij het gebruik op dat de AIRPADS op juiste wijze in de daarvoor bestemde binnenzakken van de verstelbare binnenkussens zijn geplaatst. Indien u deze waarschuwingstips niet opvolgt, dan loopt het kind risico bij een ongeluk.

[MINI_I-SIZE_038] Let erop dat de kruin van uw kind zich onder de bovenkant van de schaal van de TAKATA MINI I-SIZE bevindt. Komt de kruin van uw kind boven de schaalrand uit, dan loopt het kind risico bij een ongeluk.

Zodra de kruin van uw kind in de hoogste positie van het binnenkussen tot de schaalrand komt of daar boven, moet u overstappen op het autokinderzitje TAKATA MIDI I-SIZE met de TAKATA I-SIZE BASE.

[MINI_I-SIZE_008] Trek de veiligheidsgordel van de auto strak om de TAKATA MINI I-SIZE. Als de autoveiligheidsgordel te los zit, loopt het kind risico bij een ongeluk (geldt alleen bij bevestiging aan de

driepuntsgordel van het voertuig op de autostoel conform UNECE-R44).

[MINI_I-SIZE_009] Zet de TAKATA MINI I-SIZE altijd goed vast in de auto zodat hij niet naar voren slingert als u plotseling moet remmen, ook als er geen kind in de TAKATA MINI I-SIZE zit. Zo voorkomt u dat de TAKATA MINI I-SIZE bij een ongeluk of plotseling remmen naar voren wordt geslingerd.

[MINI_I-SIZE_010] Beschadig de gordel niet met messen of andere scherpe voorwerpen (zowel de autogordel als de gordels van de TAKATA MINI I-SIZE). Het autokinderzitje TAKATA MINI I-SIZE functioneert niet meer naar behoren (bv. vermindering van het risico op letsel), als de gordels zijn beschadigd of ingesneden.

[MINI_I-SIZE_011] Om de beveiligingsfunctie van de TAKATA MINI I-SIZE te behouden, mag u het zitje

niet uit elkaar nemen op andere wijze dan in deze gebruiksaanwijzing beschreven. Verwijder of vervang onderdelen niet door materialen die niet door TAKATA AG zijn goedgekeurd.

[MINI_I-SIZE_012] Vervang de TAKATA MINI I-SIZE na een ongeval door een nieuwe TAKATA MINI I-SIZE . Er kan namelijk schade aan de TAKATA MINI I-SIZE zijn ontstaan die niet aan de buitenkant zichtbaar is. Indien u deze waarschuwingstips niet opvolgt, dan loopt het kind risico bij een ongeluk.

[MINI_I-SIZE_013] De TAKATA MINI I-SIZE kan heet worden bij sterke blootstelling aan de zon. Om te voorkomen dat uw kind zich brandt aan hete onderdelen, dient een volwassene de kunststof en metalen onderdelen van de TAKATA MINI I-SIZE voor gebruik altijd te controleren op temperatuur.

[MINI_I-SIZE_014] Installeer het autokinderzitje TAKATA MINI I-SIZE dusdanig dat vaste onderdelen (kunststof onderdelen, etc.) niet tussen de autodeuren beklemd kunnen raken.

[MINI_I-SIZE_015] Laat geen scherpe, puntige of zware voorwerpen in de auto liggen. Bij een ongeval kunnen deze voorwerpen rond geslingerd worden en ernstige verwondingen bij kinderen of andere inzittenden veroorzaken. Ook bagage of andere losse voorwerpen die bij een botsing rond geslingerd kunnen worden, kunnen verwondingen bij kinderen en andere inzittenden veroorzaken en moeten dus goed vastgezet worden.

Zet uw kind altijd goed vast met de gordels van de TAKATA MINI I-SIZE, ook als u de TAKATA MINI I-SIZE niet in de auto gebruikt. Bijvoorbeeld wanneer u de TAKATA MINI I-SIZE met het kind ronddraagt of neerzet.

de

en

fr

it

es

nl

Plaats de TAKATA MINI I-SIZE met kind nooit (met of zonder toezicht) op een verhoogd, scheef of oneffen vlak (bv. op een tafel, een commode, een trap, een oprit, etc.).

[MINI_I-SIZE_016] Gebruik de TAKATA MINI I-SIZE met de originele overtrekken, de originele AIRPADS en zijdelingse crash-kussens. Deze materialen vormen een essentieel onderdeel van het beschermingssysteem en zijn speciaal voor gebruik met de TAKATA MINI I-SIZE ontwikkeld.

OPMERKING!

Laat uw kind niet te lang in de TAKATA MINI I-SIZE zitten. We raden een tijdsduur van telkens maximaal 1 tot 2 uur aan. Het is voor de spierontwikkeling van uw kind heel belangrijk zijn positie regelmatig te veranderen door het bijvoorbeeld bij pauzes uit de TAKATA MINI I-SIZE te nemen.

OPMERKING!

De TAKATA MINI I-SIZE is ontworpen voor een gebruiksduur van circa 3 jaar na aankoop. Kunststof is onderhevig aan een algemeen verouderingsproces, met name bij blootstelling aan direct zonlicht. Door dit verouderingsproces kunnen de eigenschappen van de TAKATA MINI I-SIZE negatieve veranderingen ondergaan die niet met het blote oog waarneembaar zijn.

Neem bij verdere vragen over deze instructies contact op met de TAKATA Service (zie hoofdstuk 9 – Service).

3. ALGEMEEN GEBRUIK

LET OP!

Zorg altijd voor een stabiele ondergrond bij gebruik van het autokinderzitje TAKATA MINI I-SIZE en de TAKATA I-SIZE BASE.

LET OP!

Klem uw vingers of andere lichaamsdelen niet tussen de draai- en uittrekbare onderdelen van dit kinderzitje vast.

TAKATA MINI I-SIZE

Instellen van de draagbeugelstand

[MINI_I-SIZE_017] De draagbeugel van het autokinderzitje TAKATA MINI I-SIZE kan in drie verschillende standen worden ingesteld:

- A. Draagstand
- B. Autostand
- C. Stand voor het inleggen en uitnemen van uw kind

Stap 1 – Ontgrendelen van de draagbeugel

[MINI_I-SIZE_018] Voor het veranderen van de draagbeugelstand van het autokinderzitje TAKATA

MINI I-SIZE drukt u de grijze verstelhendels aan beide zijden van de draagbeugel tegelijkertijd in tot aan de aanslag, waarmee de draagbeugel is ontgrendeld.

Stap 2 – Verstellen en vergrendelen van de draagbeugel

Houd de verstelhendels van de draagbeugel ingedrukt terwijl u de draagbeugel tegelijkertijd in de gewenste richting of stand draait. Laat de verstelhendels van de draagbeugel in de gewenste stand weer los. De draagbeugel is vergrendeld in deze stand, wanneer u bij beide verstelhendels een klikgeluid waarneemt (alleen in de autostand en in de draagstand) en beide verstelhendels weer in de uitgangspositie staan.

LET OP!

Controleer telkens wanneer u de draagbeugel verstelt of de stand goed is vergrendeld. Beweeg de draagbeugel daartoe licht (met geringe handdruk) naar voren en achteren, zonder daarbij op de verstelhendel te drukken.

de

en

fr

it

es

nl

Dragen van de TAKATA MINI I-SIZE

Voor het vervoer van het autokinderzitje TAKATA MINI I-SIZE buiten het voertuig raden we u twee draagstanden aan.

[MINI_I-SIZE_019_a] U kunt de TAKATA MINI I-SIZE dragen door de draagbeugel van boven in het midden met een hand vast te pakken en met licht gebogen arm zijdelings langs het lijf te houden.

[MINI_I-SIZE_019_b] Daarnaast kunt u de TAKATA MINI I-SIZE ook aan uw arm dragen. Buig uw arm dusdanig dat u de draagbeugel veilig aan de binnenkant van uw elleboog kunt hangen.

LET OP!

[MINI_I-SIZE_020] Wanneer u de TAKATA MINI I-SIZE draagt, ondersteun de TAKATA MINI I-SIZE nooit met uw heup terwijl u de draagbeugel vasthoudt.

Dit kan in bepaalde omstandigheden tot overbelasting van het vergrendelmechanisme in de draagbeugel leiden. De TAKATA MINI I-SIZE raakt beschadigd en in het ergste geval kan uw kind gewond raken.

De positie van het binnenkussen en de schoudergordel verstellen

Naar gelang de grootte van het kind moet de positie van het binnenkussen en de schoudergordel van het autokinderzitje TAKATA MINI I-SIZE afgesteld worden, om optimaal gebruikskomfort en maximale beveiliging bij ongelukken voor het kind te garanderen.

Het binnenkussen en de schoudergordels van de TAKATA MINI I-SIZE kunnen in de vier posities worden vergrendeld.

OPMERKING!

Let er bij het verstellen van de positie van het binnen-

kussen en de schoudergordel op dat de TAKATA MINI I-SIZE op de juiste plek in het voertuig is geïnstalleerd.

WAARSCHUWING!

[MINI_I-SIZE_021] Let er bij het gebruik op dat de AIRPADS op juiste wijze in de daarvoor bestemde binnenzakken van de verstelbare binnenkussens zijn geplaatst. Indien u deze waarschuwingstips niet opvolgt, dan loopt het kind risico bij een ongeluk.

Stap 1 – Ontgrendel het verstelbare binnenkussen

[MINI_I-SIZE_022] Open het vak voor de gebruiksaanwijzing aan de achterzijde van het autokinderzitje TAKATA MINI I-SIZE.

[MINI_I-SIZE_023] Druk de stelschuif voor het binnenkussen tot aan de aanslag samen.

Stap 2 – Verstellen en vergrendelen van het binnenkussen

Houd de stelschuif ingedrukt terwijl u het binnenkussen omhoog of omlaag schuift, om de positie van het

binnenkussen en de schoudergordel aan de grootte van het kind aan te passen. Laat de stelschuif voor het binnenkussen weer los. De stelschuif is op zijn positie vergrendeld wanneer het glijmechanisme in de rasterlijst klikt.

LET OP!

Controleer bij elke verstelling of de stelschuif zoals bescheven vergrendeld is. Daartoe kunt u de stelschuif met lichte druk naar boven of onder proberen te verschuiven zonder deze samen te drukken.

Het is mogelijk dat het binnenkussen nog beter op de grootte van uw kind moet worden afgesteld. Tips voor het instellen in de juiste positie vindt u in hoofdstuk 4 – Zekeren van uw kind.

Bovendien is de TAKATA MINI I-SIZE voorzien van een stoelverkleiner-kussen voor pasgeboren kinderen. Dit kussen kunt u in de eerste weken gebruiken,

de

en

fr

it

es

nl

zolang uw baby nog zeer klein is, om de zijdelingse ondersteuning van het hoofd te waarborgen. Of en hoe lang u deze stoelverkleiner kunt gebruiken hangt af van de postuur van uw kind.

Gordels losmaken en gordelgesp openen

Voordat u uw kind in het autokinderzitje TAKATA MINI I-SIZE legt of het eruit neemt, moet de gordelgesp worden geopend en de gordels losgemaakt worden. De TAKATA MINI I-SIZE is voorzien van een centrale ontspanningshendel waarmee u de gordels losser kunt maken.

Stap 1 – Ontspannen van de gordelklemming
[MINI_I-SIZE_024] Om de gordels te ontspannen, trekt u de ontspanningshendel van de gordels naar boven en houdt u hem in deze stand.

Stap 2 – Losser maken van de gordels

Trek tegelijkertijd de schoudergordels zacht tot aan de aanslag naar voren.

Stap 3 – Openen van de gordelgesp

[MINI_I-SIZE_025] Open de gordelgesp door op de rode knop daarop te drukken en trek de tongen van de gordelgesp los.

De beide gesptongen kunnen eenvoudig uit elkaar getrokken en zijdelings neergelegd worden.

Zonneluifel bevestigen

Bij de levering is een zonneluifel inbegrepen die u aan het autokinderzitje TAKATA MINI I-SIZE kunt bevestigen en naar wens kunt inschuiven of uittrekken.

Stap 1 – Bevestigen van de zonneluifel

[MINI_I-SIZE_026] Bevestig de vier drukknoppen aan

de zijkant van de zonneluifel aan de zes drukknoppen aan de zijkant van de overtrek van de TAKATA MINI I-SIZE (3 per zijde, waarvan een het draaipunt en twee drukknoppen de fixeerpunten zijn).

Trek het achterste einde van de zonneluifel over het bovenste einde van de TAKATA MINI I-SIZE en bevestig de zonneluifel met eleatiek achter de bovenste rand van de schaal. De zonneluifel is daarmee in uitgetrokken stand bevestigd.

Stap 2 – Verstellen van de zonneluifel

Om de zonneluifel in te schuiven of uit te trekken, moet u de beide kleinere drukknoppen aan de zijkant (ter fixering in uitgetrokken stand) openen. Vervolgens kunt u de voorzijde van de luifel inschuiven of, indien in de achterste stand, naar voren uittrekken. Daarbij functioneren de twee grotere drukknoppen aan de zijkant als draaipunten van de zonneluifel.

Zonneluifel afnemen

De zonneluifel zit met drukknoppen aan de bekleding van het autokinderzitje TAKATA MINI I-SIZE bevestigd. Om hem af te nemen, moet u alle drukknoppen tussen luifel en bekleding losmaken. Vervolgens kunt u de zonneluifel afnemen.

TAKATA I-SIZE BASE

Steunpoot instellen

Stap 1 – Steunpoot uitklappen

[MINI_I-SIZE_027 + MINI_I-SIZE_028] Pak de steunpoot aan de onderkant van de TAKATA I-SIZE BASE vast, ontgrendel het kantelmechanisme van de steunpoot door de vergrendelingsschuif naar de zijkant te schuiven en draai de steunpoot tot de aanslag naar buiten. Zodra de aanslag is bereikt, wordt de steunpoot

de

en

fr

it

es

nl

aan het einde van het draaibereik door middel van een veer in de vergrendelingsschuif vergrendeld.

Stap 2 – Steunpoot ontgrendelen en verstellen

[MINI_I-SIZE_029] Houd de drukknop voor de hoogtevergrendeling van de steunpoot tot aan de aanslag ingedrukt en schuif de steunpoot dan omhoog of omlaag. Laat de drukknop op de gewenste stand van de steunpoot los en controleer of deze op de juiste hoogte is vergrendeld. Dit wordt aangegeven door een klikgeluid en een groene markering bovenop de drukknop.

WAARSCHUWING!

Als de steunpoot niet op de juiste hoogte wordt vergrendeld, kan dit bij een ongeval tot ernstig letsel bij uw kind of andere voertuiginzittenden leiden.

[MINI_I-SIZE_030] De correcte lengte van de steunpoot is bereikt, wanneer de onderkant van de

steunpoot van de TAKATA I-SIZE BASE volledig op de vloer van de auto rust en de indicator aan de onderkant van de steunpoot helemaal groen is.

Stap 3 – Steunpoot inklappen en vastzetten

[MINI_I-SIZE_027 + MINI_I-SIZE_028] Om de steunpoot in te kunnen klappen moet u de steunpoot in de laagste stand zetten. Aansluitend moet u het kantelmechanisme van de steunpoot ontgrendelen door de vergrendelingsschuif naar de zijkant te schuiven en gelijktijdig de steunpoot in de richting van de onderkant van de basis te schuiven. Zodra u de onderkant van de TAKATA I-SIZE BASE hebt bereikt, wordt de steunpoot door middel van de veer in de vergrendelingsschuif in de transportstand vergrendeld.

Instellen van de ISOFIX-aansluitingen

Beide ISOFIX-aansluitingen van de TAKATA I-SIZE BASE moeten overeenkomstig de stand van de

ISOFIX-verankeringspunten in de autostoel worden ingesteld. Hiertoe kunnen beide ISOFIX-aansluitingen onafhankelijk van elkaar in zes verschillende standen worden ingesteld. De standen worden door middel van de cijfers 1 t/m 5 bovenop beide ISOFIX-aansluitingen aangegeven. Bij stand 6 zijn de ISOFIX-aansluitingen volledig uitgetrokken. Wanneer de ISOFIX-aansluitingen volledig zijn uitgetrokken ziet u geen cijfer meer aan de bovenkant van de ISOFIX-aansluitingen.

Stap 1 – ISOFIX-lengteverstelling ontgrendelen

[MINI_I-SIZE_031] Druk de linker drukknop voor de ISOFIX-lengteverstelling aan de binnenkant van de TAKATA I-SIZE BASE helemaal in en houd hem in deze stand.

Stap 2 – ISOFIX-aansluitingen verstellen

Trek gelijktijdig de linker ISOFIX-aansluiting aan de linker buitenkant van de TAKATA I-SIZE BASE in de gewenste stand.

Stap 3 – ISOFIX-lengteverstelling vergrendelen

Vervolgens laat u de drukknop en de ISOFIX-aansluiting los en controleert u of de ISOFIX-aansluiting in zijn stand is gefixeerd. Dit wordt aangegeven door een groene markering op de drukknop en een klikgeluid.

OPMERKING!

De beide ISOFIX-aansluitingen moeten afzonderlijk van elkaar worden ingesteld. Herhaal daarom stap 1 t/m 3 voor de rechter ISOFIX-aansluiting.

WAARSCHUWING!

[MINI_I-SIZE_032] Zorg er bij het monteren van de TAKATA I-SIZE BASE in de auto voor dat beide ISOFIX-aansluitingen in dezelfde stand staan. Dit controleert u aan de hand van de cijfers 1 t/m 5 op de bovenkant van de ISOFIX-aansluitingen of doordat de ISOFIX-aansluitingen volledig zijn uitgetrokken. Indien deze waarschuwingstips niet worden opgevolgd,

de

en

fr

it

es

nl

komt de veiligheid van het kind en eventuele andere passagiers bij een ongeval in gevaar.

Stap 4 – ISOFIX-aansluitingen ontgrendelen

[MINI_I-SIZE_033] Ontgrendel de linker en rechter ISOFIX-aansluiting door de beveiligingsknoppen van de ISOFIX-aansluitingen naar onderen te schuiven en gelijktijdig van boven af in de desbetreffende ontgrendelingsschuiven van de ISOFIX-aansluitingen te grijpen en de schuiven in de richting van de steunpoot te trekken. De ISOFIX-aansluitingen zijn ontgrendeld wanneer u aan de bovenkant van elke ontgrendelingsschuif 2 rode markeringen ziet (1 rode markering per kant). Als u de groene markeringen ziet, zijn de ISOFIX-aansluitingen vergrendeld.

Ontgrendelen van de achterste koppelhaken

[MINI_I-SIZE_034] De TAKATA MINI I-SIZE wordt in de voorste en achterste koppelhaken van de

TAKATA I-SIZE BASE geklikt. Om de TAKATA MINI I-SIZE te los te koppelen van de TAKATA I-SIZE BASE, hoeft u alleen de achterste koppelhaken te ontgrendelen.

De beide achterste haken worden tegelijkertijd ontgrendeld. U hoeft dus slechts een van de ontgrendelings-elementen aan de buitenkant van de achterste koppelarmen naar onderen te drukken. De twee achterste koppelhaken zijn ontgrendeld wanneer u aan de bovenkant van elk ontgrendelings-element 2 rode markeringen (1 rode markering per kant) ziet.

Wanneer aan de buitenkant van de ontgrendelings-elementen de groene markeringen zichtbaar zijn, zijn beide, of als de groene markeringen slechts gedeeltelijk zichtbaar zijn, is wellicht maar één van de achterste koppelhaken vergrendeld. Neem daarbij tevens de waarschuwingen in hoofdstuk 5 – Gebruik in de auto (bevestigingen van de TAKATA MINI I-SIZE) in acht.

4. ZEKEREN VAN UW KIND

OPMERKING!

Voor de veiligheid van uw kind kunt u uw kind het beste aan de trottoirzijde dan wel de kant van de weg laten in- en uitstappen.

Stap 1 – Binnenkussen en gordel instellen en omdoen

Voordat u het kind in het autokinderzitje TAKATA MINI I-SIZE legt, moet u de gordels losser maken en openen zoals beschreven in hoofdstuk 3 – Algemeen gebruik (Gordels losmaken en gordelgesp openen) en hang de gordelbanden even over de zijden heen.

Als u het kind in de TAKATA MINI I-SIZE hebt gelegd, leidt u de schoudergordels over de schouders en de heupgordel over het bekken van uw kind, zonder daarbij de gordels te verdraaien of verwisselen.

LET OP!

[MINI_I-SIZE_035] Controleer of het binnenkussen en de schoudergordelaansluiting op de juiste plaats zitten. De vleugels van het binnenkussen met de AIRPADS, die het hoofd beschermen, moeten zich bij een juiste instelling naast het hoofd en boven de schouders van uw kind bevinden. De schoudergordelaansluitingen staan op de juiste positie, indien ze zich iets onder de schouders van het kind bevinden. Is dit niet het geval, verplaats het verstelbare binnenkussen dan naar boven of naar beneden.

Stap 2– Sluiten van de gordelgesp

[MINI_I-SIZE_036] Voor het sluiten van de gordels aan het autokinderzitje TAKATA MINI I-SIZE moeten beide gesptongen weer samenvoegen.

Druk beide gesptongen vast in de gordelgesp, tot u een klikgeluid hoort.

de

en

fr

it

es

nl

WAARSCHUWING!

Controleer voor ieder gebruik of de gordeltongen en de gordelgesp goed gesloten zijn. Dit controleert u door de gordeltongen op te trekken, zonder op de rode knop op de gordelgesp te drukken.

Stap 3 – Instellen van de heupgordel

WAARSCHUWING!

Breng de heupgordel laag aan, zodat het bekkengedeelte van uw kind goed wordt beschermd. Als de heupgordel over de buik van het kind loopt, dan loopt het kind risico bij een ongeluk.

Let er ook op of de stoffen polstering achter de gordelgesp niet verschoven is en uw kind beschermd is tegen de kunststof onderdelen van de gordelgesp.

Stap 4 – Spannen van de gordels

[MINI_I-SIZE_037] Voor het spannen van de gordels

trekt u het uiteinde van de centrale gordelspanner naar voren – niet naar boven of onder.

LET OP!

U hebt de juiste gordelspanning bereikt, indien tussen kind en de schoudergordel van de TAKATA MINI I-SIZE slechts één vinger past.

Stap 5 – Controle van de crash-kussens (AIRPADS) aan de zijkanten

WAARSCHUWING!

[MINI_I-SIZE_021] Let er bij het gebruik op dat de AIRPADS op juiste wijze in de daarvoor bestemde binnenzakken van de verstelbare binnenkussens zijn geplaatst. Indien u deze waarschuwingstips niet opvolgt, dan loopt het kind risico bij een ongeluk.

Stap 6 – Controle van de grootte

WAARSCHUWING!

[MINI_I-SIZE_038] Controleer voor ieder gebruik of het hoofd van uw kind volledig door de zijwangen van de TAKATA MINI I-SIZE wordt afgedekt tot boven aan toe. Is dat niet het geval, dan loopt de veiligheid van uw kind bij een ongeluk gevaar. We adviseren u in dat geval over te stappen van de TAKATA MINI I-SIZE naar het qua grootte daarop volgende autokinderzitje TAKATA MIDI I-SIZE met de TAKATA I-SIZE BASE.

Checklist – Zekeren van uw kind:

Zorg ervoor dat...

- de positie van het verstelbare binnenkussen en de hoogte van de schoudergordel van het autokinderzitje TAKATA MINI I-SIZE (zoals in deze gebruiksaanwijzing beschreven) zijn ingesteld.
- de heupgordel niet over de buik van het kind loopt.
- de gordelgesp en de gesptongen goed zijn gesloten.

- de gordels goed om het kind aansluiten en niet verdraaid zijn.
- het hoofd van het kind volledig door de zijwangen van de TAKATA MINI I-SIZE tot boven aan toe wordt afgedekt (gebruik naar gelang het meegeleverde stoelverkleiner-kussen voor pasgeboren kinderen).
- de AIRPADS op juiste wijze in de daarvoor bestemde binnenzakken van de verstelbare binnenkussens zijn geplaatst.

Uitnemen van uw kind

Voordat u het kind uit de TAKATA MINI I-SIZE kunt optillen, moet u de gordelgesp openen en de gordels losmaken. Volg daarbij de instructies uit hoofdstuk 3 – Algemeen gebruik (Gordels losmaken en gordelgesp openen). Pas daarna kunt u het kind uit de TAKATA MINI I-SIZE tillen.

de

en

fr

it

es

nl

5. GEBRUIK IN EEN VOERTUIG

Bevestigen van de TAKATA MINI I-SIZE met de TAKATA I-SIZE BASE

WAARSCHUWING!

[MINI_I-SIZE_009] Zorg dat u de TAKATA I-SIZE BASE niet ongemonteerd of zonder de TAKATA MINI I-SIZE gebruikt. Indien u deze waarschuwingen niet opvolgt, brengt u de veiligheid van het kind en eventuele andere passagiers in gevaar.

OPMERKING!

We kunnen niet uitsluiten dat bij langdurig gebruik van de TAKATA I-SIZE BASE en de TAKATA MINI I-SIZE de voertuigzitting slijtagesporen gaat vertonen.

Monteren van de TAKATA I-SIZE BASE

Stap 1 – Steunpoot uitklappen

Klap de steunpoot uit zoals beschreven in hoofdstuk 3 – Algemeen gebruik (Steunpoot instellen) en zorg ervoor dat het draaibereik van de steunpoot goed vergrendeld is.

OPMERKING!

Controleer of de steunpoot goed vergrendeld is door deze lichtjes met uw hand heen en weer te schudden.

Stap 2 – Plaatsing op de autostoel

[MINI_I-SIZE_039] Plaats de TAKATA I-SIZE BASE vervolgens op de autostoel. Zorg er daarbij voor dat

- de ISOFIX-aansluitingen naar de leuning van de autostoel zijn gericht
- en de uitgeklapte steunpoot naar de vloer van de auto wijst.

Stap 3 – ISOFIX-aansluitingen uittrekken

[MINI_I-SIZE_031] Druk de drukknoppen voor de ISOFIX-lengteverstelling aan de binnenkant van de achterste koppelarmen helemaal in en trek de ISOFIX-aansluitingen tegelijkertijd maximaal uit. Volg daarbij de instructies uit hoofdstuk 3 – Algemeen gebruik (ISOFIX-aansluitingen instellen).

OPMERKING!

De ISOFIX-aansluitingen zijn maximaal uitgetrokken als u geen cijfers meer ziet op de bovenkant van de aansluitingen.

Stap 4 – ISOFIX-systeem vastkoppelen

[MINI_I-SIZE_040] Richt de geopende ISOFIX-aansluitingen van de TAKATA I-SIZE BASE op de ISOFIX-verankeringspunten in de auto. Schuif de ISOFIX-aansluitingen in de ISOFIX-verankeringspunten van de auto tot u beide aansluitingen vast hoort klikken (1 klikgeluid per ISOFIX-aansluiting) en op

beide ontgrendelschuiven een groene markering zichtbaar is.

OPMERKING!

[MINI_I-SIZE_041] Als beide ISOFIX-verankeringspunten in de auto moeilijk bereikbaar zijn, schuif dan de meegeleverde montagegeleiders over de beide ISOFIX-verankeringspunten van de auto. Daarmee koppelt u het ISOFIX-systeem een stuk gemakkelijker en worden de zittingen van de autostoel ontzien.

WAARSCHUWING!

Controleer of beide ISOFIX-aansluitingen goed op de ISOFIX-verankeringspunten van de auto zijn bevestigd. Indien u deze waarschuwingen niet opvolgt, brengt u de veiligheid van het kind en eventuele andere passagiers in gevaar. Controleer of de ISOFIX-aansluitingen stevig met de ISOFIX-verankeringspunten van de auto verbonden zijn door de TAKATA I-SIZE BASE lichtjes met uw handen heen en weer te schudden.

de

en

fr

it

es

nl

Stap 5 – Rugleuning van de autostoel aanpassen

[MINI_I-SIZE_042] Druk beide drukknoppen voor de ISOFIX-lengteverstelling helemaal in en schuif de TAKATA I-SIZE BASE tegelijkertijd tegen de rugleuning van de autostoel aan.

WAARSCHUWING!

[MINI_I-SIZE_043] Controleer of de beide ISOFIX-aansluitingen correct en in dezelfde stand zijn vergrendeld nadat u de TAKATA I-SIZE BASE met de autostoel heeft verbonden. Schud voorzichtig met de hand aan de TAKATA I-SIZE BASE en controleer op de bovenkant van beide ISOFIX-aansluitingen of hetzelfde cijfer tussen 1 en 5 of geen cijfer wordt aangegeven. Indien u deze waarschuwingstips niet opvolgt, brengt u de veiligheid van het kind in gevaar.

Stap 6 – Steunpoot aanpassen

[MINI_I-SIZE_044] Stel de hoogte van de steunpoot aan de hand van de beschrijving in hoofdstuk 3 –

Algemeen gebruik (Steunpoot instellen) zodanig in dat de onderkant van de steunpoot op de vloer van de auto rust.

WAARSCHUWING!

[MINI_I-SIZE_045] Controleer of de hoogte van de steunpoot correct is vergrendeld en de steunpoot volledig en vast op de vloer van de auto staat (groene indicator op het onderste uiteinde van de steunpoot). Indien u deze waarschuwingen niet opvolgt, brengt u de veiligheid van het kind en eventuele andere passagiers in gevaar.

OPMERKING!

Controleer of de steunpoot op de juiste hoogte is ingesteld door de steunpoot lichtjes met uw hand heen en weer te bewegen.

OPMERKING!

Als u merkt dat de TAKATA I-SIZE BASE op de auto-

stoel kan worden verschoven, moet u alle stappen uit hoofdstuk 4 – Gebruik in een voertuig (Monteren van de TAKATA I-SIZE BASE) herhalen tot de TAKATA I-SIZE BASE stevig met de autostoel is verbonden.

Bevestigen van de TAKATA MINI I-SIZE op de TAKATA I-SIZE BASE [MINI_I-SIZE_046]

Stap 1 – Monteren van de TAKATA I-SIZE BASE

WAARSCHUWING!

De TAKATA MINI I-SIZE mag uitsluitend op de TAKATA I-SIZE BASE in de auto worden bevestigd. Controleer of de TAKATA I-SIZE BASE veilig op de autostoel staat en goed bevestigd is. Als u merkt dat de TAKATA I-SIZE BASE op de autostoel verschoven kan worden, herhaal dan alle stappen uit hoofdstuk 4 – Gebruik in een auto (TAKATA I-SIZE BASE bevestigen).

WAARSCHUWING!

[MINI_I-SIZE_047] Voordat de TAKATA MINI I-SIZE op de TAKATA I-SIZE BASE kan worden geplaatst moet worden gecontroleerd of beide achterste koppelhaken op de TAKATA I-SIZE BASE geopend zijn. U kunt dit herkennen doordat aan beide kanten van de TAKATA I-SIZE BASE rode markeringen op de ontgrendelingselementen van de achterste koppelhaken zichtbaar zijn.

Wanneer u de kleur niet goed kunt zien of de lichtomstandigheden slecht zijn moet u een van de beide gesynchroniseerde ontgrendelingselementen van de achterste koppelhaken indrukken om zeker te weten dat beide achterste koppelhaken geopend zijn.

WAARSCHUWING!

[Airbag Warning] Installeer de TAKATA MINI I-SIZE NOOIT in achterwaartse richting op een voorstoel met geactiveerde airbag. Dit kan ERNSTIG OF ZELFS

de

en

fr

it

es

nl

DODELIJK LETSEL tot gevolg hebben en is BIJ WET VERBODEN!

De airbag kan afhankelijk van uw voertuig door uzelf of door uw autohandelaar of -garage worden uitgeschakeld.

Stap 2 – TAKATA I-SIZE BASE vergrendelen

[MINI_I-SIZE_048] Houd de TAKATA MINI I-SIZE tegen de rijrichting in en plaats de TAKATA MINI I-SIZE in het midden boven de TAKATA I-SIZE BASE. Daarbij moet de rand van de schaal, bij de ontspanningshendel van de TAKATA MINI I-SIZE, in het midden tussen de achterste koppelarmen en het aanslagvlak van de stoelleuning van de TAKATA I-SIZE BASE worden geplaatst. Vervolgens drukt u beide koppelbouten in het zitgedeelte van de TAKATA MINI I-SIZE in de beide achterste koppelhaken van de TAKATA I-SIZE BASE. De verbinding tussen koppelbouten en achterste koppelhaken is goed vergrendeld indien u bij elk van de beide achterste

koppelhaken van de TAKATA I-SIZE BASE 2 klikgeluiden (1 klikgeluid aan elke kant) waarneemt en op beide ontgrendelingselementen van de achterste koppelhaken groene markeringen zichtbaar worden.

[MINI_I-SIZE_049] Om de koppelstang in het zitgedeelte van de TAKATA MINI I-SIZE met de voorste koppelhaak van de TAKATA I-SIZE BASE te verbinden, moet u de rugleuning van de TAKATA MINI I-SIZE van bovenaf op de TAKATA I-SIZE BASE drukken tot u een klikgeluid hoort.

WAARSCHUWING!

[MINI_I-SIZE_047] Gebruik de TAKATA MINI I-SIZE in geen geval indien de TAKATA MINI I-SIZE niet correct met de TAKATA I-SIZE BASE is verbonden. U kunt de correcte vergrendeling herkennen doordat de twee groene markeringen op de beide ontgrendelingselementen van de achterste koppelhaken zichtbaar zijn en u voorafgaand aan de bevestiging

van de TAKATA MINI I-SIZE op de TAKATA I-SIZE BASE hebt gecontroleerd of de beide achterste koppelhaken geopend waren.

OPMERKING!

Controleer de juiste bevestiging van de TAKATA MINI I-SIZE op de TAKATA I-SIZE BASE door de TAKATA MINI I-SIZE lichtjes met de hand heen en weer te bewegen. Wanneer de TAKATA MINI I-SIZE niet goed op de TAKATA I-SIZE BASE is bevestigd, herhaal dan Stap 2 – Met de TAKATA I-SIZE BASE vergrendelen, tot de bevestiging in orde is.

Demontage van de TAKATA MINI I-SIZE van de TAKATA I-SIZE BASE

Stap 1 – Ontgrendelen van de achterste koppelhaken [MINI_I-SIZE_047 + MINI_I-SIZE_034] De beide achterste haken worden tegelijkertijd ontgrendeld. U hoeft dus slechts een van de ontgrendelingselementen

aan de achterste koppelarmen van de TAKATA I-SIZE BASE tot aan de aanslag in te drukken. Kantel de TAKATA MINI I-SIZE tegelijkertijd naar voren (in de rijrichting), zodat de koppelbouten van de TAKATA MINI I-SIZE uit de achterste koppelhaken van de TAKATA I-SIZE BASE worden gedraaid.

Stap 2 – Voorste koppelhaken losmaken en verwijderen [MINI_I-SIZE_034] Haak de koppelstang van de TAKATA MINI I-SIZE uit de voorste koppelhaken van de TAKATA I-SIZE BASE terwijl u de TAKATA MINI I-SIZE naar achteren schuift (tegen de rijrichting in). Vervolgens kunt u de TAKATA MINI I-SIZE van de TAKATA I-SIZE BASE tillen en uit de auto verwijderen.

Uitnemen van de TAKATA I-SIZE BASE

Stap 1 – ISOFIX-aansluitingen ontgrendelen [MINI_I-SIZE_033] Ontgrendel de beide ISOFIX-

de

en

fr

it

es

nl

aansluitingen op de TAKATA I-SIZE BASE van de ISOFIX-verankeringspunten in de auto door de beveiligingsknoppen van de ISOFIX-aansluitingen naar onderen te schuiven en gelijktijdig de ontgrendelingsschuif van de beide ISOFIX-aansluitingen naar voren te trekken (in de rijrichting). De koppeling is verbroken wanneer u op de bovenzijde van beide ISOFIX-aansluitingen twee rode markeringen ziet (1 rode markering per ISOFIX-aansluiting).

Stap 2 – ISOFIX-aansluitingen intrekken

[MINI_I-SIZE_031] Druk de linker drukknop voor de ISOFIX-lengteverstelling aan de binnenkant van de TAKATA I-SIZE BASE helemaal in en schuif tegelijkertijd de linker ISOFIX-aansluiting volledig in de TAKATA I-SIZE BASE.

De beide ISOFIX-aansluitingen moeten afzonderlijk van elkaar worden ingesteld. Herhaal daarom stap 2 voor de rechter ISOFIX-aansluiting.

OPMERKING!

De ISOFIX-aansluitingen zijn minimaal uitgetrokken wanneer u alle cijfers van 1 t/m 5 op de bovenkant van de ISOFIX-aansluitingen ziet.

Stap 3 – Steunpoot inklappen en uitnemen

[MINI_I-SIZE_027 + MINI_I-SIZE_028] Klap de steunpoot in zoals beschreven in hoofdstuk 3 – Algemeen gebruik (Steunpoot instellen). Vervolgens kunt u de TAKATA I-SIZE BASE uit de auto nemen.

Bevestigen van de TAKATA MINI I-SIZE met de driepuntsgordel van de autostoel (optioneel)

Stap 1 – Voorbereiding

[MINI_I-SIZE_051] Voor installatie van het auto-kinderzitje TAKATA MINI I-SIZE in een voertuig moet de draagbeugel omhoog staan in de draagstand.

Stap 2 – Plaatsing in het voertuig

[MINI_I-SIZE_051] Plaats de TAKATA MINI I-SIZE op de autostoel.

LET OP!

De TAKATA MINI I-SIZE moet in achterwaartse richting op de stoel worden geplaatst.

WAARSCHUWING!

[Airbag Warning] Installeer de TAKATA MINI I-SIZE NOOIT in achterwaartse richting op een voorstoel met geactiveerde airbag. Dit kan ERNSTIG OF ZELFS DODELIJK LETSEL tot gevolg hebben en is BIJ WET VERBODEN!

De airbag kan afhankelijk van uw voertuig door uzelf of door uw autohandelaar of -garage worden uitgeschakeld.

Stap 3 – Positionering in de auto

[MINI_I-SIZE_051] Zorg ervoor dat de voorzijde van de TAKATA MINI I-SIZE tegen de rugleuning van de

bijrijderstoel aan komt en dat de gehele TAKATA MINI I-SIZE in de juiste hoek staat.

U kunt dit controleren door middel van de sticker aan de zijkant: als de rode lijn recht omhoog wijst, is de TAKATA MINI I-SIZE correct geplaatst.

U hebt misschien het gevoel dat een iets meer liggende stand comfortabeler zou zijn, maar deze hoek van 90° heeft bewezen de optimale veiligheid te bieden. De hoek waarin het kind dan ligt, bevindt zich ongeacht de positie van het binnenkussen en de schoudergordelhoogte in de zogenaamde comfortzone.

Stap 4 – Omdoen van de heupgordel van het voertuig

Voor een juiste bevestiging van het autokinderzitje TAKATA MINI I-SIZE op de autostoel is een geschikte driepuntsgordel vereist (goedgekeurd volgens UNECE-R16 of vergelijkbare norm).

de

en

fr

it

es

nl

[MINI_I-SIZE_052] Trek de heupgordel van de auto door de blauwe heupgordelgeleiders aan de zijden van de TAKATA MINI I-SIZE.

LET OP!

[MINI_I-SIZE_052] Zorg ervoor dat de heupgordel van de auto goed onder de beugels van de heupgordelgeleidingen doorlopen.

Sluit de autogordel door de tongen daarvan goed in de gordelgesp van het voertuig te drukken. Let erop dat de autogordel daarbij niet gedraaid raakt.

Stap 5 – Instellen van de draagbeugel

[MINI_I-SIZE_053] Druk beide grijze verstelhendels voor de draagbeugel tot de aanslag aan en breng de draagbeugel dan naar voren in de autostand (middelste stand).

LET OP!

Controleer telkens wanneer u de draagbeugel verstelt of

de stand goed is vergrendeld. Beweeg de draagbeugel daartoe licht (met geringe handdruk) naar voren en achteren, zonder daarbij op de verstelhendel te drukken.

Stap 6 – Omdoen van de schoudergordel van het voertuig

[MINI_I-SIZE_053] Breng de schoudergordel van het voertuig naar de achterzijde van het autokinderzitje TAKATA MINI I-SIZE. Leg de schoudergordel van het voertuig zoals aangegeven in de afbeelding om de achterzijde van de TAKATA MINI I-SIZE heen.

LET OP!

Aan de zijde met de gordelgesp van het voertuig moet de schoudergordel van het voertuig onder de schoudergordelgeleider van de TAKATA MINI I-SIZE lopen. Aan de andere zijde, waar de autogordel naar het hoge bevestigingspunt in de auto omhoog gaat, moet de autogordel door de andere schoudergordelgeleider van de TAKATA MINI I-SIZE lopen.

Stap 7 – Spannen van de heupgordel van het voertuig
[MINI_I-SIZE_054] Span de heupgordel van het voertuig door aan het schouderdeel van de autogordel direct boven de gordelgesp van het voertuig te trekken, totdat de heupgordel van het voertuig strak genoeg zit.

De heupgordel van het voertuig mag in geen geval verdraaid zijn.

Stap 8 – Spannen van de schoudergordel van het voertuig
[MINI_I-SIZE_054] Span de autogordel door het schouderdeel naar het hoge bevestigingspunt in de auto te trekken.

Stap 9 – Controle van de positionering
Zorg ervoor dat de rode lijn op de montagesticker aan de zijkant van de TAKATA MINI I-SIZE in verticale stand blijft. Is dat niet het geval, corrigeer de stand van de TAKATA MINI I-SIZE dan nogmaals.

WAARSCHUWING!

Gebruik geen andere krachtoverbrengingspunten dan de punten die in deze gebruiksaanwijzing worden beschreven en op het autokinderzitje TAKATA MINI I-SIZE zijn gemarkeerd (blauwe gordelgeleiders en draagbeugel in autostand).

Stap 10 – Controle van de bevestiging:
[MINI_I-SIZE_055] Schud de TAKATA MINI I-SIZE licht met uw handen om te testen of de TAKATA MINI I-SIZE op zijn plaats blijft.

Checklist – Gebruik in een voertuig:

Zorg ervoor dat...

- de TAKATA MINI I-SIZE in achterwaartse richting op de stoel worden geplaatst.
- de airbag op de voorste bijrijderstoel is uitgeschakeld als u de TAKATA MINI I-SIZE daar wilt gebruiken.

de

en

fr

it

es

nl

- de TAKATA MINI I-SIZE met een goedgekeurde driepuntsgordel (conform UNECE-R16 of vergelijkbare norm) wordt bevestigd.
- de autogordel goed gesloten is.
- de autogordel door de blauwe heupgordelgeleiders loopt en door een van de twee blauwe schoudergordelgeleiders van de TAKATA MINI I-SIZE loopt en aangespannen is.
- de draagbeugel in de autostand is vergrendeld.

6. GEBRUIK IN EEN VLIEGTUIG

De TAKATA MINI I-SIZE is ook gekwalificeerd voor gebruik in een vliegtuig en voldoet daarmee aan de eisen en voorwaarden van de TÜV Rheinland (zie www.tuv.com).

OPMERKING!

Het 'For use in aircraft'-teken staat op de onderkant van de TAKATA MINI I-SIZE naast het typeplaatje.

De TAKATA MINI I-SIZE is uitsluitend goedgekeurd voor gebruik in een vliegtuig op een daarvoor geschikte voorwaarts gerichte passagiersstoel zonder airbag, die door de luchtvaartmaatschappij is bestemd en aangewezen voor gebruik met een autokinderzitje.

LET OP!

Ook in het vliegtuig moet u ervoor zorgen dat de TAKATA MINI I-SIZE achterwaarts op de vliegrichting wordt geplaatst en met een tweepuntsgordel (zoals beschreven in deze gebruiksaanwijzing) wordt gezekerd. Gedurende de gehele vlucht (vanaf het sluiten van de cabinedeuren totdat deze weer geopend worden) moet u ervoor zorgen dat de TAKATA MINI I-SIZE met de tweepuntsgordel aan de passagierstoel gezekerd blijft, aangezien bij turbulentie of een

noodlanding andere passagiers door een niet-gezekerde TAKATA MINI I-SIZE gewond kunnen raken.

WAARSCHUWING!

We wijzen er met nadruk op dat de bevestiging van de TAKATA MINI I-SIZE met een tweepunts veiligheidsgordel uitsluitend in een vliegtuig mag plaatsvinden. De bevestiging van de TAKATA MINI I-SIZE in een personenwagen dient uitsluitend via de TAKATA I-SIZE BASE of een driepuntsveiligheidsgordel te gebeuren.

Stap 1 – Voorbereiding

[MINI_I-SIZE_051] Voor installatie van het auto-kinderzitje TAKATA MINI I-SIZE in een vliegtuig moet de draagbeugel omhoog staan in de draagstand.

Stap 2 – Op de passagierstoel plaatsen

[MINI_I-SIZE_051] Plaats de TAKATA MINI I-SIZE achterwaarts gericht op de passagierstoel.

WAARSCHUWING!

[Airbag Warning] Installeer de TAKATA MINI I-SIZE NOOIT in achterwaartse richting op een passagierstoel met (geactiveerde) airbag. Dit kan ERNSTIG LETSEL OF DE DOOD tot gevolg hebben!

Stap 3 – Positionering in het vliegtuig

[MINI_I-SIZE_051] Zorg ervoor dat de voorzijde van de TAKATA MINI I-SIZE tegen de rugleuning van de passagierstoel aan komt en dat de TAKATA MINI I-SIZE in de juiste hoek staat. U kunt dit controleren door middel van de sticker aan de zijkant: als de rode lijn recht omhoog wijst, is de TAKATA MINI I-SIZE correct geplaatst.

U hebt misschien het gevoel dat een iets meer liggende stand comfortabeler zou zijn, maar deze hoek van 90° heeft bewezen de optimale veiligheid te bieden. De hoek waarin het kind dan ligt, bevindt zich ongeacht de positie van het binnenkussen en de

de

en

fr

it

es

nl

schoudergordelhoogte in de zogenaamde comfort-zone.

Stap 4 – Omdoen en aanspannen van de tweepunts veiligheidsgordel

[MINI_I-SIZE_056] Om de TAKATA MINI I-SIZE goed in het vliegtuig te bevestigen, moet u erop letten dat de riemen van de tweepuntsgordel door de beide blauwe heupgordelgeleiders van de zijwangen van de TAKATA MINI I-SIZE lopen. Verder dient u de tweepuntsgordel goed te sluiten en aan te spannen tot de gordelbanden strak om de TAKATA MINI I-SIZE zitten.

LET OP!

Volg de instructies van de luchtvaartmaatschappij bij het sluiten en aanspannen van de tweepuntsgordel.

LET OP!

Verzeker u zich ervan dat de vergrendelde gordelgesp

tussen de beide heupgordelgeleiders van de TAKATA MINI I-SIZE ligt en dat de gordelbanden niet gedraaid zijn. Richt u tot het vliegpersoneel met vragen over de bevestiging in het vliegtuig.

Stap 5 – Instellen van de draagbeugel

Druk beide grijze verstelhendels voor de draagbeugel tot de aanslag aan en breng de draagbeugel dan naar voren in de autostand (middelste stand).

LET OP!

Controleer telkens wanneer u de draagbeugel verstelt of de stand goed is vergrendeld. Beweeg de draagbeugel daartoe licht (met geringe handdruk) naar voren en achteren, zonder daarbij op de verstelhendel te drukken.

Stap 6 – Controle van de positionering

Zorg ervoor dat de rode lijn op de montagesticker aan de zijkant van de TAKATA MINI I-SIZE in verticale stand blijft. Is dat niet het geval, corrigeer de stand

van de TAKATA MINI I-SIZE dan nogmaals.

WAARSCHUWING!

Gebruik geen andere krachtoverbrengingspunten dan de punten die in deze gebruiksaanwijzing worden beschreven en op het autokinderzitje TAKATA MINI I-SIZE zijn gemarkeerd (blauwe gordelgeleiders en draagbeugel in autostand).

Stap 7 – Controle van de bevestiging:

Schud de TAKATA MINI I-SIZE licht met uw handen om te testen of de tweepuntsgordel voldoende vastzit en de TAKATA MINI I-SIZE op zijn plaats blijft.

Checklist – Gebruik in een vliegtuig:

Zorg ervoor dat...

- de TAKATA MINI I-SIZE tegen de vliegrichting in is bevestigd.

- de TAKATA MINI I-SIZE op een naar voren gerichte passagierstoel zonder airbag is bevestigd.
- de gordelbanden van de tweepuntsgordel door beide heupgordelgeleiders lopen.
- de gordelbanden van de tweepuntsgordel niet gedraaid zijn.
- de gordelgesp van de tweepuntsgordel goed vergrendeld is (volgens de aanwijzingen van de luchtvaartmaatschappij).
- de gesloten tweepuntsgordel strak om de TAKATA MINI I-SIZE gespannen is.
- de draagbeugel in de autostand (middelste positie) is vergrendeld.

7. ONDERHOUD EN OPSLAG

Afhalen van alle overtrekken

Stap 1 – Binnenkussen verwijderen

[MINI_I-SIZE_057] Open de klittenbandsluitingen (of drukknopen) van de schouderkussens en het binnenkussen. Verwijder de schouderkussens van de schoudergordels. Verwijder het binnenkussen van de rugplaat door in de hoogste stand de onderste zak aan de achterkant van het binnenkussen naar onder toe van de rugplaat te trekken. Vervolgens trekt u het binnenkussen naar boven toe van de rugplaat.

Stap 2 – Uitmemen van de crash-kussens (AIRPADS) aan de zijkanten

WAARSCHUWING!

De in het verstelbare binnenkussen geplaatste AIRPADS zijn niet wasbaar en moeten voor het wassen uit het verstelbare binnenkussen worden verwijderd.

[MINI_I-SIZE_058] Leg het binnenkussen daarvoor met de voorzijde op een recht oppervlak. Vervolgens kunt u door de opening van de bekleding naar binnen

grijpen en de AIRPADS, die in de vleugels aan de zijkanten van het binnenkussen zitten, zoals in de afbeelding wordt getoond, naar beide kanten toe uit de bekleding trekken.

Schritt 3 – Gordelgesp openen en de heupolstering verwijderen

[MINI_I-SIZE_025] Open de gordelgesp en trek de gordeltongen uit elkaar. Open de klittenbandsluiting (of drukknopen) van de heupolstering en verwijder de heupolstering van de heupgordels.

Stap 4 – Bekleding verwijderen

[MINI_I-SIZE_059] Na het verwijderen van het binnenkussen zet u de Rugplaat in de onderste stand. Maak het rondom lopende elastiek evenals de kunststof elementen van de bekleding los en open de klittenbandsluiting (of drukknopen) aan de linker en rechter binnenkant, om de gordels uit de bekleding los te kunnen maken. Trek de hele bekleding van boven

toe van de schaal en schuif daarbij de gordelgesp naar onderen door de bekleding.

Aanbrengen van de bekleding

Om alle bekleding volledig over de TAKATA MINI I-SIZE te trekken, moet u de aanwijzingen zoals aangegeven onder “Afhalen van alle bekleding” in omgekeerde volgorde uitvoeren.

[MINI_I-SIZE_016] Gebruik de TAKATA MINI I-SIZE met de originele bekleding, de originele AIRPADS en crash-kussens aan de zijkant. Deze structuren evenals de bekleding vormen een essentieel onderdeel van het beschermingssysteem en zijn speciaal voor het gebruik met de TAKATA MINI I-SIZE ontwikkeld.

WAARSCHUWING!

Voor het verwijderen van de bekleding moet de

gordelgesp geopend worden. Het gordelsysteem hoeft daarvoor niet uit elkaar te worden gehaald.

[MINI_I-SIZE_060] Wanneer u de gordels toch uit elkaar hebt gehaald, moet u er bij het in elkaar zetten op letten dat de gordels, nadat de beide schoudergordels in de rugplaat zijn aangebracht, over de metalen pennen in de rugplaat lopen. Let er bovendien op dat de gordels niet verdraaid of verwisseld in het gordelverbindingsstuk van de centrale gordelspanner aan de onderkant van de TAKATA MINI I-SIZE worden gehangen.

WAARSCHUWING!

[MINI_I-SIZE_061] Let er bij het gebruik op, dat de AIRPADS op juiste wijze in de daarvoor bestemde binnenzakken van het verstelbare binnenkussen zijn geplaatst en dat het gordelsysteem volgens de voorschriften is bevestigd en correct werkt.

de

en

fr

it

es

nl

WAARSCHUWING!

Controleer of de TAKATA MINI I-SIZE onbeschadigd is. Neem voor eventuele vragen contact op met de TAKATA Service. Indien u deze waarschuwingstips niet opvolgt, dan loopt het kind risico bij een ongeluk.

Reiniging en onderhoud

De bekleding van het autokinderzitje TAKATA MINI I-SIZE (het verstelbare binnenkussen, de bekleding van de schaal en de gordelpolstering) zijn evenals de zonneluifel afneembaar en kunnen gewassen worden.

OPMERKING!

Raadpleeg altijd de desbetreffende wasvoorschriften op de etiketten van de bekleding om te achterhalen of deze in de wasmachine mag worden gewassen of alleen geschikt is voor de handwas. De wasvoorschriften op de etiketten van de bekleding zijn altijd doorslaggevend.

WAARSCHUWING!

De in het verstelbare binnenkussen geplaatste AIRPADS zijn niet wasbaar en moeten voor het wassen uit het verstelbare binnenkussen worden verwijderd.

WAARSCHUWING!

[MINI_I-SIZE_061] Let er na elke wasbeurt op dat de AIRPADS op juiste wijze in de daarvoor bestemde binnenzakken van het verstelbare binnenkussen worden geplaatst. Indien u deze waarschuwingstips niet opvolgt, dan loopt het kind risico bij een ongeluk.

De kunststof onderdelen kunnen met gewoon water of een milde zeepoplossing worden gereinigd. Om schimmelvorming te voorkomen, moet de TAKATA MINI I-SIZE op een goed geventileerde en droge plaats worden bewaard.

8. TIPS VOOR AFVALVERWIJDERING

Voor de juiste wijze om de verpakking of het autokinderzitje TAKATA MINI I-SIZE bij het afval te deponeren, raadpleegt u de betreffende voorschriften en milieuregels van uw land en eventuele symbolen op de verpakking of op de onderdelen van het kindersitje.

9. SERVICE

Om het autokinderzitje TAKATA MINI I-SIZE voortdurend te kunnen verbeteren, zien wij graag uw opmerkingen tegemoet. Stuur al uw opmerkingen en tips, bijvoorbeeld over de onderwerpen design, gebruiksgemak, materialen, gebruiksaanwijzing enzovoort naar onze TAKATA Service op het volgende adres:

service@takata-childseats.com

*Telefoon: 00800 65432178
(dagelijks van 8.00 – 18.00 uur)*

de

en

fr

it

es

nl

Child Seat Excellence by



TAKATA AG · Bahnweg 1 · 63743 Aschaffenburg / Germany

www.takata-childseats.com